

**FENDT**



Fendt  
**500 Vario**

Leaders drive Fendt.

# Indhold

<b>06</b>	Spotlights
<b>10</b>	Motor
<b>12</b>	Drev
<b>16</b>	Lift og hydraulik
<b>18</b>	Ekstraudstyr
<b>20</b>	Kabine
<b>26</b>	FendtONE
<b>28</b>	Service
<b>30</b>	Tekniske data



Fendt er et globalt varemærke under AGCO.  
Alle angivelserne vedrørende leveringsomfang, udseende, effekt, mål og vægt, brændstofforbrug og driftsomkostninger svarer til de data, der var aktuelle, da brochuren blev trykt. Disse kan være ændret inden køb af maskinen. Din Fendt-forhandler vil stå til rådighed for at oplyse dig om eventuelle ændringer. Maskinerne er ikke vist med landespecifikt udstyr.

39,4 kg/hk

Vægt-til-effekt forhold for  
Fendt 516 Vario

10,1 m

Sporkreds

4,9 t

Nyttelast

152 l/min

Maks. hydraulikeffekt



## Din partner for fremtiden



Det midterste ydelsessegment spiller en central rolle i det moderne landbrug: Det forener kraft og stabilitet til tunge opgaver med den nødvendige manøvrerdygtighed for fleksibel indsats. Den nye Fendt 500 Vario bevæger sig med 134 til 164 hk præcist i dette segment og overbeviser med Fendt VarioDrive for trinløs trækraft og den intuitive FendtONE brugerflade. Samtidig leverer Fendt DynamicPerformance i alle modeller automatisk op til 10 hk mere ydelse efter behov - fleksibelt og brugervenligt. Mere ydelse, når det gælder. Præcist hvad den næste generation har ventet på.

### Anvendelsesområder



Agerbrug &  
specialafgrøder



Transport



Græsarealer



Frontlæsseropgaver



Kommunal



# Highlights

## Fendt 500 Vario

1

### Fendt DynamicPerformance (DP)

Med Fendt DynamicPerformance har Fendt 500 Vario op til 10 hk ekstra ydelse - automatisk, og præcist, når forbrugere som blæser eller hydraulik kræver mere effekt. Dette sikrer en konstant arbejdsydelse og øget effektivitet - driftssikkert og brugervenligt til enhver indsats.

2

### Motor & blæser

500 Vario scorer points med den ydelses- og momentstærke AGCO Power CORE50 motor og Fendt iD lavomdrejningskoncept for maksimal brændstofbesparelse. HVO-kompatible, vedligeholdelsesfrie hydroløftere og en lydsvag gang gør den ekstra bæredygtig og driftssikker. Den vendbare ventilator sørger for ren køling - ideel ved støvintensiv drift.

3

### Intelligent VarioDrive

Foraksel og bagaksel drives uafhængigt af hinanden med VarioDrive. Dette sikrer et spændingsfrit firehjulstræk, bedste manøvredegtighed og jordskåning. Momentfordeling forskyder automatisk momentet til den aksel, der har det bedste greb, for optimalt trækkevne i enhver situation.

4

### Mere trækraft, mindre forbrug - med VarioGrip

Det fuldt integrerede dæktrykreguleringsystem Fendt VarioGrip er også til rådighed på Fendt 500 Vario. Dæktrykket kan indstilles bekvemt på terminalen - for optimalt træk, op til 8 % mere fladeydelse og brændstofbesparelse\*. Skåner jorden og dækkene.

\*Fachhochschule Südwestfalen; Agrarwirtschaft Soest

5

### Assistentsystemer for større sikkerhed

Fendt Vario 500 byder på intelligente assistentsystemer som anhængerbremsassistent (TBA), den slitagefri hydrauliske ekstrabremse, den automatiske parkeringsbremse og den automatiske låsning af styreakslen. De sørger for mere sikkerhed ved transportkørsel, stabilitet på hældninger og betydelig aflastning ved manøvrering.



6

### Fremragende manøvredegtighed, også med firehjulstræk

Med kun 10,1 meter venderadius klarer Fendt 500 Vario trange indkørsler på gården, smalle veje og foragre helt ubesværet. Fendt VarioDrive drev med "pull-in turn" effekt trækker forakslen aktivt ind i kurven – for en op til 10 % mindre venderadius. Kompakt konstrueret er den også ekstremt bevægelig, har stor trækkevne og præcis manøvrering med redskaber og i vogntog - perfekt til frontlæsserarbejde.

7

### Enorme nytte-, aksel- og støttelaster.

Med op til 4,9 ton nyttelast byder Fendt 500 Vario på enorme reserver til tunge redskaber og krævende indsatser - med et lavt brændstofforbrug. Det er muligt takket være den intelligente letvægtskonstruktion med markant øgede aksel- og støttelaster i ramme eller ved fast montering. Uanset om det er gødningsspreder, specialkombinationer eller slåmaskiner: Fendt 500 Vario er kompromisløs stærk og sikker i brug.

8

### FendtONE førerarbejdsplads

Med FendtONE-førerarbejdspladsen i Fendt 500 Vario er arbejdet bare endnu sjovere. Instrumentpanelet med sin høje opløsning og terminalen, der individuelt kan konfigureres, skaber en intuitiv brugereflade, der perfekt tilpasser sig førerens behov. Alle betjeningselementer er anbragt ergonomisk i armlænet. På denne måde bliver arbejdet ikke bare lettere, men også betydeligt mere effektivt. FendtONE onboard i traktoren forbinder FendtONE offboard på kontoret til en ensartet digital arbejdsverden – for mere overblik, kontrol og komfort.



# Perfekt for den næste generation

Fendt 500 Vario forener kompakt konstruktion med høj ydelse, moderne teknik og høj effektivitet - ideel til alle typer anvendelser i mark og vej og på gården.

## Stærk ved agerbrug - præcis i specialkulturer

Fendt 500 Vario er den perfekte traktor til agerbrug og specialkulturer. Den effektive 4-cylinder-motor med Fendt iD lavomdrejningskoncept og Fendt VarioDrive sparer brændstof ved fuld ydelse. Dæktryksregulering Fendt VarioGrip skåner jorden og øger produktiviteten. Med op til 4,9 nyttelast og forskellige dækmonteringer fra fabrikken overbeviser Fendt 500 Vario med stor alsidighed og er egnet til de mest forskelligartede opgaver. Kabinen i kategori 4, der kan fås ab fabrik beskytter ved udbringning af plantebeskyttelse, og FendtONE betjeningskonceptet med op til tre terminaler sørger for en intuitiv og effektiv kontrol.

## Maksimal effekt og skånsom for jorden på græsland.

I græsarealer overbeviser Fendt 500 Vario med høj effektivitet og maksimal beskyttelse af skåret. Fendt VarioDrive drivlinjen tillader spændingsfri kørsel, også under de mest trange manøvrer. Fendt DynamicPerformance leverer op til 10 hk ekstra - ideelt til lette traktorer med høj ydelse. Fendt VarioGrip skåner jorden og minimerer tilsmudsningen af foder. VisioPlus kabinen, som ekstraudstyr med sikkerhedsglas (VSG), beskytter føreren mod et højt støjniveau, mens det stærke hydrauliksystem og den aflastende frontlift sørger for præcis føring af redskaber.

## Fendt 500 Vario med frontlæsser

Med frontlæsser overbeviser Fendt 500 Vario med Fendt Cargo Gen2 frontlæsser ved præcis styring, høj styrke og gennemtænkt teknik. Den nye uafhængige ventilblok med op til tre ventiler, med styring via krydsgreb eller 3L-joysticket samt intelligente Profi-funktioner som veje- og hukommelsesfunktion øger effektiviteten i det daglige arbejde. Fendt Cargo 4.80 Profi løfter op til 2,4 ton til 4,18 meters højde. VisioPlus kabinen sikrer, også ved løftet frontlæsser, det bedste udsyn og takket være VarioDrive er der mulighed for trange vendemanøvrer uden spændinger og med minimal dækslitage.

## Moderne udstyr til kommunale opgaver

Fendt 500 Vario tilbyder optimalt udsyn i alt slags vejr - med effektive LED-forlygter samt opvarmede ruder og spejle. Den affjedrede foraksel med niveauregulering, et effektivt klimaanlæg og det ergonomiske førersæde med trepunktsele sørger for høj kørekømfert hele året. Dagskørellys, en automatisk styring af stoplys og moderne assistentsystemer sørger for trafiksikkerhed. Yderligere fordele er aflastende frontliftregulering, kompatibilitet med bio-hydraulikolie og HVO samt den ubrudte højre siderude til arbejde med f.eks, udliggere - herved er Fendt 500 Vario en alsidig allround maskine til kommunale opgaver.



## Effektiv og sikker ved transport

Under transport overbeviser Fendt 500 Vario med høj effektivitet og sikkerhed. Fendt iD lavomdrejningskonceptet, Fendt VarioDrive og Fendt VarioGrip sørger for brændstofbesparende kørsel ved optimalt træk og minimal dækslitage. Med op til 4,9 ton og op til maksimalt 4,0 ton støttelast ved fast montering er den ideel til tunge vogntog. Intelligente assistentsystemer, som automatisk styreakselspærring anhængerbremsesassistent (TBA), den slitagefri hydrauliske ekstrabremse og den automatiske parkeringsbremse øger sikkerheden. Det markante dagslys kørellys og den automatiske styring af bremselys understøtter synligheden og advarer de bagvedkørende ved deceleration. Den ergonomiske kabine byder på optimal betjeningskomfort overalt.



# Kraftig og Effektiv på farten



## Høj ydelse ved lave omdrejninger

AGCO Power CORE50 motor i Fendt 500 Vario kombinerer 5,0 l slagvolumen, fire cylindre og Fendt iD lavomdrejningskonceptet for maksimal effektivitet, respons og lydsvag drift. Dens ydeevne med særligt høj moment er allerede bevist effektivt i Fendt 600 Vario - bekræftet af neutrale DLG-målinger på vegne af profi fagmagasiner (06/25). Omdrejningsområdet på 850 til 1.900 omdr./min sørger for en særligt lydsvag, økonomisk drift. Vedligeholdelsesfrie hydrauliske ventilløftere reducerer vedligeholdelsen og bidrager til en vibrationssvag drift. Samtidig er motoren godkendt til brug med HVO-brændstoffer i henhold til DIN EN 15940 – et vigtigt bidrag til CO<sub>2</sub>-reduktion og bæredygtigt landbrug.

**792 Nm**  
Maks. drejningsmoment

## Fendt DynamicPerformance (DP)

Med merydelseskonceptet Fendt DynamicPerformance har Fendt 500 Vario 10 hk højere ydelse for øget produktivitet og effektivitet. Som en klar forskel fra de klassiske boost-koncepter yder Fendt DynamicPerformance automatisk og uden begrænsning mere kraft, når andre forbrugere som ventilator, tryklufforsyning, klimaanlæg eller hydraulikpumpen har brug for ekstra ydelse. Fendt DP yder dette målrettet og situationsafhængigt for konsistent arbejdskraft og produktivitet. Selv ved lave hastigheder under jordbearbejdning, transport eller PTO-arbejde ved stilstand med gylleblander, foderblander eller flishugger. Mere ydelse anvendt effektivt - målrettet og pålideligt i enhver anvendelse.



## Effektivt kølekoncept

Den effektive køling klares af en elektronisk styret viscoblæser, der kan kontrolleres separat af hver af de fire kølere. Den korrekt tilpassede blæserhastighed reducerer støjen og brændstofforbruget. Ved arbejde, der skaber meget støv og opgaver med frontlæsser, som slåarbejde, formuldning eller jordbearbejdning kan der opstå aflejringer på kølgitteret - der er negativt for ydelse og forbrug. En vendeblæser som ekstraudstyr afhjælper det: Ved drejning af blæservingerne vendes luftstrømmen og kølgitter rengøres effektivt. Aktiveres manuelt eller automatisk i definerede intervaller på terminalen. Kølgitteret holdes permanent rent, køleydelsen er konstant og forbruget af brændstof er lavt - helt uden afbrydelser i arbejdet.

## Ren luft for højere ydelse

Motorluftfilter på Fendt 500 Vario sørger med effektiv rundfilterteknologi for en ren, kølig lufttilførsel og maksimal motorydelse. Med de værktøjsfrit aftagelige sidedele på motorhjelmen kan det centralt anbragte filter nemt rengøres. Med det lave vedligeholdelsesbehov og statusvisning i terminal spares tid og omkostninger - for mere produktivitet og en afslappet arbejdsdag.

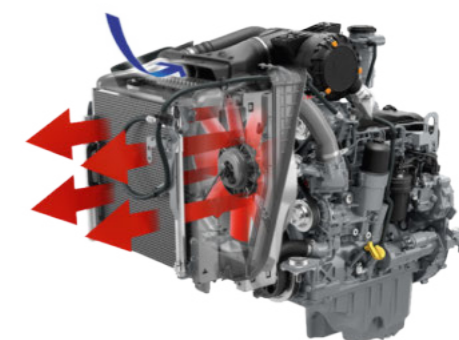

# VarioDrive – Nu også til det mellemste ydelsessegment

VarioDrive har revolutioneret drivlinjer til store traktorer. Med Fendt 700 Vario, Fendt 600 Vario og den fjerde generation af Fendt 500 Vario er denne tekniske innovation nu også nået til det mellemste hk-segment. Det entrins VarioDrive drev med uafhængigt spændingsfrit firehjulstræk står for den perfekte kombination af maksimalt træk, bedste jordskåning og fremragende manøvrering. Takket være pull-in turn-effekten reduceres venderadius med op til 10 %, og dette gør let og præcis manøvrering mulig. Fendt Torque Distribution sørger for permanent trækraft, fordi drejningsmomentet på intelligent vis fordeles til den aksel, der har bedst vejgreb. Desuden kører men altid i det korrekte gear og har altid optimal kraftoverførsel, hvilket reducerer dækslitage og brændstofforbrug betydeligt.

## Optimal automatik – med automatisk spidsbelastning 2.0 og TMS

Med den videreudviklede automatiske spidsbelastningsregulering 2.0 i kombinationen med Traktor Management System (TMS) arbejder traktoren altid i det optimale effektinterval. TMS afstemmer automatisk motoomdrejninger og gearudveksling optimalt, mens spidsbelastningsreguleringen bestemmer hvor langt omdrejningstallet maksimalt må synke under belastning, inden transmissionen efterregulerer. Der er kun hastigheden, der skal fastlægges – resten overtager systemet automatisk. Resultatet: Brændstoffbesparelse, der kan mærkes, højere effektivitet og overbevisende arbejdsresultater

## Kundefordele ved VarioDrive

- Maksimal komfort ved udeladelse af områdeskift
- Uafhængigt drivsystem til for- og bagaksel
- Ubesværet 4WD gennem separat drev af forakslen
- Der kræves ingen manuel tilkobling af 4WD
- Optimal tilpasning af motor-gearkasse i forbindelse med Fendt-iD med lavomdrejningskoncept
- Mindst mulige venderadius gennem pull-in-turn effekt, optimalt for frontlæsserdrift
- Fire-trins PTO for fleksibel drift med optimal virkningsgrad.
- Gearolieskift for hver 4 år / 4.000 driftstimer

## Fordele ved TMS og spidsbelastningsregulering 2.0

- TMS regulerer gearindstillinger og motorhastigheden, så traktoren arbejder ved det optimale forbrug
- Fuldautomatisk tilpasning af grænselastværdi og herved motorbelastning
- Hurtig opnåelse af den indstillede hastighed
- Mere dynamisk kørsel under belastning
- Højere kørekørfort ved perfekt afstemning ved optimalt forbrug



## Vedligeholdelse af transmissionen

Konceptet bag Fendt 500 Vario er designet til at holde driftsomkostningerne lave. Traktoren har to adskilte gear- og hydraulikoliekrede, hvilket forhindrer at olien blandes og der ender snarligt i transmissionen. Gearolieskift er kun påkrævet for hver 4.000 driftstimer eller hvert andet år, hvilket sænker omkostningerne for vedligeholdelse betydeligt.

## Fordele

- Ingen urenheder i transmissionen fra forurenede hydraulikolie
- Lave vedligeholdelsesudgifter, mindre spildtid takket være lange serviceintervaller
- Lettere fejlfinding, sparer tid og penge

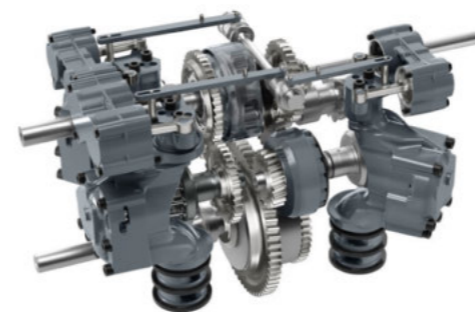

\*Se fordelene ved VarioDrive med et hurtigt klik



# Præcis styring, høj effekt

Driftshydraulik på Fendt 500 Vario byder på maksimal fleksibilitet. Med to 109 eller 152 l/min kapacitet - og en tilgængelig oliemængde på 51 liter er traktoren ideel til redskaber med højt oliebehov. Den elektriske Load-Sensing-pumpe sørger for præcis styring. Power Beyond (som ekstraudstyr også som FFC) sikrer lækagefri brug med lavt tryktab og en rigelig olieforsyning.

## Stærk driftshydraulik

Afhængig af udstyrsniveau er der op til 9 forskellige dobbeltvirkende ventiler til Flow på op til 120 l/min bag og 100 l/min for. Ventilerne er individuelt justerbare og tilbyder funktioner som flydestilling, tidsstyring og Teach-In. UDK- og DUDK-koblinger (med ekstra aflastningsgreb) tillader komfortabel tilkobling under tryk, understøttet af farvekodede og overskueligt anbragte tilslutninger med selvåbende ventilkapper, der beskytter effektivt mod smuds. Betjening sker intuitivt med multifunktionshåndtag, krydsgreb, lineærmodul eller 3L-joystick. Den eksterne betjening af ekstra kontrolfunktioner findes i begge sider og kan tildeles frit. Med hydraulisk olieforvarmning er Fendt 500 Vario hurtigt klar til drift, selv ved lave temperaturer. Med lange olieskifteintervaller på op til 2.000 driftstimer eller 2 år byder Fendt 500 Vario på maksimal effekt ved minimal vedligeholdelse.

## Fordele ved hydrauliksystemet

- Høj pumpeydelse på op til 152 l/min for arbejde med høj olievolume ved lave motoromdrejninger
- Op til 9 uafhængige ventiler bag, midte og front
- Lave vedligeholdelsesudgifter takket være lange olieskifteintervaller på op til 2.000 driftstimer.
- Stor tilgængelig oliemængde sikrer forsyning til store forbrugere
- Velegnet til bio-hydraulikolie pga. adskilt olie-kredsløb
- Ingen olieblanding/forurening
- Fremragende betjeningskomfort
- Hurtigere fuld funktionalitet, også i koldt vejr

## Fire-trins PTO – Altid i det korrekte omdrejningsinterval

Seriens fire-trins PTO (540/540E/1000/1000E omdr./min) gør at du kan arbejde særligt effektivt. Takket være de fire mulige omdrejningshastigheder inkl. to ECO-funktioner kan PTO altid køre i det optimale ydelses- og omdrejningsinterval. Det øger ikke kun produktiviteten, men reducerer samtidigt brændstofforbruget med op til 7 %. Det elektrohydrauliske forvalg giver høj betjeningskomfort og er integreret i FendtONE betjeningskonceptet. Yderligere betjeningselementer på begge hjulskærme bag gør det lettere at håndtere betjeningen udenfor traktorkabinen, man sparer gåture og øger økonomien ved daglig anvendelse.



## Automatikfunktion og stationær drift

Automatisk PTO-funktion sikrer lettere betjening. Til- og frakobling af bageste PTO kan tildeles knapper på førerens kørehåndtag og foregår automatisk ved forudindstillede positioner for liften. Under stationær drift kan der ved ekstern aktivering af PTO, anvendes en lagret motorhastighed. På denne måde er indstilling i kabinen unødvendig f.eks. ved påfyldning af en gylletank.

# Stærk, præcis, komfortabel

## Intelligent frontlift

Den dobbeltvirkende frontlift råder over en separat ventil og byder på en maksimal løftekapacitet på 4.400 daN. Frontliften er fuldt integreret i den tøjleformede halvramme - som giver optimal manøvrering og kørestabilitet. Liftarmen kan foldes enkelt og let, og kan afmonteres. Svingningsdæmper sørger for højeste køre- og arbejds komfort og har enkel betjening med liftbetjeningsmodul og terminal. Takket være positionsstyring med drejhjul kan redskabets dybde let indstilles. Som ekstraudstyr leveres en frontlift med ekstra aflastende regulering. Redskabsmonteringen gøres lettere ved hjælp af den eksterne betjening og et kamera. Ud over de to lifte kan der også vælges en komfort-ballastoptagning.

## Komfort frontlift med positionskontrol og aflastningsregulering

Komfort frontlift med positions- og aflastningskontrol sikrer optimale arbejdsresultater. Belastnings- og aflastningstrykket kan ændres aktivt og dynamisk mellem 3-100 bar direkte via terminalen. Reguleringen starter fra 0,6 km/h - helt uden ekstra aflastningsfjedre. Resultatet er en høj foderkvalitet, lavere forurening og forbedret retningsstabilitet også på skråninger ved en specifik belastning af forakslen.

## Fordele ved frontlift med aflastningsregulering

- Følger jordbundens kontur præcist i ensartet højde for at skåne redskab og spare brændstof under arbejdet
- Ikke behov for montering og indstilling af aflastningsfjedre
- Optimal betjeningskomfort ved indstilling på Varioterminal
- Bedste greb og sporstabilitet: vægten overføres fra redskab til forakslen, forbedrer grebet og hindrer afdrift på skråninger
- **Slåning/bioklip:** Skåner græstøvet for optimering af foderkvalitet med færre urenheder. Stikker ikke ind i skåret.
- **Redskabskombination med frontpakker/fronttank:** Bedste trækkevne, styreevne, sporstabilitet og ren, kontrolleret udjævning og pakning i hele arbejdsbredden
- **Vinterservice med sneplov** konstant tryk for ensartet rydning
- Reduceret slitage af redskab og god jordskåning



## Baglift

Bagliften imponerer med intelligent teknik, for præcist og komfortabelt arbejde: En løftekapacitet på op til 7890 daN på koblingspunkt, dobbeltvirkende løftecylindre og en aktiv svingningsdæmpning sørger for stabilitet, - også ved vejkørsel med redskaber. Den elektroniske liftkontrol (EHR) med to hukommelsespunkter, udevndig betjening i begge sider og lastkompenseret sænkning, gør en komfortabel betjening og anvendelse mulig. På denne måde udføres opgaven bag ikke kun lettere, men også mærkbart mere sikkert og produktivt.

## Liftarm med parkeringsposition.

Liftarmens højde indstilles hurtigt og uden værktøj ved at flytte bolten og trykke armen op, til den går i indgreb. Derved forkortes løftecylindrene, og liftarmene sættes i parkeringsposition. Dette skaber 15 cm mere frirum mellem liftarmen og PTO eller akslen, og sørger dermed altid for overlegen manøvredegygtighed for vogntoget.



## Fordele

- Bedste manøvrevevne i vogntog med større styreudslag
- Beskadigelse af sikkerhedsrelevante komponenter (kraftudtag og trækstænger) forebygges
  - Større sikkerhed
  - Mindre nedetid
  - Færre reparationsomkostninger
  - Værktøjsfri ændring

## Kraftfuld læsning og præcis styring med Fendt Cargo

Med frontlæsser Fendt Cargo, Fendt Cargo Profi er Fendt 500 Vario ideelt udstyret. Fendt Cargo overbeviser med enkel håndtering, værktøjsfri til- og frakobling med Cargo Lock og multikobling samt fintfølsomme styring med krydsgreb eller 3L-joystick. For de højeste krav byder Fendt Cargo 4.80 Profi på yderligere smarte funktioner som integreret vejefunktion, løftehøjdebegrænsning og en memory-position for svingnings- og værktøjspositioner. Med en slagkraft på op til 2,4 og en løftehøjde på 4,18 m leverer den kraftfuld ydelse for krævende frontlæsserarbejder - præcis, effektiv og perfekt afstemt efter Fendt traktorer.

# Sikkerhed og stabilitet

## Maksimal manøvrering med uafhængigt firehjulstræk

Fendt 500 Vario imponerer med en venderadius på kun 10,1 m, når der er monteret 540/65 R28-dæk – optimalt til frontlifterarbejde. Med Fendt VarioDrive drev med "pull-in turn" effekt trækkes forakslen aktivt ind i kurven, og tillader en markant mindre venderadius - uden skade på jorden og minimal dækslitage. Den kompakte konstruktion og den drejelige skærm tillader højeste fleksibilitet og tidsbesparelse ved enhver manøvre.

## Sikker pneumatisk bremsning - helt afslappet

Med den fintfølende pneumatisk firehjulsbremse bremses Fendt 500 Vario sikkert og kontrolleret - også ved tunge laster. Det specielle bremseanlæg med trykluftsystem og slidstærke belægninger sørger for korte bremse-længder og lavt pedaltryk. To lufttørrere holder bremseluften tør, driftssikker og effektivt til rådighed. Til krævende opgaver kan der leveres yderligere bremsesystemer.

## Anhængerbremseassistent:

### Fuld assistance ved kørsel ned ad bakke

Anhængerbremseassistenten (TBA) stabiliserer i kritiske situationer vogn-toget med en pneumatisk nedbremset anhænger. TBA overvåger konstant fremdriften fra anhængerens til traktoren og aktiverer automatisk bremsetryk- ket, uden at skulle betjene bremsepedalen. Alt i alt sørger TBA for sikker og afslappet kørsel med anhænger.

## Ekstra bremse uden slitage

Den hydrauliske ekstrabremse på Fendt 500 Vario anvender det eksisterende hydrauliske kredsløb for at skabe ekstra bremseeffekt ved deceleration eller ved kørsel ned ad bakker – helt uden mekanisk slitage. Den aktiveres let og enkelt via en pedal eller via en tast på armlænet. Især ved tunge anhænger- læs sørger den for en mærkbar forøgelse af sikkerhed. Samtidigt skånes hovedbremsen, hvilket på langt sigt fører til lavere driftsomkostninger. På denne måde forbliver traktoren altid sikker og styrbar, selv ved krævende transportopgaver.



## En traktor med utallige muligheder.

Fendt 500 Vario tilbyder et stort udvalg af forskellige påhængssystemer i anhängerrammen og nederste træk. Fra fabrikken kan Fendt 500 Vario ud- styres med store dæk op til 1,85 m bag (650/65 R38 eller som ekstraudstyr 710/60 R38) og op til 1,42 m for (540/65 R28 eller som ekstraudstyr 600/60 R28) for optimalt træk ved minimal jordbelastning. Den store kontaktflade forbedrer trækraften, nye hybriddæk sørger for fleksibilitet under skiftende betingelser. Konceptet udvides af en individuelt justerbar ballastering - fuld sikkerhed på landevej, uden hastighedsbegrænsning eller krav til mærkning.. Dette holder Fendt 500 Vario effektiv, manøvrevenlig og jordskånende – på ethvert underlag.

## Mere trækraft, mindre forbrug - med VarioGrip

Det fuldt integrerede dæktrykreguleringssystem Fendt VarioGrip findes til flange- og stubaksler og tillader en automatisk dæktryktilpasning – endda ved tvillingedæk. Drejeforbindelser tillader indvendig føring af ledningerne, for effektiv beskyttelse mod skader. Til både for- og bagakslen kan der gemmes

to trykværdier, som kan indlæses under kørs- len. Systemet øger trækraften med op til 10 %, reducerer brændstofforbruget med op til 8 %\* og skåner jorden og dækkene, hvorved slitagen minimeres. Betjeningen foregår komfortabelt via terminalen.

\*Fachhochschule Südwestfalen; Agrarwirtschaft Soest

# VisioPlus kabine

En stor del af arbejdsdagen i landbruget foregår i traktoren – det gør det ekstra vigtigt at have en arbejdsplads, der tilbyder mere end blot funktionalitet. Fendt 500 Vario er udstyret med en stor panorama-rude, der giver et imponerende lodret synsfelt på 77°. Optimalt til præcist arbejde med frontlæsser, også når det er over hovedhøjde, uden man skal dreje kroppen af led. Områder uden for det direkte synsfelt dækkes af elektrisk justerbare og opvarmede sidespejle samt front- og bakkameraet. Ved regn sørger vinduesviskeren med sine 300 grader for at holde perfekt udsyn til hjulsporene og området umiddelbart foran traktoren. Selv i mørke forbliver overblikket blænd- og skyggefrit, takket være krydsbelysningen via arbejdslygterne. Duggede ruder er fortid: Den opvarmede forrude af sikkerhedsglas (VSG) sørger altid for klart udsyn. Samtidigt giver det optimal beskyttelse ved stenslag og bidrager med sin støjdæmpende effekt til et behageligt, roligt indeklima.

## 2.520 liter

Rumvolumen



### Fordele

- Eksklusivt 300° frit udsyn fra forruden og visker på højre siderude
- Integreret sprinklerdyse i viskerarm
- Ingen skygge f.eks. fra udstødningen eller motorhjelms som følge af projektører, der lyser på tværs
- Maksimal sikkerhed med udsyn til forreste og bageste arbejdsområde med motorhjelm- og bakkameraer
- Kabine, der er beregnet til lange arbejdsdage
- Praktisk solafskærmning med persienner i fuld bredde
- Dimensionering af klimaanlæg er tilpasset selv meget varme regioner

### Overlegen køre- og arbejdskomfort takket være kabineaffjedring

Som standard sørger en mekanisk kabineaffjedring med to koniske lejer foran og to fjederelementer bag for optimal dæmpning. Som ekstraudstyr tilbyder komfortudgaven en pneumatisk affjedring med niveauregulering. Kabineffjedringen er optimalt afstemt med forakselaffjedringen, sædets fjedring og liftens dæmpning. Det gennemtænkte affjedringskoncept garanterer højeste kørekomfort – også ved lange arbejdsdage og krævende betingelser.

### Premium førersæde

Blandt de 6 sædevarianter i Fendt 500 Vario sørger superkomfortsædet i læder for den højeste komfort. Ud over sædevarme med flere trin har det også en massagefunktion. Sædets ryglæn, sidevanger og lændestøtte samt længdeindstillingen kan justeres elektrisk. Yderligere komfortfunktioner kan betjenes og justeres komfortabelt fra terminalen. De individuelle førerindstillinger gemmes takket være integreret memory-funktion i den pågældende brugerprofil.





### Kabinevarianter og kabelgennemføring

Fendt 500 Vario byder på tre gennemtænkte kabinevarianter, der er tilpasset perfekt til dine krav: Panoramakabine VisionPlus overbeviser med gennemgående forrude til højre kabineside for maksimalt udsyn. Hvis man også ønsker en dør i højre side, finder den perfekte løsning i panoramakabinen VisioPlus med højre dør - døre i begge sider giver endnu mere fleksibilitet og let rengøring. Standardkabinen VisioPlus byder på en dør i højre side og en forrude til åbning med to stabile greb - for optimal ventilation og betjeningskomfort. Alle varianter har en intelligent kabelgennemføring: Tre integrerede, støvtætte gennemføringer under bagruden sørger for en ren kabine, bedre støjdæmpning og en organiseret kabelføring med holdere i C-søjlen. Således bliver alting på rette plads - sikkert og overskueligt.

### Bedste udsyn også om natten

Belysningen på Fendt 500 Vario konfigureres individuelt - fra dagskørellys til de stærke LED arbejdslys med op til 4.000 lumen pr. lygte. Meget effektive reflektorer sørger for en belysning uden at blænde, mens termostyringen og den vibrationsfaste konstruktion sikrer en lang holdbarhed. Der kan gemmes to lysindstillinger, som let kan aflæses på ratjusteringshåndtaget eller i terminalen. Funktioner som Coming-Home-Light, den belyste opstigning til kabinen og LED rotorblink øger sikkerhed og komfort - også i mørke.

### GroundVision – belysning af trækbom

Med det innovative GroundVision-belysningskoncept forbliver arbejdsområdet bag traktoren optimalt belyst, selv i mørke. To integrerede skærmlygter leverer 1.700 lumen – for klart udsyn til bagmonteringsområdet og maksimal kontrol over hver enkelt bevægelse. Systemet viser især sine stærke sider ved natarbejde med tallerkenharven eller ved overvågning af pick-up ved læssevognen eller ballepresseren. Den målrettede skyggefri oplysning af bagmonteringsområdet sørger for fuld kontrol, øger arbejdssikkerheden og produktiviteten – selv ved lang anvendelse til sent ud på natten.

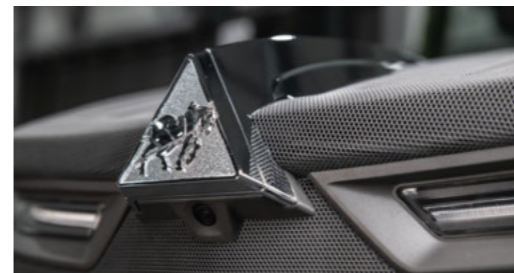

### Kameraer for og bag

Med sin højtopløsende billedkvalitet sørger motorhjelms- og bakkamera for maksimal sikkerhed og godt udsyn til forreste og bagerste monteringsområde og gør det langt nemmere at montere redskaber.

### Infotainment

Den nye Fendt 500 Vario tilbyder den mest moderne teknologi til underholdning og kommunikation. Dette omfatter et håndfrt -talesystem med optimalt fordelte mikrofoner, udmærket radiomodtagelse i hele verden og integrerede audioskilder som Bluetooth, USB eller AUX. Betjeningen foregår intuitivt via terminalen eller komfort betjeningsmodul (KBM) i armlænet. Der står to lydsystemer til rådighed – helt op til 4.1-systemet med subwoofer for den maksimale lyd og den bedste lydoplevelse i kabinen.

### Plantebeskyttelse med kat. 4 kabine for bedste beskyttelse af føreren

Fendt 500 Vario kan fra fabrikken udstyres med et udskifteligt filtersystem iht. EN15695, der beskytter mod støv, aerosoler og deres dampe. På denne måde opfylder Fendt 500 Vario alle krav til udkørsel af plantebeskyttelsesmidler, hvor der påkræves en kabine i kategori 4. Føreren er under udbringning af plantebeskyttelsesmidler godt beskyttet, og det er ikke nødvendigt at bære sikkerhedsudstyr i kabinen.



## Maksimal personlig tilpasning og intuitiv betjening med FendtONE

Fendt 500 Vario forener moderne teknik med et gennemtænkt betjeningskoncept, højeste komfort og maksimal tilpasningsevne. Den modulære opbygning af op til 3 visningsmuligheder, afhængig af udstyrsvariant - bestående af et digitalt 10" dashboard, en 12" terminal i armlæn og 12" terminal til indtrækning i højre side af loftet - tillader en individuel visning og realtids-synkronisering af alle relevante funktioner. Indholdet kan skiftes fleksibelt mellem skærmene og vises efter behov. Det frit programmerbare armlæn med multifunktionsgrebet, krydsgrebet eller 3L-joystick og 14 funktionstaster tillader en personlig konfiguration uden ekstra betjeningslementer. Samtidig er der integreret op til 4 Ineære moduler og betjeningsmodul til front- og baglift.

Et logisk farvekoncept understøtter den intuitive betjening: Hver funktionsgruppe er farvekodet, frit programmerbare taster tilpasses automatisk ved funktionsændring. To LED pr. tast giver visuel feedback om funktion og status - for maksimal oversigt og sikkerhed. Med individuelle brugerprofiler og den gennemgående FendtONE betjeningsfilosofi - fra førerplads til kontor - er Fendt 500 Vario optimalt afstemt efter kravene i et moderne landbrug og klar til fremtiden.

## Fordele

- Alle funktioner kan betjenes via det centrale armlæn, der kræves ikke eksterne terminaler eller joysticks
- Fejlmeldinger og systemmeddelelser vises let forståeligt og direkte
- Fremtidssikret med kraftig computer og regelmæssige softwareopdateringer.
- FendtONE tillader en dybtgående individualisering af betjening og funktionsindstillinger for bedste ergonomi.
- Tydelig betjeningslogik mellem FendtONE onboard (traktor) og offboard (kontor) - ikke behov for tilvænning.



## 3L-joystick - fuld kontrol på tre niveauer

3L-joystick ved Power+ Setting 2 og Profi+ Setting 2 tillader komfortabel betjening af hydraulikfunktioner og parallel betjening af op til 3 frontlæsserfunktioner eller Fendt Cargo Profi funktioner. Den er også fuldt ISOBUS-kompatibel. Med op til 27 funktioner, fordelt på op til tre betjeningsniveauer - individuelt justerbar med farvekodede meldinger. En reverseringstast sparer dig for at række ud og letter skift af retning. For yderligere sikkerhed kan hele joysticket låses, for at undgå utilsigtet betjening. Ideelt til krævende opgaver med højt funktionsbehov.



## Multifunktionsgreb – alt under kontrol

Multifunktionsgrebet på Fendt 500 Vario forener de bedste egenskaber med en logisk placering. Reversering, fartpilot og kørehastighed kan styres som normalt med de to greb. Et drejhjul tillader tilpasning af fartpilot hastighed under kørsel. Der er fire yderligere taster til rådighed for foragerstyring, 5 frit programmerbare taster samt 2 proportionalcontakter til individuelle funktioner. Vigtige gearfunktioner som TMS eller lagring af omdrejningstal er arrangeret i området nederst. Den centrale position for alle betjeningslementer sørger for færre skift af greb og mere komfort i hverdagen.



# Èn ting er ukompliceret: FendtONE

## ■ Ensartet betjeningsfilosofi

Den første integrerede betjeningsløsning på markedet med FendtONE tillader trinløs brug uden skift mellem forskellige medier.

## ■ Frit programmerbar betjeningskonsol

Programmeringen af tasterne styres i terminalen via Individual Operation Manager (IOM).

## ■ Terminalnetværk

Første betjeningskoncept på markedet med terminalnetværk og central computerenhed af fabrik tillader realtidssynkronisering af indholdet på instrumentpanel og terminal.

## ■ Unikt farvekoncept

Det logiske og dynamiske farvekoncept med forskellige funktionsgrupper og funktioner sørger for det bedste overblik.



onboard

## FendtONE onboard – arbejdspladsen i førerhuset

Med FendtONE onboard bliver maskinernes betjening så nem som aldrig før. Forskellige tekniske funktioner forenet med kabinens høje komfort letter dit daglige arbejde i marken – eksempelvis med diverse autostyringssystemer eller muligheden for maskinstyring. Få overblik over højdepunkterne for FendtONE førerarbejdspladsen.

### Maskinstyring

Maskinstyring fra FendtONE integrerer traktor og redskab optimalt, hvilket giver præcis kontrol af delbredder og nøjagtige bearbejdning af delvise arealer. Dette medfører maksimal betjeningskomfort, besparelser på driftsmidler og aflastning af føreren med et intuitivt betjeningsystem.



### Autostyring

Sporstyring med FendtONE sørger for præcis maskindrift og bæredygtig jordskåning, da maskinen automatisk holdes i det ønskede spor. Dette aflaster føreren, sænker driftsomkostninger og sparer tid, specielt på lange arbejdsdage.



Når teknik og komfort smelter sammen.

offboard

## FendtONE offboard – digital registrering, analyse og administration af data

Din bedrift genererer mange værdifulde data til dokumentation og optimering af maskiner, personale og driftsmidler. Ubesværet registrering og visning af data er afgørende for dette. FendtONE offboard\* forenkler planlægning og dokumentation med trådløs overførsel af standardiserede data til portalen. En enkel og intuitiv adgang til den digitale dokumentation og maskinbetjening.

\* Bemærk, at FendtONE offboard ikke er til rådighed i alle lande i øjeblikket.

### Agronomi

FendtONE giver mulighed for trådløs agronomi med automatisk dokumentation af markdata, der registreres under kørslen. Disse data overføres til et Farm Management System, der sikrer en komplet dokumentation og fremtidssikring og sparer tid på kontoret.



### Telemetri

Telemetri med FendtONE tillader realtidsovervågning og -analyse af maskindata, der sikrer en optimal flådeadministration og forebyggelse af nedetider. Disse data hjælper ikke kun dig, men også din servicepartner ved diagnose og vedligeholdelse, hvor der kan træffes bedre beslutninger om logistik og servicering.



Når planlægning og administration kombineres.



# Så din bedrift kører ubesværet!

Du skal kunne stole på din landbrugsmaskine. Noget uforudset kan dog altid ske. For at din bedrift alligevel fortsætter ubesværet, kan du kontakte din Fendt-servicepartner på ethvert tidspunkt, specielt i høsttiden. Så du ikke mister kostbar tid i marken og under transport.

+45 70 20 73 40



## Fendt Care servicepakker – Det bedste for din landbrugsmaskine

Udnyt den optimale driftssikkerhed for din Fendt-landbrugsmaskine med fuld omkostningskontrol, selv efter den lovpligtige reklamationsperiode. Fendt Care medlemskab tilbyder skræddersyede kontrakter til dækning af vedligeholdelse og reparation. Du vælger præcist den servicepakke og løbetid, der passer til dig. Hvis ønsket, kan du forsikre alle reparationsrisici og forkorte reparationstider ved at tillade, at din forhandler får adgang til maskinens data via Fendt Connect. Fendt tilbyder den længste garantidækning på markedet for traktorer og branchens mest omfangsrige forsikring af landbrugsmaskiner. Fordelene ved Fendt Care er indlysende: Din risiko minimeres, omkostningerne er forudsigelige og du har fuld planlægningssikkerhed.

Find din perfekte Fendt Care takst!



## AGCO Finance – Din partner til vækst af din virksomhed

Under beslutningen om at leje, finansiere eller lease støtter vi dig fuldt ud og med mange års erfaring. Også i hverdagen står Fendt Service klar til dig; For at sikre, at dine omkostninger forbliver overskuelige, tilbydes skræddersyede vedligeholdelses- og serviceydelser, langt ud over den lovbestemte reklamationsret.



## Reserve dele – fuldt originale dele uden kompromis

For at din Fendt forbliver 100% Fendt, anvender din Fendt-forhandler kun originale reservedele. Disse dele har en gennemtestet kvalitet og funktionssikkerhed.

Det betaler sig på mange måder:

- 12 måneders reklamationsret på originale dele fra Fendt samt deres montering
- Driftssikkerhed på højeste niveau maksimal værdisikring
- Hurtig hjælp på stedet i nødstilfælde

**Din Fendt forhandler står under høsten altid til rådighed, syv dage om ugen, døgnet rundt. Hvis der er problemer med din maskine, er teknikerne hos dig i løbet af kort tid og reparerer maskinen hurtigst muligt.**

Bemærk at tilgængeligheden af Fendt Service-pakkerne er forskellig fra land til land.

## Demonstrationer – Test selv

Vil du selv afprøve, hvordan vores landbrugsmaskiner arbejder i praksis? Det er muligt med vores demo-service. Efter en kort gennemgang hos forhandleren tester du i din egen bedrift, hvordan din nye traktor eller høstmaskine fungerer. I sidste ende ved du bedst selv, hvad din nye maskine skal kunne.

**Aftal en tid til demonstration!**



# Tekniske data og udstyrsvarianter

		513 Vario	514 Vario	515 Vario	516 Vario
<b>Motor</b>					
Nominel effekt	kW/hk	99/134	106/144	113/154	121/164
Maksimal effekt	kW/hk	99/134	106/144	113/154	121/164
Maksimal effekt med DP ECE R 120	kW/hk	106/144	113/154	121/164	128/174
Cylindervolumen	cm³	5017	5017	5017	5017
Nominel hastighed	omdr./min	1900	1900	1900	1900
Maks. moment	Nm	651	698	745	792
Brændstofniveau	liter	290.0	290.0	290.0	290.0
AdBlue-tank	liter	35.0	35.0	35.0	35.0
Røggasefterbehandling		SCR+DPF	SCR+DPF	SCR+DPF	SCR+DPF
<b>Transmission og PTO</b>					
Transmissionstype		TA120 VarioDrive	TA120 VarioDrive	TA120 VarioDrive	TA120 VarioDrive
Hastighedsområde frem	km/t	0,02 - 50	0,02 - 50	0,02 - 50	0,02 - 50
Hastighedsområde bak	km/t	0,02 - 33	0,02 - 33	0,02 - 33	0,02 - 33
Tophastighed	km/t	50	50	50	50
Kraftudtag bag		540/540E/1000/1000E	540/540E/1000/1000E	540/540E/1000/1000E	540/540E/1000/1000E
PTO front ekstraudstyr		1000	1000	1000	1000
<b>Lift og hydraulik</b>					
Pumpe med variabelt flow	l/min	109	109	109	109
Pumpe med variabelt flow 1	l/min	152	152	152	152
Maks. ventiler (for/midt/bag) Power	Antal	1/2/4	1/2/4	1/2/4	1/2/4
Maks. ventiler (for/midt/bag) Power +	Antal	1/2/5	1/2/5	1/2/5	1/2/5
Maks. ventiler (for/midt/bag) Profi / Profi+	Antal	2/3/5	2/3/5	2/3/5	2/3/5
Maks. disponibel hydraulikolie	liter	51	51	51	51
Maks. løftekraft på bageste lift	daN	7890	7890	7890	7890
Maks. løftekraft på frontlift	daN	3420	3420	3420	3420
<b>Elektriske funktioner</b>					
Batterieffekt	Ah/V	180/12	180/12	180/12	180/12
Generator	V/A	14/200	14/200	14/200	14/200
<b>Dæk</b>					
Standardfordæk		480/65R28	540/65R28	540/65R28	540/65R28
Standardbagdæk		600/65R38	650/65R38	650/65R38	650/65R38
1. Fordæk (ekstraudstyr)		540/65R28	480/70R28	480/70R28	480/70R28
1. Bagdæk (ekstraudstyr)		650/65R38	580/70R38	580/70R38	580/70R38
2. Fordæk (ekstraudstyr)		VF 600/60R28	VF 600/60R28	VF 600/60R28	VF 600/60R28
2. Bagdæk (ekstraudstyr)		VF 710/60R38	VF 710/60/R38	VF 710/60R38	VF 710/60R38
<b>Mål</b>					
Samlet bredde med standarddæk	mm	2450	2450	2450	2505
Samlet længde	mm	4961	4961	4961	4961
Kabinens samlede højde med standarddæk uden Fendt Guide	mm	2975	2975	2975	2975
Kabinens samlede højde med standarddæk med Fendt Guide	mm	3025	3025	3025	3025
Maks. frihøjde	mm	470	470	470	470
Akselafstand	mm	2560	2560	2560	2560
Lille venderadius med standarddæk	m	10.1	10.1	10.1	10.1
<b>Vægte</b>					
Køreklar vægt (inkl. standardtilbehør +/- 5%)	kg	6700	6850	6850	6850
Maks. tilladt samlet vægt	kg	11750.0	11750.0	11750.0	11750.0

	Power	Power+	Profi	Profi+
<b>Motor</b>				
Lavt motoromdrejningskoncept Fendt iD	<input checked="" type="checkbox"/>	<input checked="" type="checkbox"/>	<input checked="" type="checkbox"/>	<input checked="" type="checkbox"/>
Reversibel ventilator	<input type="checkbox"/>	<input type="checkbox"/>	<input type="checkbox"/>	<input type="checkbox"/>
Brændstofforfilter (opvarmet)	<input type="checkbox"/>	<input type="checkbox"/>	<input type="checkbox"/>	<input type="checkbox"/>
Forvarmerenhed (motor-, transmissions-, hydraulikolie)	<input type="checkbox"/>	<input type="checkbox"/>	<input type="checkbox"/>	<input type="checkbox"/>
<b>Transmission</b>				
VarioDrive, et-trins, med uafhængigt firehjulstræk	<input checked="" type="checkbox"/>	<input checked="" type="checkbox"/>	<input checked="" type="checkbox"/>	<input checked="" type="checkbox"/>
Vendegearsfunktion, Stop & Go-funktion	<input checked="" type="checkbox"/>	<input checked="" type="checkbox"/>	<input checked="" type="checkbox"/>	<input checked="" type="checkbox"/>
Bakalarm	<input type="checkbox"/>	<input type="checkbox"/>	<input type="checkbox"/>	<input type="checkbox"/>
<b>Styresystem</b>				
Styresystem, basispakke	<input checked="" type="checkbox"/>	<input checked="" type="checkbox"/>	<input checked="" type="checkbox"/>	<input checked="" type="checkbox"/>
Trimble / NovAtel, standard	<input type="checkbox"/>	<input type="checkbox"/>	<input type="checkbox"/>	<input type="checkbox"/>
RTK Trimble / NovAtel	<input type="checkbox"/>	<input type="checkbox"/>	<input type="checkbox"/>	<input type="checkbox"/>
Ti-forager (Ti Auto og Ti Turn Assistant)	<input type="checkbox"/>	<input type="checkbox"/>	<input type="checkbox"/>	<input type="checkbox"/>
Contour Assistant	<input type="checkbox"/>	<input type="checkbox"/>	<input type="checkbox"/>	<input type="checkbox"/>
Implement Slope Compensation	<input type="checkbox"/>	<input type="checkbox"/>	<input type="checkbox"/>	<input type="checkbox"/>
<b>Agronomi</b>				
Agronomibasispakke	<input checked="" type="checkbox"/>	<input checked="" type="checkbox"/>	<input checked="" type="checkbox"/>	<input checked="" type="checkbox"/>

	Power	Power+	Profi	Profi+
<b>Telemetri</b>				
Telemetri, basispakke	<input type="checkbox"/>	<input type="checkbox"/>	<input type="checkbox"/>	<input checked="" type="checkbox"/>
Smart Connect	<input type="checkbox"/>	<input type="checkbox"/>	<input type="checkbox"/>	<input type="checkbox"/>
<b>Maskinstyring</b>				
Maskinstyring, basispakke	<input type="checkbox"/>	<input checked="" type="checkbox"/>	<input checked="" type="checkbox"/>	<input checked="" type="checkbox"/>
Styring af frontmonterede redskaber	<input type="checkbox"/>	<input type="checkbox"/>	<input type="checkbox"/>	<input type="checkbox"/>
Section Control	<input type="checkbox"/>	<input type="checkbox"/>	<input type="checkbox"/>	<input type="checkbox"/>
Variable Rate Control	<input type="checkbox"/>	<input type="checkbox"/>	<input type="checkbox"/>	<input type="checkbox"/>
Fendt Implement Management (TIM)	<input type="checkbox"/>	<input type="checkbox"/>	<input type="checkbox"/>	<input type="checkbox"/>
Fendt Implement Management (TIM-Steering)	<input type="checkbox"/>	<input type="checkbox"/>	<input type="checkbox"/>	<input type="checkbox"/>
<b>Vario-betjening</b>				
Multifunktionsjoystick med fartpilot, motoromdrejningsshukommelse, automatiske funktioner og styring af hydrauliksystemet	<input checked="" type="checkbox"/>	<input checked="" type="checkbox"/>	<input checked="" type="checkbox"/>	<input checked="" type="checkbox"/>
3L joystick	<input type="checkbox"/>	<input type="checkbox"/>	<input type="checkbox"/>	<input type="checkbox"/>
Individual Operation Manager – fleksibel tildeling af taster	<input checked="" type="checkbox"/>	<input checked="" type="checkbox"/>	<input checked="" type="checkbox"/>	<input checked="" type="checkbox"/>
10" digitalt instrumentbræt	<input checked="" type="checkbox"/>	<input checked="" type="checkbox"/>	<input checked="" type="checkbox"/>	<input checked="" type="checkbox"/>
12" terminal med berøringsskærm og taster	<input type="checkbox"/>	<input checked="" type="checkbox"/>	<input checked="" type="checkbox"/>	<input checked="" type="checkbox"/>

	Power	Power+	Profi	Profi+
En ekstra 12" terminal i taget	<input type="checkbox"/>	<input type="checkbox"/>	<input type="checkbox"/>	<input type="checkbox"/>
Fendt Active-styring	<input checked="" type="checkbox"/>	<input checked="" type="checkbox"/>	<input checked="" type="checkbox"/>	<input checked="" type="checkbox"/>
Elektronisk startspærre	<input type="checkbox"/>	<input type="checkbox"/>	<input type="checkbox"/>	<input type="checkbox"/>
Uden startspærre	<input checked="" type="checkbox"/>	<input checked="" type="checkbox"/>	<input checked="" type="checkbox"/>	<input checked="" type="checkbox"/>
<b>Kabine</b>				
Aktivt kulfilter	<input type="checkbox"/>	<input type="checkbox"/>	<input type="checkbox"/>	<input type="checkbox"/>
Luftfiltersystem i kabine, kat. 4	<input type="checkbox"/>	<input type="checkbox"/>	<input type="checkbox"/>	<input type="checkbox"/>
Mekanisk kabineaffjedring	<input checked="" type="checkbox"/>	<input checked="" type="checkbox"/>	<input checked="" type="checkbox"/>	<input checked="" type="checkbox"/>
Superkomfortsæde med 3-punktssele	<input type="checkbox"/>	<input type="checkbox"/>	<input type="checkbox"/>	<input type="checkbox"/>
Luftaffjedret komfortsæde	<input checked="" type="checkbox"/>	<input checked="" type="checkbox"/>	<input checked="" type="checkbox"/>	<input checked="" type="checkbox"/>
Luftaffjedret superkomfortsæde	<input type="checkbox"/>	<input type="checkbox"/>	<input type="checkbox"/>	<input type="checkbox"/>
SuperKomfortsæde Titanium læder/DL el	<input type="checkbox"/>	<input type="checkbox"/>	<input type="checkbox"/>	<input type="checkbox"/>
SuperKomfortsæde Titanium / DL	<input type="checkbox"/>	<input type="checkbox"/>	<input type="checkbox"/>	<input type="checkbox"/>
SuperKomfortsæde EvolutionUp DuMo / DL	<input checked="" type="checkbox"/>	<input checked="" type="checkbox"/>	<input checked="" type="checkbox"/>	<input checked="" type="checkbox"/>
Instruktørsæde	<input checked="" type="checkbox"/>	<input checked="" type="checkbox"/>	<input checked="" type="checkbox"/>	<input checked="" type="checkbox"/>
Komfortinstruktørsæde	<input type="checkbox"/>	<input type="checkbox"/>	<input type="checkbox"/>	<input type="checkbox"/>
Klima anlæg	<input checked="" type="checkbox"/>	<input checked="" type="checkbox"/>	<input checked="" type="checkbox"/>	<input checked="" type="checkbox"/>
Integreret automatisk klimastyring	<input type="checkbox"/>	<input type="checkbox"/>	<input type="checkbox"/>	<input type="checkbox"/>
Klimastyret opbevaringsrum	<input checked="" type="checkbox"/>	<input checked="" type="checkbox"/>	<input checked="" type="checkbox"/>	<input checked="" type="checkbox"/>
Køle- og varmhøldboks	<input type="checkbox"/>	<input type="checkbox"/>	<input type="checkbox"/>	<input type="checkbox"/>
Opdelt forrude og højre dør	<input type="checkbox"/>	<input type="checkbox"/>	<input type="checkbox"/>	<input type="checkbox"/>
Udelt forrude og højre dør	<input type="checkbox"/>	<input type="checkbox"/>	<input type="checkbox"/>	<input type="checkbox"/>
Forrude af lamineret sikkerhedsglas, opvarmet	<input type="checkbox"/>	<input type="checkbox"/>	<input type="checkbox"/>	<input type="checkbox"/>
Opvarmet bagrude	<input type="checkbox"/>	<input type="checkbox"/>	<input type="checkbox"/>	<input type="checkbox"/>
Solgardin bagrude	<input type="checkbox"/>	<input type="checkbox"/>	<input type="checkbox"/>	<input type="checkbox"/>
Segmentviskere foran	<input checked="" type="checkbox"/>	<input checked="" type="checkbox"/>	<input checked="" type="checkbox"/>	<input checked="" type="checkbox"/>
Bagrudevisker og -vasker	<input type="checkbox"/>	<input type="checkbox"/>	<input type="checkbox"/>	<input type="checkbox"/>
Vasker-/viskersystem højre siderude	<input type="checkbox"/>	<input type="checkbox"/>	<input type="checkbox"/>	<input type="checkbox"/>
Komfortspejl + positionslus	<input type="checkbox"/>	<input type="checkbox"/>	<input type="checkbox"/>	<input type="checkbox"/>
Teleskopkomfortspejl + positionslus	<input type="checkbox"/>	<input type="checkbox"/>	<input type="checkbox"/>	<input type="checkbox"/>
Udvendigt bakspejl, mekanisk justerbart + vidvinkel-spejl	<input checked="" type="checkbox"/>	<input checked="" type="checkbox"/>	<input checked="" type="checkbox"/>	<input checked="" type="checkbox"/>
Bagkamera, tag bag	<input type="checkbox"/>	<input type="checkbox"/>	<input type="checkbox"/>	<input type="checkbox"/>
Frontkamera motorhjelm	<input type="checkbox"/>	<input type="checkbox"/>	<input type="checkbox"/>	<input type="checkbox"/>
Holder ekstraudstyr	<input type="checkbox"/>	<input type="checkbox"/>	<input type="checkbox"/>	<input type="checkbox"/>
Beslag til terminal	<input type="checkbox"/>	<input type="checkbox"/>	<input type="checkbox"/>	<input type="checkbox"/>
Universalholder til mobiltelefon	<input type="checkbox"/>	<input type="checkbox"/>	<input type="checkbox"/>	<input type="checkbox"/>
Universalholder til tablet	<input type="checkbox"/>	<input type="checkbox"/>	<input type="checkbox"/>	<input type="checkbox"/>
Beslag til tablet	<input type="checkbox"/>	<input type="checkbox"/>	<input type="checkbox"/>	<input type="checkbox"/>
To yderligere koaksialhøjtalere	<input type="checkbox"/>	<input type="checkbox"/>	<input type="checkbox"/>	<input type="checkbox"/>
Infotainment pakke + 4.1 lydssystem	<input type="checkbox"/>	<input type="checkbox"/>	<input type="checkbox"/>	<input type="checkbox"/>
4 kameratilslutning	<input type="checkbox"/>	<input type="checkbox"/>	<input type="checkbox"/>	<input type="checkbox"/>
4 USB-porte	<input type="checkbox"/>	<input type="checkbox"/>	<input type="checkbox"/>	<input type="checkbox"/>
EG fartskriver standard	<input type="checkbox"/>	<input type="checkbox"/>	<input type="checkbox"/>	<input type="checkbox"/>
Fendt Reaction-styresystem	<input checked="" type="checkbox"/>	<input checked="" type="checkbox"/>	<input checked="" type="checkbox"/>	<input checked="" type="checkbox"/>
Radarsensor	<input type="checkbox"/>	<input type="checkbox"/>	<input type="checkbox"/>	<input type="checkbox"/>
Blinklys, der selv slår fra	<input checked="" type="checkbox"/>	<input checked="" type="checkbox"/>	<input checked="" type="checkbox"/>	<input checked="" type="checkbox"/>
Afbryderkontakt til batteri	<input type="checkbox"/>	<input type="checkbox"/>	<input type="checkbox"/>	<input type="checkbox"/>
Gulvmatte	<input type="checkbox"/>	<input type="checkbox"/>	<input type="checkbox"/>	<input type="checkbox"/>
<b>Lys</b>				
Bi-halogenforlygter	<input checked="" type="checkbox"/>	<input checked="" type="checkbox"/>	<input checked="" type="checkbox"/>	<input checked="" type="checkbox"/>
Nær- og fjernlys LED	<input type="checkbox"/>	<input type="checkbox"/>	<input type="checkbox"/>	<input type="checkbox"/>
Cornerlights	<input type="checkbox"/>	<input type="checkbox"/>	<input checked="" type="checkbox"/>	<input checked="" type="checkbox"/>
Ekstra forlygter	<input type="checkbox"/>	<input type="checkbox"/>	<input type="checkbox"/>	<input type="checkbox"/>
Ekstra LED-forlygter	<input type="checkbox"/>	<input type="checkbox"/>	<input type="checkbox"/>	<input type="checkbox"/>
Arbejdslygter A-stolpe, bagskærm	<input type="checkbox"/>	<input type="checkbox"/>	<input type="checkbox"/>	<input type="checkbox"/>
LED-arbejdslygter A-stolpe, bagskærm	<input type="checkbox"/>	<input type="checkbox"/>	<input type="checkbox"/>	<input type="checkbox"/>
Arbejdslys Skærm bagpå GroundVision	<input type="checkbox"/>	<input type="checkbox"/>	<input type="checkbox"/>	<input type="checkbox"/>
Arbejdslygter bag på taget/2 par	<input type="checkbox"/>	<input type="checkbox"/>	<input type="checkbox"/>	<input type="checkbox"/>
LED-arbejdslygter bag på på taget/2 par	<input type="checkbox"/>	<input type="checkbox"/>	<input type="checkbox"/>	<input type="checkbox"/>
Arbejdsprojektor tag foran LED / 2 par	<input type="checkbox"/>	<input type="checkbox"/>	<input type="checkbox"/>	<input type="checkbox"/>
Arbejdslamper tag foran / 2 par	<input type="checkbox"/>	<input type="checkbox"/>	<input type="checkbox"/>	<input type="checkbox"/>
LED-baglygter	<input checked="" type="checkbox"/>	<input checked="" type="checkbox"/>	<input checked="" type="checkbox"/>	<input checked="" type="checkbox"/>
Kørellys	<input type="checkbox"/>	<input type="checkbox"/>	<input type="checkbox"/>	<input type="checkbox"/>
Roterende LED-advarselsblink	<input type="checkbox"/>	<input type="checkbox"/>	<input type="checkbox"/>	<input type="checkbox"/>
Krompakke	<input type="checkbox"/>	<input type="checkbox"/>	<input type="checkbox"/>	<input type="checkbox"/>
<b>Chassis</b>				
Selvnivellerende foraksellæffjedring, låsbar	<input checked="" type="checkbox"/>	<input checked="" type="checkbox"/>	<input checked="" type="checkbox"/>	<input checked="" type="checkbox"/>
Enkredsbræmsesystem, 1 pedal	<input checked="" type="checkbox"/>	<input checked="" type="checkbox"/>	<input checked="" type="checkbox"/>	<input checked="" type="checkbox"/>
Enkredsbræmsesystem, 2 pedaler og styrebremse	<input type="checkbox"/>	<input type="checkbox"/>	<input type="checkbox"/>	<input type="checkbox"/>
Elektropneumatisk håndbremse	<input checked="" type="checkbox"/>	<input checked="" type="checkbox"/>	<input checked="" type="checkbox"/>	<input checked="" type="checkbox"/>
Elektropneumatisk håndbremse (håndbremseassistens)	<input type="checkbox"/>	<input type="checkbox"/>	<input type="checkbox"/>	<input type="checkbox"/>
Hydraulisk hjælpebremse	<input type="checkbox"/>	<input type="checkbox"/>	<input type="checkbox"/>	<input type="checkbox"/>
Automatisk låsning af anhængers styreaksel	<input type="checkbox"/>	<input type="checkbox"/>	<input type="checkbox"/>	<input type="checkbox"/>
Anhænger-bremseassistent	<input type="checkbox"/>	<input type="checkbox"/>	<input type="checkbox"/>	<input type="checkbox"/>
Trykluftsystem, tokredssystem	<input checked="" type="checkbox"/>	<input checked="" type="checkbox"/>	<input checked="" type="checkbox"/>	<input checked="" type="checkbox"/>
Duomatic-trykluftskobling	<input type="checkbox"/>	<input type="checkbox"/>	<input type="checkbox"/>	<input type="checkbox"/>
VarioGrip-dæktryksreguleringssystem	<input type="checkbox"/>	<input type="checkbox"/>	<input type="checkbox"/>	<input type="checkbox"/>
<b>Firehjulstræk</b>				
Smart firehjulstræk	<input checked="" type="checkbox"/>	<input checked="" type="checkbox"/>	<input checked="" type="checkbox"/>	<input checked="" type="checkbox"/>
<b>Lift</b>				
Elektrohydraulisk lift, EV (EHR), med udvendig betjening	<input checked="" type="checkbox"/>	<input checked="" type="checkbox"/>	<input checked="" type="checkbox"/>	<input checked="" type="checkbox"/>

	Power	Power+	Profi	Profi+
Enkeltvirkende EPC-lift med svingningsudligning	<input checked="" type="checkbox"/>	<input checked="" type="checkbox"/>	<input checked="" type="checkbox"/>	<input checked="" type="checkbox"/>
<b>PTO</b>				
PTO bag 540/540E/1.000/1.000E omdr./min.	<input checked="" type="checkbox"/>	<input checked="" type="checkbox"/>	<input checked="" type="checkbox"/>	<input checked="" type="checkbox"/>
Bag: Flanget PTO 540/540E/1000/1000E o/m	<input type="checkbox"/>	<input type="checkbox"/>	<input type="checkbox"/>	<input type="checkbox"/>
Udvendig betjening af bag PTO	<input checked="" type="checkbox"/>	<input checked="" type="checkbox"/>	<input checked="" type="checkbox"/>	<input checked="" type="checkbox"/>
<b>Hydraulik</b>				
Aktivering af EHS-ventil, linearmodul (vippekontakt)	<input type="checkbox"/>	<input checked="" type="checkbox"/>	<input checked="" type="checkbox"/>	<input checked="" type="checkbox"/>
Udvendig betjening af hydraulikventil bagpå	<input type="checkbox"/>	<input type="checkbox"/>	<input type="checkbox"/>	<input type="checkbox"/>
Load sensing-system med aksialstempel-pumpe (152 l/min)	<input type="checkbox"/>	<input type="checkbox"/>	<input type="checkbox"/>	<input type="checkbox"/>
1. og 2. EHS-ventil bag	<input checked="" type="checkbox"/>	<input checked="" type="checkbox"/>	<input checked="" type="checkbox"/>	<input checked="" type="checkbox"/>
3. EHS-ventil bag	<input checked="" type="checkbox"/>	<input checked="" type="checkbox"/>	<input checked="" type="checkbox"/>	<input checked="" type="checkbox"/>
4. EHS-ventil bag	<input type="checkbox"/>	<input type="checkbox"/>	<input type="checkbox"/>	<input type="checkbox"/>
5. EHS-ventil bag	<input type="checkbox"/>	<input type="checkbox"/>	<input type="checkbox"/>	<input type="checkbox"/>
1. EHS-ventil for	<input type="checkbox"/>	<input type="checkbox"/>	<input type="checkbox"/>	<input type="checkbox"/>
2. EHS-ventil for	<input type="checkbox"/>	<input type="checkbox"/>	<input type="checkbox"/>	<input type="checkbox"/>
Hydraulisk Power Beyond-tilslutning	<input type="checkbox"/>	<input type="checkbox"/>	<input type="checkbox"/>	<input type="checkbox"/>
Hydrauliktillslutning Power-Beyond FFC	<input type="checkbox"/>	<input type="checkbox"/>	<input type="checkbox"/>	<input type="checkbox"/>
Returløb front	<input type="checkbox"/>	<input type="checkbox"/>	<input type="checkbox"/>	<input type="checkbox"/>
DÜDK koblinger bag (kan kobles under tryk)	<input type="checkbox"/>	<input type="checkbox"/>	<input type="checkbox"/>	<input type="checkbox"/>
UDK kobling bag	<input checked="" type="checkbox"/>	<input checked="" type="checkbox"/>	<input checked="" type="checkbox"/>	<input checked="" type="checkbox"/>
Biologisk hydraulikolie	<input type="checkbox"/>	<input type="checkbox"/>	<input type="checkbox"/>	<input type="checkbox"/>
<b>Ekstraudstyr</b>				
Manuelt træk	<input checked="" type="checkbox"/>	<input checked="" type="checkbox"/>	<input checked="" type="checkbox"/>	<input checked="" type="checkbox"/>
Automatisk anhængerkobling med fjernbetjening, bag	<input type="checkbox"/>	<input type="checkbox"/>	<input type="checkbox"/>	<input type="checkbox"/>
Kugletræk, højdejusterbar	<input type="checkbox"/>	<input type="checkbox"/>	<input type="checkbox"/>	<input type="checkbox"/>
Kugletræk, kort	<input type="checkbox"/>	<input type="checkbox"/>	<input type="checkbox"/>	<input type="checkbox"/>
Hitch	<input type="checkbox"/>	<input type="checkbox"/>	<input type="checkbox"/>	<input type="checkbox"/>
Trækbom	<input type="checkbox"/>	<input type="checkbox"/>	<input type="checkbox"/>	<input type="checkbox"/>
Piton-fix	<input type="checkbox"/>			

# FENDT



Leaders drive Fendt.



 **AGCO**  
Your Agriculture Company

[www.fendt.com](http://www.fendt.com)

AGCO GmbH – Fendt-Marketing  
87616 Marktobendorf, Tyskland

DA/2501