

FENDT



Fendt

e100 V Vario

Leaders drive Fendt.

Indice

06	Spotlights
10	Gestione della ricarica
12	Azionamento
16	Impianto idraulico
18	Struttura
22	Cabina
26	FendtONE
28	Assistenza
30	Dati tecnici



Fendt è un marchio mondiale di AGCO.
I dettagli riguardanti equipaggiamento, aspetto, prestazioni, dimensioni e pesi, consumo di carburante e costi di esercizio dei veicoli corrispondono ai dati disponibili al momento della stampa. Possono essere soggetti a modifiche fino alla data di acquisto. Il vostro concessionario Fendt di fiducia sarà lieto di informarvi di eventuali modifiche. I veicoli in figura non presentano l'equipaggiamento specifico del paese.

Think
Possible

55 kW
Potenza continua

347 Nm
Coppia

~5 h
Autonomia di lavoro

100 kWh
Capacità batteria



Lavoro efficiente,
pause meritate



Un giorno con il Fendt e100 Vario

Ore 7:30: Rimozione della presa CA

Nel corso della mattina: attività agricole o incarichi comunali

12:00 – 13:00 **pausa pranzo:** Attacco alla presa CC (ricarica rapida) – in soli 45 minuti si passa dal 20 % all'80%

Nel corso del pomeriggio: di nuovo, attività agricole o incarichi comunali

16:00 **pausa caffè:** breve pausa con la famiglia, si collega il Fendt e100 Vario alla presa CC oppure

Entro le 17:00: si completano gli incarichi comunali e poi si collega il trattore alla presa CA per una ricarica più lunga e delicata

Campi di applicazione



Comunale



Edifici chiusi



Culture speciali



Viticultura



Aeroporti



Particolarità dei trattori elettrici

1

Il primo trattore che fa il pieno di vitamina D

Chiunque investa una volta nel Fendt e100 V Vario sarà ricompensato: bassi costi energetici e costi di manutenzione ridotti sono solo alcuni dei vantaggi a lungo termine. Scoprite le numerose caratteristiche che rendono il Fendt e100 V Vario un vero precursore.

2

Tutta la potenza del motore elettrico

Il sistema di azionamento del Fendt e100 V Vario punta su un potente motore elettrico. Con la modalità Dynamic+, potenza fino a 90 CV ed è alimentato da una batteria da 100 kW/h. Grazie all'elevata efficienza del motore elettrico, è possibile sfruttare appieno il potenziale della batteria.

3

Sistema idraulico ad elevate performance

Il potente concept idraulico con pompa a portata variabile sfrutta l'energia in modo perfetto. Con due circuiti idraulici, pompa LS e Power Beyond, si evitano gli sprechi di potenza. Oltre all'efficienza già perfetta, è anche possibile utilizzare olio bio-idraulico così il cambio deve essere eseguito solo su intervalli di tempo lunghi.

4

Più tempo e risparmio di risorse.

Affinché possiate concentrarvi sugli aspetti fondamentali, FendtONE si assume la maggior parte dei vostri incarichi. Che si tratti di sistema di guida automatica, telemetria, controllo attrezzi o agronomia: i prodotti digitali di Fendt vi facilitano il lavoro, rendendolo più efficiente. Così, il Fendt e100 V Vario sfrutta al meglio la capacità della batteria e voi vi godete un comfort maggiore.

5

Efficienza anche a macchina ferma

Quando il trattore si ferma, la modalità Start-Stopp spegne il motore, al fine di risparmiare energia e ridurre il livello di rumorosità. Contrariamente al motore a combustione, il climatizzatore o il riscaldamento possono continuare a funzionare nonostante il motore sia spento.

6

Pneumatici perfetti per il massimo dell'efficienza

Gli pneumatici di serie Trelleborg TM1 Eco Power, sviluppati appositamente per il Fendt e100 V Vario, hanno una resistenza al rotolamento estremamente bassa. Ciò significa che l'energia utilizzata viene trasferita al terreno con la massima efficienza. La miscela contenente materiale riciclato rende inoltre gli pneumatici particolarmente sostenibili dal punto di vista della produzione.



In armonia con il futuro

Per un futuro sostenibile

I nuovi trattori elettrici Fendt sono sinonimo di sostenibilità e tutela dell'ambiente. Con il loro azionamento elettrico, sono i primi trattori di serie a lavorare a zero emissioni. Tutto questo completato da un'enorme riduzione dell'emissione di CO₂ e quindi da un contributo alla tutela del clima. Se puntate sulle energie rinnovabili, i trattori elettrici Fendt offrono la possibilità di utilizzare l'energia autoprodotta per la ricarica e quindi di lavorare in modo ancora più sostenibile. Con i primi trattori elettrici darete un importante contributo alla tutela dell'ambiente e a rendere l'aria di campagna ancora più pulita.

Per una performance massima

I trattori elettrici Fendt non sono solamente ecologici e progettati con la giusta consapevolezza per la salute, ma sono anche potenti trattori compatti. L'innovativa tecnologia garantisce il massimo della qualità e dell'affidabilità. La modalità Dynamic+ consente una performance ottimale anche in condizioni difficili. La funzione Start-Stop consente di risparmiare energia, riducendo il numero di ore di funzionamento a vuoto. Il potente impianto idraulico garantisce un controllo preciso e processi di lavoro rapidi. I trattori elettrici Fendt sono quindi i partner perfetti per un lavoro efficiente e potente.

Per risparmi a lungo termine

Con costi di manutenzione ed energetici ridotti, grazie ai trattori elettrici Fendt risparmiate denaro a lungo termine. Inoltre, è possibile continuare a utilizzare tutti gli attrezzi. I trattori elettrici sono quindi un ottimo investimento nel futuro, nonché garanzia di economicità.

Per una maggiore sicurezza sul lavoro

I nuovi trattori elettrici Fendt non solo vi accompagnano con sicurezza verso il futuro, ma ancora prima nella vostra giornata. Grazie alla propulsione elettrica non vi è alcun rischio di ustioni e quindi un maggiore grado di sicurezza. L'assenza del tubo di scarico garantisce una visibilità ancora migliore, che a sua volta riduce il rischio di incidenti. Così potete lavorare in sicurezza e senza preoccupazioni.



Per un ambiente di lavoro più salubre

Con un ridotto sviluppo di rumorosità e l'assenza di gas di scarico, i trattori elettrici Fendt sono ideali nell'uso in città e zone a traffico limitato dove è importante mantenere una buona qualità dell'aria. Sono ideali anche per la cura delle superfici verdi, il servizio invernale o il trasporto di materiale e macchine. Ma non solo: i trattori elettrici Fendt sono ideali anche per l'impiego in agricoltura, nella viticoltura e frutticoltura, nonché con altre colture speciali. Se ritenete importante proteggere i vostri collaboratori da rumore e gas di scarico, allora i trattori elettrici Fendt sono la soluzione giusta per voi.

Per un comfort massimo

Oltre alla compatibilità ambientale e alla prestazione, anche il comfort non può essere trascurato. Il nuovo concept con riscaldamento autonomo, dei sedili e dei vetri garantisce temperature piacevoli in inverno. Il climatizzatore automatico consente una gestione perfetta della temperatura in estate. I trattori elettrici Fendt emettono pochissime vibrazioni e sono silenziosi, il che consente di lavorare con il massimo del comfort. Con il collaudato concept operativo FendTONE, il funzionamento è semplice e intuitivo. Sono quindi i trattori ideali per un ambiente di lavoro piacevole e rilassante.

L'energia, riprogettata

Con il trattore elettrico, il concetto di energia viene riprogettato. Lo stato di carica della batteria può essere visualizzato in ogni momento e il trattore si ricarica in modo rapido ed efficiente. Una tale gestione all'avanguardia della carica garantisce che il trattore sia sempre pronto all'uso e contemporaneamente salvaguardi l'ambiente. È così che l'agricoltura sostenibile viene portata a un nuovo livello.

22 kW

Potenza di ricarica

Ricarica in corrente alternata

Ricarica in corrente alternata con potenza di ricarica fino a 22 kW. La presa di tipo 2 è conforme allo standard automobilistico, in modo da poter utilizzare le infrastrutture di ricarica esistenti o pubbliche.

80 kW

Potenza di ricarica

Ricarica rapida in corrente continua

Ricarica rapida in corrente continua con potenza di ricarica fino a 80 kW. È così che il Fendt e100 V Vario passa dal 20% all'80% di ricarica in soli 45 minuti. La presa CCS è conforme allo standard automobilistico, in modo da poter utilizzare le infrastrutture di ricarica esistenti o pubbliche.

Infrastruttura di ricarica

Finalmente si può ricaricare anziché fare rifornimento! Sfruttate la convenienza dell'energia. AGCO Parts vi offre le possibilità più disparate per rendervi la ricarica più semplice che mai. Così potete scegliere tra un set con cavo di ricarica rapida mobile da 22 kW, con attacco a parete, oppure una wallbox. Tutto, ovviamente, con design Fendt. Su richiesta e con consulenza personalizzata è anche possibile acquistare una colonnina di ricarica rapida ("Hypercharger").

Consumi secondari

Diverse utenze secondarie del veicolo sono alimentate direttamente dalla batteria. La predisposizione di questa batteria è a cura della Power Distribution Unit (PDU) che indirizza l'energia in modo efficiente al compressore del climatizzatore, al convertitore CC/CC (che sostituisce l'alternatore) e al riscaldatore dell'acqua. Questa soluzione garantisce un'elevata efficienza, grazie all'assenza di potenza reattiva: le utenze secondarie consumano infatti solamente l'energia realmente necessaria. Non ci sono le comuni cinghie per la trasmissione della potenza.

Vantaggi

- Efficienza elevata, poiché la potenza reattiva è assente

È necessaria solo l'energia effettiva delle utenze secondarie.



Efficiente e potente: il motore elettrico con cambio Vario

Motore elettrico

Grazie al suo elevato rendimento, il motore elettrico aziona il cambio Fendt Vario in modo estremamente efficiente. Il motore elettrico e il cambio Vario sono perfettamente sincronizzati grazie alla nota Gestione motore (TMS). Anche gli alberi della presa di forza sono azionati direttamente dal motore elettrico, così da non perdere energia.

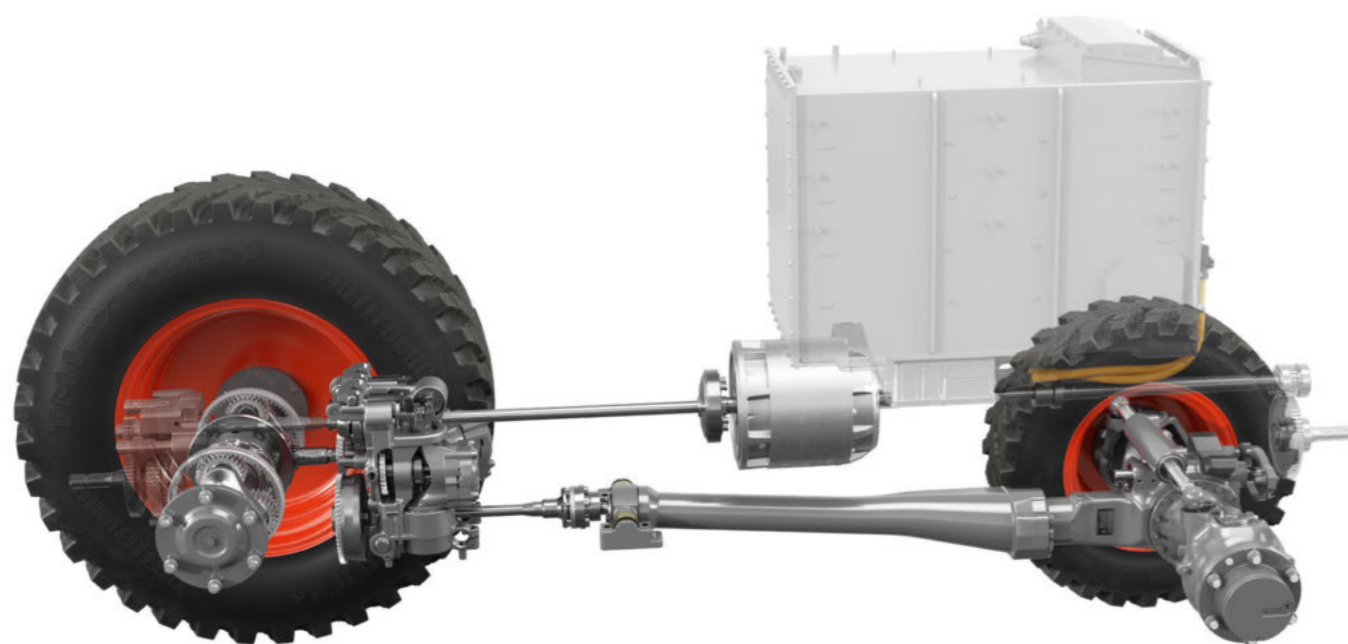

Concetto di raffreddamento

Il Fendt e100 V Vario dispone di un sistema di raffreddamento efficiente, costituito da radiatore dell'olio del cambio e radiatore dell'acqua. L'aria viene aspirata dal condensatore, al fine di massimizzare il raffreddamento. Particolarmente degni di nota sono le ventole reversibili, poiché riducono sostanzialmente l'impegno di manutenzione. Da evidenziare è anche il comando efficiente delle ventole, grazie al quale il circuito di raffreddamento può essere regolato in base al numero di giri delle ventole stesse. Così, si risparmia energia.

Cambio

Il collaudato cambio Fendt Vario è sinonimo di elevata efficienza e prestazioni. Consente elevate forze di trazione da 0,02 km/h a 40 km/h, una velocità della presa di forza indipendente dalla velocità di guida e un accoppiamento di forza costante.

Batteria

La capacità della batteria di 100 kWh corrisponde a un tempo di lavoro di circa 4-7 ore in base al tipo di lavoro, come per la cimatura la defogliatura. Grazie a una gestione termica intelligente, la batteria funziona tutto l'anno a una temperatura ottimale.



Batteria

Recupero

Recuperate energia direttamente dal movimento. Tramite il recupero di energia, che si stia rallentando o scendendo da un'altura, la batteria del Fendt e100 V Vario si ricarica durante la marcia. Premere sull'interruttore a pedale può rallentare ancora di più il trattore, aumentando così il recupero. In questo modo è possibile sfruttare ancora meglio il trattore elettrico, allungando il periodo operativo, ovvero utilizzando anche quell'energia che altrimenti andrebbe persa.





ECO

fino a 50 kW/68 CV >>
per la massima autonomia quando
si lavora a carico parziale

Dynamic

fino a 55 kW/75 CV >>
per una performance massima

Dynamic+

fino a 66 kW/90 CV >>
per prestazioni aggiuntive in
un periodo di tempo limitato
(potenza massima per una performance elevata)

Gestione energetica, quando più serve

Con tre modalità di impiego totali, avete a disposizione tutta l'energia di cui avete bisogno. Dal terminale, scegliete ECO, Dynamic e Dynamic+. Potrete così decidere se concentrarvi su autonomia massima, performance oppure potenza aggiuntiva per un periodo di tempo limitato.

Nella gestione della ricarica, è possibile impostare appositi timer di ricarica. In questo modo, il Fendt e100 V Vario è pronto per l'uso all'ora desiderata e la batteria viene portata alla temperatura di esercizio. È inoltre possibile impostare dei limiti di ricarica che proteggono la batteria.*

*Questa funzione è disponibile tramite aggiornamento del software. Non disponibile all'inizio produzione.

Elevata efficienza e meno perdite di energia

Grazie al suo elevato rendimento, il motore elettrico aziona il cambio Fendt Vario in modo estremamente efficiente. Grazie al recupero, il motore elettrico è persino in grado di riacquisire energia. Il motore elettrico e il cambio sono perfettamente sincronizzati grazie al noto TMS. Anche gli alberi della presa di forza anteriore sono azionati direttamente dal motore elettrico, così da non perdere energia.

Una coppia perfetta: TMS e limitatore del calo di giri del motore 2.0

Il sistema TMS regola automaticamente il motore e il cambio al meglio dell'economicità. Consente due modalità di marcia, che possono essere gestite tramite il joystick multifunzione oppure il pedale di guida. Basta che il conducente imposti semplicemente la velocità di lavoro, mentre il TMS regola l'impostazione del cambio e il numero di giri in modo che il trattore lavori a consumi ottimizzati. Se il motore entra in sofferenza, allora sarà il calo dei giri motore a gestire il numero di giri motore e l'impostazione del cambio. Il numero di giri motore viene automaticamente aumentato se, durante l'uso, diventa necessaria una maggiore potenza. Appena le condizioni di utilizzo lo consentono, il trattore torna al numero di giri motore ridotto.

Vantaggi

- Guida rilassata
- Raggiungimento più rapido della velocità di lavoro
- Migliore mantenimento della velocità di lavoro
- Marcia più vivace sotto carico
- Velocità media più elevata con un consumo ottimale

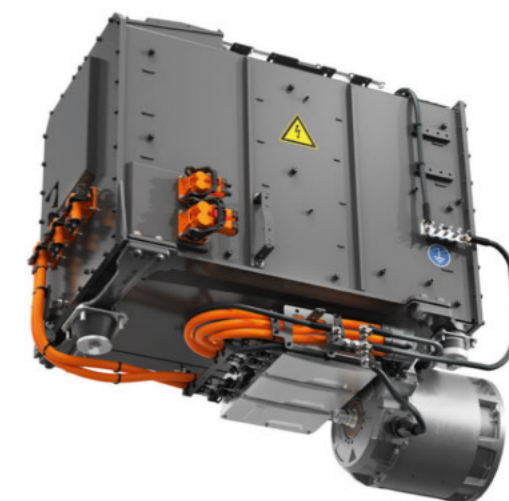

Impianto idraulico potente e a elevate prestazioni

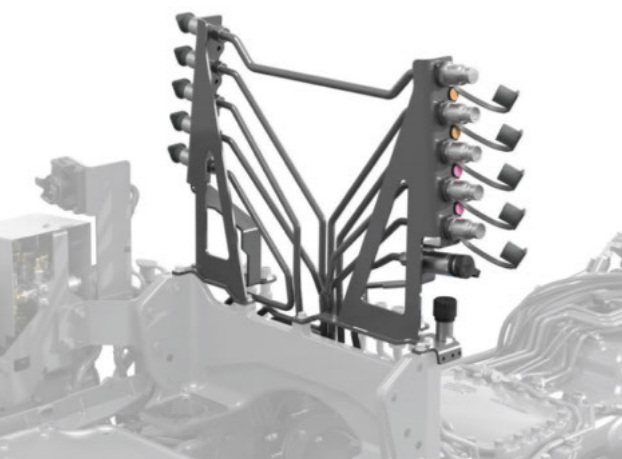

Il concept idraulico del Fendt e100 V Vario è caratterizzato da una potente pompa a portata variabile e da un sistema idraulico a 2 circuiti con fino a sei distributori aggiuntivi. Dispone di forze di sollevamento elevate, di un sollevatore oscillante esclusivo e può disporre di un volume d'olio enorme, pari a 25 litri. Il sistema è efficiente, impedisce lo spreco di potenza e consente intervalli di sostituzione dell'olio più lunghi, nonché l'utilizzo di olio idraulico bio. Il comando avviene tramite un joystick multifunzione e valvole elettriche che possono essere impostate mediante un terminale.

Collegamenti idraulici

Esistono tre diverse opzioni per il tipo di collegamenti idraulici. Prima opzione: **attacco idraulico centrale + ISO A posteriore**. Per quanto riguarda questa variante, sono presenti innesti ISO A su tutti i collegamenti idraulici. I collegamenti centrali sono dotati di prese maschio, mentre quelli posteriori di prese femmina.

Seconda opzione: **attacco idraulico centrale ISO A + UDK posteriore**. In questa versione, gli innesti ISO A si trovano al centro dei collegamenti idraulici e sono presenti dei giunti UDK. I giunti si trovano sui collegamenti posteriori.

Terza opzione: **collegamento idraulico centrale + FFC posteriore**. Questa variante utilizza collegamenti idraulici a tenuta piatta su tutti i collegamenti, in modo da impedire perdite di olio.

119 l/min
Portata

Punti di attacco

I punti di attacco per le valvole idrauliche si trovano nella parte posteriore e centrale del trattore, come anche a sinistra e destra. È possibile montare minimo due e massimo sei valvole e le quantità di olio possono essere impostate individualmente per tutte le valvole. Anche la sensibilità di risposta della valvola è regolabile.

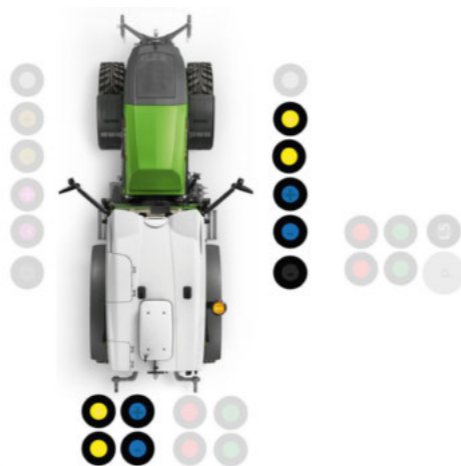

Sollevatore anteriore

Il sollevatore anteriore di categoria I offre una soluzione completamente integrata con attacco corto per una manovrabilità ottimale. I bracci inferiori chiusi vengono posizionati vicino al veicolo, mentre il braccio superiore ha un supporto solido per una gestione semplice. Con una capacità di sollevamento massima di 2.380 daN e una forza di sollevamento continua di 1.960 daN al punto di accoppiamento, risulta estremamente potente. È inoltre a disposizione una valvola di controllo apposita. Il passaggio dalla posizione di lavoro a quella di trasporto è rapido e si effettua mediante 2 bulloni. L'attrezzo può essere impostato in modo che sia rigido o con compensazione dell'oscillazione, mentre i bracci inferiori possono essere rimossi rapidamente.

Vantaggi

- Comodo fissaggio di pesi e attrezzi
- Struttura robusta e molto compatta per una manovrabilità ottimale
- Bracci inferiori rapidamente rimovibili e pieghevoli
- Nessuna restrizione per l'impianto idraulico di lavoro a causa del sollevatore anteriore (circuiti idraulici indipendenti!)

Sollevatore posteriore

Senza controllo posizione e modulazione della pressione, una falciatrice può danneggiare il manto erboso e il terreno e ciò comporta anche un maggiore apporto di sporco e un'altezza di sfalci non uniforme. A sua volta, ciò pregiudica la qualità del foraggio e, a lungo andare, può peggiorare lo stato delle superfici dedicate a pascolo.

Al contrario, con un controllo posizione e modulazione della pressione, si ottiene un'altezza di sfalci uniforme e regolare, e questo migliora chiaramente la qualità di sfalci e del foraggio. La pressione uniforme esercitata sul suolo salva il manto erboso, quindi anche le superfici dedicate a pascolo restano intatte. Inoltre, non sono più necessarie molle di scarico e questo facilita l'utilizzo della falciatrice e aumenta l'efficienza.

Vantaggi del sollevatore posteriore con controllo posizione e modulazione della pressione

- Perfetto adattamento in pendenza
- Guida parallela degli attrezzi su pendii inclinati
- Allineamento preciso degli attrezzi
- Maggiore qualità del lavoro
- Varianti di bracci inferiori per tutte le esigenze
- Maggiore trazione e capacità di trazione grazie al trasferimento di peso
- Minore fatica per il conducente, poiché non è necessaria alcuna regolazione

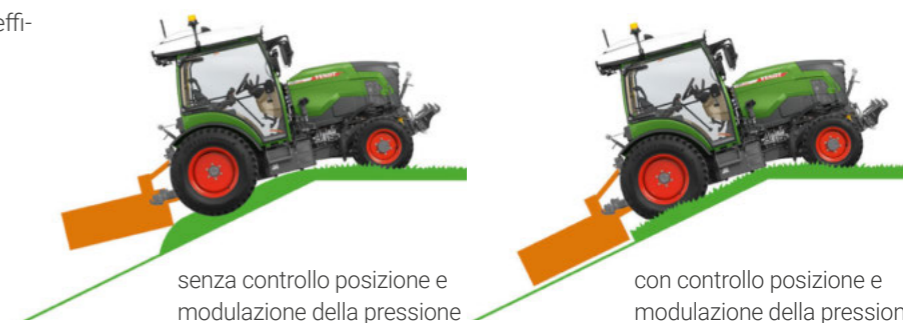

senza controllo posizione e modulazione della pressione

con controllo posizione e modulazione della pressione

Soluzioni innovative per trazione e stabilità massime

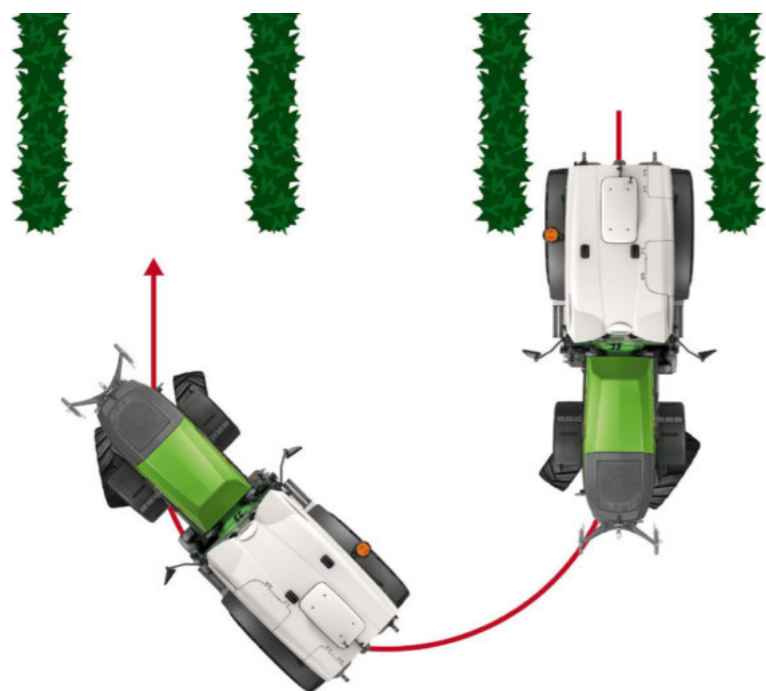

Un'incredibile manovrabilità

La struttura a blocco, con ponte a clessidra integrato, consente un sorprendente angolo di sterzata di 58° con un angolo di caster di 3°. Tale tipo di costruzione non solo garantisce una visuale ottimale, bensì consente anche di avere un angolo di sterzata più ampio. In combinazione con lo sterzo FendtActive, il numero di giri del volante viene dimezzato per una sterzata veloce in capezzagna.

Vantaggi

- Struttura compatta e robusta
- Manovrabilità ottimale grazie al ponte a clessidra
- Angolo di sterzata più ampio

Sistemi di assistenza

Il sistema di assistenza dei trattori elettrici Fendt comprende l'assistente alla luce di frenata e alla decelerazione e aumenta la sicurezza e l'efficienza di marcia. L'assistente alla luce di frenata attiva l'apposito indicatore appena il veicolo decelera, anche senza che venga premuto il freno. Ciò consente un riconoscimento più rapido da parte dei veicoli che seguono.



Gestione della trazione integrale

La gestione intelligente della trazione integrale offre una trazione e una protezione del suolo ottimali. Consente infatti una commutazione confortevole tramite i tasti sul modulo di comando, compresa la trazione integrale automatica e trazione permanente al 100%.

	Funzione	Vantaggio pratico
Trazione integrale	Trazione integrale sempre inserita	Piena trasmissione della potenza
	Trazione integrale automatica Inserimento e disinserimento della trazione integrale - a partire da un angolo di sterzata da 22° - a partire da 20 km/h	- Maggiore comfort del conducente - Protezione del terreno - Piena manovrabilità - Minore usura degli pneumatici

Bloccaggio del differenziale

L'intelligente sistema di bloccaggio del differenziale offre un'elevata protezione del terreno e una migliore trazione. Consente un comando confortevole tramite i tasti sul modulo di comando, incluso il sistema automatico del bloccaggio del differenziale e bloccaggio del differenziale al 100%. Il sistema garantisce un'elevata trazione e un'ottima trasmissione della forza, nonché maggiore sicurezza su pendii ripidi grazie al bloccaggio al 100%.

	Funzione	Vantaggio pratico
Blocco del differenziale	Blocco del differenziale multidisco al 100%	Piena trasmissione della potenza, anche in situazioni estreme
	Sistema automatico del bloccaggio del differenziale Inserimento e disinserimento - A partire da un angolo di sterzata di 12° - All'azionamento del freno - Spegnimento a partire da 20 km/h	- Maggiore comfort del conducente - Manovre di sterzata più facili e senza tensioni - Migliore trasmissione della forza di trazione



Sospensione sull'assale anteriore con anti-rollio

La sospensione sull'assale anteriore con sistema anti-rollio dei trattori elettrici Fendt offre fino al 7% in più di resa superficiale in più e un maggiore comfort. Con una corsa di sospensione di 80 mm e la trazione permanente, la resa superficiale aumenta ulteriormente. L'anti-rollio garantisce stabilità e riduce i movimenti laterali. Grazie all'autolivellamento, il comfort di guida resta costante indipendentemente dal carico. La sospensione sull'assale anteriore è inoltre bloccabile.

Vantaggi

- Elevata stabilità e sicurezza di lavoro grazie ai ridotti movimenti di rotolamento e alla maggiore sicurezza di sterzata e di frenata
- Maggiore resa superficiale: fino al 7% in più di resa grazie alla trazione permanente e all'eliminazione del "power hopping".
- Esclusivo comfort di lavoro e di guida, riduzione delle forze di accelerazione pari al 27% per un lavoro silenzioso
- Sospensione efficiente con regolazione di livello e anti-rollio per un'altezza di lavoro e un'inclinazione laterale uniformi, in particolare durante la defogliatura

Sospensione sull'assale anteriore – Uso pratico

1. Comfort di guida in rettilineo

L'elevato comfort di guida è il risultato di una combinazione intelligente di tre sistemi: sospensione sull'asse anteriore a regolazione di livello, cabina sospesa su silent-block e smorzamento delle vibrazioni nella parte posteriore. Questi sistemi garantiscono elevata stabilità, poiché riducono del 32% i movimenti.

2. Sospensione per l'utilizzo di defogliatrici

La sospensione a controllo di livello con anti-rollio attutisce le irregolarità del terreno in modo affidabile e sensibile. Essa riduce l'intervallo di oscillazione di una defogliatrice del 17%, garantendo un migliore risultato grazie ad altezza di lavoro e inclinazione laterale uniformi. Inoltre consente un lavoro silenzioso, perché non è necessario un livellamento costante.



Presenza di forza posteriore

Un vantaggio esclusivo di Fendt è la presa di forza posteriore con azionamento esterno e aumento dei giri motore che elimina il fastidioso sali-scendi dal trattore. La presa di forza automatica, in combinazione con il sollevatore posteriore consente il funzionamento di attrezzi a numero di giri costante e velocità di marcia variabile. Il controllo dell'avviamento riduce l'usura e i costi della macchina.

Funzione della presa di forza posteriore automatica

La funzione automatica della presa di forza posteriore consente l'attivazione e la disattivazione automatica ad altezze di sollevamento definibili del sollevatore posteriore. La posizione di attivazione e disattivazione può essere impostata tramite Dashboard o terminale.

Protezione antistallo

La protezione antistallo impedisce lo stallo del motore attraverso l'albero della presa di forza, poiché apre automaticamente la frizione della presa di forza se il regime del motore si riduce improvvisamente.

Presenza di forza frontale

La presa di forza frontale con velocità pari a 1000 giri/min si distingue per la frizione a bagno d'olio che riduce l'usura e la rumorosità. In questo modo, sulla presa di forza frontale può essere richiamata la piena potenza del motore. Inoltre dispone di una commutazione tra stagioni, che garantisce un grado di efficacia ottimizzato.

Vantaggi

- Collegamento diretto tra l'albero motore e la presa di forza (solo uno livello di ingranaggi) per un'elevata efficienza
- Preselezione elettroidraulica della velocità
- Funzionamento esterno sul parafrangente
- Controllo automatico dell'avviamento
- Il profilo smussato della presa di forza consente un fissaggio particolarmente agevole al tronco

Spaziosa cabina comfort

Il Fendt e100 V Vario offre un'eccellente visibilità completa ed è un piccolo miracolo di spazio. Un trattore a carreggiata stretta che mostra perfettamente il comfort e tutti i vantaggi di una struttura compatta. Possibilità di dotazione poliedriche e una cabina di categoria 4 soddisfano praticamente qualsiasi desiderio.

Entrata e sedile del conducente

Il Fendt e100 V Vario presenta un fondo della cabina senza tunnel del cambio, il che consente una salita e una discesa libere. Non ci sono leve nella zona delle gambe e lo sportello ha un grande angolo di apertura. Il sedile conducente comfort è a sospensione pneumatica e presenta una corsa di sospensione di 80 mm, è regolabile in altezza di 60 mm, lo schienale può essere allungato e dispone anche di un supporto meccanico per le vertebre lombari. Il sedile riscaldato ha una larghezza di 400 mm e uno scomparto portaoggetti chiudibile nella zona di ingresso. Queste caratteristiche garantiscono un maggiore comfort grazie alle sospensioni e una posizione di lavoro perfetta in collegamento con la colonna dello sterzo regolabile.

Cabina con funzione di filtrazione di categoria 4

In via facoltativa, la cabina del Fendt e100 Vario può essere dotata in via opzionale del sistema di filtraggio protettivo di categoria 4. Già nella configurazione di base, la cabina soddisfa tutte le norme della categoria di protezione 2. Se necessario, è possibile modificare il sistema di filtraggio portandolo alla categoria di protezione 4 secondo la normativa UE EN15695, che offre la protezione dalla polvere, dai pesticidi liquidi e dai loro vapori. La commutazione avviene in totale semplicità, premendo il corrispondente pulsante nel terminale. Al termine dei lavori, il sistema di filtraggio può essere riportato alla categoria 2. In questo modo, il Fendt e100 V Vario soddisfa già in fabbrica tutti i requisiti posti sulle operazioni di protezione delle colture e consente una commutazione semplice tramite terminale.



Infotainment

Che si tratti della radio o della vostra canzone preferita in loop: con il pacchetto Infotainment siete voi a decidere cosa ascoltare. Con una radio DAB+, Bluetooth, USB e AUX-IN, avete numerose opzioni a disposizione. In totale due altoparlanti garantiscono un suono perfetto nella cabina.

E se non vi va di ascoltare musica, ma invece volete effettuare una telefonata, allora potete usare il vivavoce.



Illuminazione

L'illuminazione del Fendt e100 V Vario comprende fari LED moderni, per garantire al conducente una visuale ottimale. Quando si passa agli abbaglianti, la luminosità dell'area anabbagliante rimane invariata, mentre gli abbaglianti, appunto, ampliano il fascio di luce. La luce diurna migliora la riconoscibilità e fino a sette fari di lavoro a LED sul davanti e dietro garantiscono un'illuminazione eccellente in qualsiasi condizione di lavoro.

Vantaggi

- Ottima illuminazione per una maggiore sicurezza e un lavoro confortevole anche di notte
- Possibilità di tempi di lavoro più lunghi e di un migliore utilizzo del trattore
- Maggiore durata e risparmio energetico grazie ai fari a LED

Tergicristalli

Il Fendt e100 V Vario è dotato di tergicristalli in parallelo che presentano un ugello integrato nel braccio. Essi offrono un funzionamento a intervalli e continuo (livello 1 e 2) e un grande campo di lavaggio. A richiesta, è disponibile un tergicristallo per lunotto con impianto lavavetri. Queste caratteristiche garantiscono una maggiore prestazione di lavaggio e sicurezza di marcia, anche in caso di forti rovesci.



Qui nessuno soffre il freddo

Il Fendt e100 V Vario dispone di tutta una gamma di elementi riscaldanti che rendono più piacevoli le giornate più fredde. Oltre al riscaldamento di serie della seduta, potete scegliere anche un tappetino riscaldabile. La fastidiosa sensazione di piedi freddi appartiene al passato. Inoltre, grazie al parabrezza e al lunotto riscaldabili a richiesta, non sarà più necessario rimuovere il ghiaccio a mano.

8

Bocchette dell'aria



Una cosa è semplice: FendtONE

■ Filosofia di comando universale

Il primo approccio operativo integrato sul mercato tramite FendtONE consente un utilizzo ininterrotto senza problemi legati alla connessione tra sistemi diversi.

■ Console di comando liberamente programmabile

I tasti possono essere assegnati liberamente e adattati in modo personalizzato tramite l'Individual Operation Manager (IOM).

■ Rete di terminali

Il primo concetto di comando sul mercato con rete di terminali e computer centrale di fabbrica consente una sincronizzazione in tempo reale dei contenuti su dashboard e terminale.

■ Esclusivo concept cromatico

Il concept cromatico logico e dinamico con diversi gruppi di funzioni garantisce una panoramica ottimale.



onboard

offboard

FendtONE onboard: la postazione di lavoro del conducente

Con FendtONE onboard, il comando delle macchine è più facile che mai. Diverse funzioni tecniche combinate con l'elevato livello di comfort della cabina facilitano il lavoro quotidiano sul campo, ad esempio grazie ai diversi tipi di guida parallela o alle opzioni di controllo della macchina. Scoprite subito i punti salienti della postazione di guida FendtONE.

Controllo macchina

Il controllo macchina di FendtONE integra trattore e attrezzo in modo ottimale, il che facilita il comando preciso delle larghezze parziali e l'elaborazione esatta di parcelle di terreno. Ciò consente il massimo comfort operativo, risparmio di risorse operative e semplificazione del lavoro per il conducente grazie al sistema di comando intuitivo.



Guida automatica

La guida automatica con FendtONE garantisce un utilizzo preciso della macchina e la salvaguardia del suolo, poiché la macchina resta automaticamente sulla corsia desiderata. Ciò riduce l'impegno dell'operatore, i costi di esercizio e il tempo di lavoro, in particolare durante la giornate più lunghe.



Quando tecnologia e comfort diventano un tutt'uno.

FendtONE offboard: Rilevazione, analisi e gestione digitale dei dati

Nella vostra azienda vengono generati molti dati, preziosi per la documentazione e l'ottimizzazione di macchine, personale e risorse operative. Il rilevamento e la visualizzazione continua dei dati sono essenziali per questo. FendtONE offboard* semplifica la pianificazione e la documentazione grazie alla trasmissione senza fili di dati standardizzati al portale. Un'introduzione semplice e intuitiva alla documentazione digitale e al funzionamento della macchina.

*Si prega di notare che FendtONE offboard non è attualmente disponibile in tutti i Paesi.

Agronomia

FendtONE consente lo sfruttamento dell'agronomia senza soluzione di continuità grazie alla documentazione automatica dei dati del capo registrati mentre si lavorava. Questi dati vengono trasmessi a un Farm Management System che garantisce la predisposizione di una documentazione senza lacune e all'avanguardia, quindi meno tempo in ufficio.



Telemetria

La telemetria con FendtONE consente il monitoraggio e l'analisi in tempo reale dei dati della macchina, consentendo una gestione ottimale della flotta e la prevenzione dei guasti. Questi dati non aiutano solamente i gestori, bensì anche i partner dell'assistenza in fase di diagnosi e manutenzione; in tal senso, è possibile prendere migliori decisioni in termini di logistica e assistenza.



Pianificazione e gestione: un tutt'uno.



Affinché la vostra azienda non si fermi mai!

Dovete poter contare sulle vostre macchine agricole. Tuttavia, gli imprevisti possono sempre accadere. Affinché l'attività possa continuare, il tuo partner di assistenza Fendt è a vostra disposizione, soprattutto durante il periodo di raccolta. In questo modo non perdetevi tempo prezioso sui campi o durante il trasporto.



Pacchetti assistenza Fendt Care – Il meglio per la vostra macchina agricola.

Approfittate anche oltre il periodo di garanzia legale della disponibilità ottimale della vostra macchina agricola Fendt con l'efficiente controllo dei costi. L'adesione a Fendt Care offre contratti su misura per la manutenzione e la riparazione. Scegliete esattamente il pacchetto di servizi e la durata che fa per voi. Su richiesta, è possibile coprire tutti i rischi di riparazione e ridurre i tempi di riparazione consentendo al rivenditore l'accesso remoto ai dati della macchina tramite Fendt Connect. Fendt vi offre la copertura più lunga sul mercato dei trattori e l'assicurazione per macchine agricole più completa del settore. I vantaggi di Fendt Care sono evidenti: il rischio è ridotto al minimo, i costi sono calcolabili e si ha piena sicurezza in fase di pianificazione.



Trovate la tariffa Fendt Care che fa per voi!

AGCO Finance – Il partner giusto per la crescita della vostra azienda

Vi supportiamo con competenza e con decenni di esperienza nella scelta di noleggio, finanziamento o leasing. Inoltre, Fendt Service è a vostra disposizione anche durante il lavoro quotidiano: affinché i costi rimangano calcolabili, vi proponiamo offerte di manutenzione e assistenza su misura, ben oltre la garanzia prevista per legge.



Ricambi – Pezzi originali, senza compromessi

Affinché il vostro Fendt rimanga al 100% un Fendt, il vostro concessionario Fendt installa solo ricambi originali. Questi hanno una qualità di serie garantita e un'affidabilità funzionale testata.

Questo approccio vi ripaga in molti modi.

- 12 mesi di garanzia sulle parti originali Fendt e sulla loro installazione.
- Sicurezza operativa al massimo livello, quindi mantenimento del valore.
- Immediatamente sul posto, in caso di emergenza.

Durante il periodo di raccolta, il vostro partner di distribuzione Fendt è disponibile sette giorni su sette, 24 ore su 24. In caso di guasto della macchina, un tecnico sarà sul posto in breve tempo e ripristinerà la macchina il prima possibile.

Servizio dimostrativo – Provate in prima persona

Voletestare in prima persona come funzionano le nostre macchine agricole? Con il servizio dimostrativo ora è possibile. Dopo una breve istruzione da parte del vostro rivenditore, potrete testare nella vostra azienda come il nuovo trattore o la nuova mietitricia siano veramente efficaci e risolutivi per la quotidianità lavorativa. Così, alla fine, sarete voi a sapere di cosa sono veramente capaci queste macchine.



Fissate immediatamente un appuntamento per la dimostrazione!

Non dimenticate che la disponibilità dei pacchetti Fendt Service varia a seconda del paese.

Dati tecnici e varianti di equipaggiamento

		e107 V Vario
Azionamento elettrico		
Potenza nominale secondo ECE R85	kW/CV	50/68
Potenza in continuo secondo ECE R85	kW/CV	55/75
Potenza max. secondo ECE R85	kW/CV	66/90
Numeri di giri nominale	giri/min	2100
max coppia a 1400 giri/min	Nm	347
Capacità batteria	kWh	100
Presa di ricarica AC		Typ2
Presa di ricarica DC		CCS
max. potenza di ricarica AC	kW	22
max. potenza di ricarica DC (ricarica rapida)	kW	80
Cambio e presa di forza		
Tipo cambio		ML70
Velocità avanti	km/h	0.02-40
Velocità indietro	km/h	0.02-25
Presa di forza posteriore		540/540E/1000
Presa di forza posteriore (compresa presa di forza sincronizzata)		540/750/Weg
Modalità opzionale presa di forza anteriore		1000
Sollevatore e idraulica		
Pompa a flusso variabile	l/min	48+71
N° Max. valvole (anteriore/centrale/posteriore)	Numero	0/6/4
Volume max. olio idraulico disponibile	litri	25
Potenza max. del sollevatore posteriore	daN	2775
Potenza max. del sollevatore anteriore	daN	2395
Pneumatici		
Pneumatici anteriori (standard)		280/70R16
Pneumatici posteriori (standard)		380/70R24
1. Pneumatici anteriori opzionali		7.5L-15
1. Pneumatici posteriori opzionali		280/85R24
2. Pneumatici anteriori opzionali		280/70R16
2. Pneumatici posteriori opzionali		360/70R24
3. Pneumatici anteriori opzionali		320/65R16
3. Pneumatici posteriori opzionali		440/65R24
Dimensioni		
Larghezza carreggiata anteriore (pneumatici standard)	mm	852
Larghezza carreggiata posteriore (pneumatici standard)	mm	887
Larghezza totale con pneumatici di serie	mm	1278
Lunghezza totale	mm	3562
Altezza totale di cabina autista con pneumatici di serie senza Fendt Guide	mm	2500
Altezza totale di cabina autista con pneumatici di serie con Fendt Guide	mm	2530
Max. luce libera da terra	mm	273
Passo	mm	2290
Zavorre		
Peso operativo (incluso accessorio standard - +/- 5%)	kg	3500
Peso totale massimo ammissibile	kg	4800.0

	Profi	Profi+		Profi	Profi+
Azionamento elettrico			Abbaglianti e anabbaglianti LED		
Funzione Start-Stop	■	■	Illuminazione		
Gestione termica	■	■	Fari ausiliari frontali	□	□
Ventola reversibile	■	■	Fari di lavoro a LED montante anteriore	□	□
Ricarica AC tramite connettore tipo 2	■	■	Fari di lavoro a LED posteriori sul tetto	□	□
Ricarica rapida DC tramite connettore CCS	■	■	Fari di lavoro posteriori LED centrali	□	□
Cambio			Fari di lavoro a LED anteriori sul tetto	□	□
Gestione motore- cambio Vario TMS	■	■	Fanali posteriori a LED	■	■
Inversore di marcia, funzione stop-and-go	■	■	Luci di posizione e indicatori a LED nel montante anteriore in alto	■	■
Tempomat	■	■	Luci di segnalazione a LED	□	□
Avvisatore acustico per retromarcia	□	□	Telaio		
Sistema di guida parallela			Ammortizzatore anteriore autolivellante, antiscopvolgimento, bloccabile	■	■
Pacchetto base Sistema di guida parallela		■	Sistema ad aria compressa, sistema a 2 circuiti	□	□
Standard Trimble / NovAtel	□	□	Doppia trazione / bloccaggio differenziali		
RTK Trimble / NovAtel	□	□	Trazione integrale automatica e blocco differenziale con sensori dell'angolo di sterzata	■	■
TI Headland (TI Auto & TI Turn Assistant)	□	□	Differenziale posteriore/anteriore con blocco disco 100%	■	■
Contour Assistant	□	□	Sollevatore		
Implement Slope Compensation	□	□	Sollevatore anteriore a semplice effetto, con comando esterno (valvola separata)	□	□
Agronomia			Sollevatore a gestione elettronica a semplice effetto (EHR), con comandi esterni	■	■
Pacchetto base Agronomia		□	Sollevatore oscillante	■	■
Telemetria			Regolazione idr. di inclinazione e spost. laterale con comando comfort	□	□
Pacchetto base Telemetria	■	■	Comando sollevatore posteriore con modulazione della pressione	□	□
Smart Connect		□	Sollevamento verticale	□	□
Controllo attrezzi			Presa di forza		
Pacchetto base Controllo attrezzi	□	□	Spinta anteriore: 1000 giri/min	□	□
Section Control	□	□	Presa di forza posteriore 540/sincronizzata/750 giri/min	□	□
Variable Rate Control	□	□	Presa di forza posteriore 540/540E/1000 giri/min	■	■
Implement Management (TIM)	□	□	Impianto idraulico		
Implement Management (TIM-Steering)	□	□	Gestione valvola EHS mediante leva a croce e joystick multifunzione	■	■
Comando del Vario			Gestione valvola EHS modulo lineare	■	■
Joystick multifunzione con Tempomat, memoria giri motore, funzioni automatiche e comando distributori idraulici	■	■	Impianto Load-Sensing con pompa assiale a pistoncini (48+71 l/min)	■	■
Joystick 3L	□	□	1. Valvola EHS centrale e posteriore	■	■
Individual Operation Manager – configurazione flessibile dei tasti	■	■	3. Valvola EHS centrale e posteriore	□	■
Digital Dashboard	■	■	4. Valvola EHS centrale e posteriore	□	□
Terminale da 12" con schermo touch e tasti di comando	■	■	1° distributore idraulico centrale sinistra/posteriore	□	□
Sterzo Fendt Active	■	■	2° distributore idraulico centrale sinistra	□	□
Immobilizzatore elettronico	■	■	Presa idraulica Power beyond	□	□
Cabina			Ritorno centrale a destra	■	■
Cabina comfort	■	■	Ritorno posteriore	■	■
Sistema di filtrazione dell'aria della cabina di categoria 4	□	□	Accoppiamenti idraulici piatti (FFC)	□	□
Sedile comfort con riscaldamento	■	■	Prese idrauliche posteriori innestabili sotto pressione solo un lato	□	□
Volante regolabile in altezza ed inclinazione	■	■	Olio idraulico a base vegetale	□	□
Climatizzatore automatico integrato	■	■	Struttura		
Parabrezza in un pezzo unico e porta a destra	■	■	Gancio di traino manuale	■	■
Parabrezza in vetro di sicurezza stratificato, riscaldabile	□	□	Gancio di traino automatico del rimorchio senza comando a distanza, posteriore	□	□
Lunotto termico	□	□	Zavorre anteriori di varie dimensioni	□	□
Lavatergicristallo posteriore	□	□	Zavorre per ruote posteriori	□	□
Specchi retrovisori estraibili	□	□	Piastra portattrezzi	□	□
Supporto ausiliare per dispositivi	□	□	Aggiornamento: 03.03.2025		
Supporto terminale	□	□			
4 collegamenti videocamera	□	□			
Sterzo Fendt Reaction	■	■			
Ritorno automatico indicatori di direzione	■	■			
Dispositivo di freno a leva	□	□			

FENDT



Leaders drive Fendt.



 **AGCO**
Your Agriculture Company

www.fendt.com

AGCO GmbH – Fendt-Marketing
87616 Marktobendorf, Germania

IT/2501