

FENDT



Fendt
500 Vario

Leaders drive Fendt.

Innehåll

06	Spotlights
10	Motor
12	Drivning
16	Trepunktslyft och hydraulik
18	Konstruktion
20	Förrarhytt
26	FendtONE
28	Service
30	Tekniska specifikationer



Fendt är ett av AGCO:s världsomspännande varumärken. Alla uppgifter om leveransomfattning, utseende, prestanda, mått och vikt, bränsleförbrukning och driftskostnader för fordon överensstämmer med den senaste informationen vid tidpunkten för tryck. Vi förbehåller oss rätten till ändringar. Din Fendt-återförsäljare informerar dig gärna om eventuella ändringar. Fordonen som visas har inte någon landspecifik utrustning.

39,4 kg/HK

Effekt/viktförhållande för Fendt 516 Vario

10,1 m

Spårvidd

4,9 t

Nyttolast

152 l/min

max. hydraulisk flöde



Din partner för framtiden



Segmentet för medelstora maskiner spelar en central roll i det moderna jordbruket: de kombinerar kraft och stabilitet för tunga arbeten med den manövrerbarhet som krävs för flexibla tillämpningar. Med 134 till 164 hk ligger nya Fendt 500 Vario precis i detta intervall och imponerar med Fendt VarioDrive för steglös dragkraft och det intuitiva användargränssnittet FendtONE. Dessutom ger Fendt DynamicPerformance automatiskt upp till 10 hk extra effekt i alla modeller - flexibelt och efter behov. Mer kraft när det räknas. Precis vad nästa generation har väntat på.

Användningsområden



Jordbruk och
specialgrödor



Transport



Gräsmark



Arbete med
frontlastare



Kommunal



Höjdpunkter för Fendt 500 Vario

1

Fendt DynamicPerformance (DP)

Med Fendt DynamicPerformance får Fendt 500 Vario upp till 10 hk mer effekt, automatiskt och exakt när extra förbrukare som fläktar eller hydraulik behöver mer kraft. Detta garanterar en konstant arbetsprestation och högre effektivitet, tillförlitligt och enligt behov för varje applikation.

2

Motor och fläkt

500 Vario övertygar med den kraftfulla AGCO Power CORE50-motorn med högt vridmoment och Fendt iD lågfartskoncept för högsta bränsleeffektivitet. HVO-anpassning, underhållsfria hydrauliska ventiltappar och tyst drift gör den särskilt hållbar och tillförlitlig. Den reversibla fläkten (tillval) säkerställer ren kylning. Den är perfekt för dammintensiva applikationer.

3

Smart drivning VarioDrive

Med VarioDrive drivs fram- och bakaxlarna oberoende av varandra. Detta garanterar spänningsfri fyrhjulsdraft, optimal manövrerbarhet och samtidigt skydd av marken. Torque Distribution flyttar automatiskt vridmomentet till den axel som har bäst grepp, för optimalt grepp i alla situationer.

4

Mer grepp, lägre bränsleförbrukning - med Fendt VarioGrip

Det helt integrerade Fendt VarioGrip-systemet för reglering av däcktrycket finns nu även tillgängligt för Fendt 500 Vario. Däcktrycket kan enkelt justeras via terminalen för optimalt väggrepp, upp till 8 % större yttäckning och bränslebesparingar*. Marken och däcken skyddas samtidigt.

*Fachhochschule Südwestfalen; jordbruk Soest

5

Assistanssystem för ökad säkerhet

Fendt 500 Vario erbjuder smarta assistanssystem som Trailer Brake Assist (TBA), den slitagefria hydrauliska hjälpbromsen, den automatiska parkeringsbromsen och det automatiska styraxellåset. De ger ökad säkerhet under transport, stabilitet i sluttningar och märkbar avlastning vid manövrering.



6

Enastående manövrerbarhet även med fyrhjulsdraft

Med en spårvidd på bara 10,1 meter klarar Fendt 500 Vario smala uppfarter, smala stigar och snäva vändtegar med lätthet. Fendt VarioDrive med "pull-in turn"-effekt drar aktivt in framaxeln i kurvan för en upp till 10 % mindre vändradie. Med sin kompakta design förblir den extremt lättmanövrerad även med redskap och i en kombination med stark dragkraft och exakt manövrerbarhet. Perfekt för frontlastarbete!

7

Enorma nyttolaster, axelbelastningar och dragstångsbelastningar

Med en nyttolast på upp till 4,9 ton erbjuder Fendt 500 Vario enorma reserver för tunga redskap och krävande tillämpningar, med låg bränsleförbrukning på samma gång. Detta möjliggörs av det intelligenta lättviktskonceptet med betydligt högre axel- och stödbelastningar i vagnen eller med ett fast fäste. Oavsett om det gäller gödselspridare, jordbearbetningskombinationer eller slåtterkombinationer: Fendt 500 Vario är kompromisslöst kraftfull och tillförlitlig.

8

FendtONE förarens arbetsplats

FendtONE-arbetsstationen i Fendt 500 Vario gör arbetet ännu roligare. Den högupplösta instrumentpanelen och den individuellt konfigurerbara terminalen erbjuder ett intuitivt användargränssnitt som kan anpassas perfekt till förarens behov. Alla reglage är ergonomiskt placerade i armstödet. Detta underlättar inte bara det dagliga arbetet, utan gör det också betydligt effektivare. FendtONE onboard i traktorn och FendtONE offboard på kontoret bildar tillsammans en enhetlig, digital arbetsmiljö - för bättre överblick, kontroll och bekvämlighet.



Perfekt för nästa generation

Fendt 500 Vario kombinerar en kompakt design med kraftfulla prestanda, toppmodern teknik och hög effektivitet. Perfekt för en mängd olika uppgifter på fältet, i transport och runt gården.

Stark inom växtodling – noggrann inom specialgrödor

Fendt 500 Vario är det perfekta valet för användning i åkerbruk och specialgrödor. Den effektiva 4-cylindriga motorn med Fendt iD lågvarvskoncept och Fendt VarioDrive sparar bränsle vid full effekt. Fendt VarioGrip-däcktryckregleringssystem skyddar marken och ökar arealtäckningen. Med en nyttolast på upp till 4,9 ton och olika däckalternativ från fabrik imponerar Fendt 500 Vario med sin mångsidighet och är perfekt utrustad för ett brett spektrum av krav. Kategori 4-hytten finns som tillval från fabrik och skyddar föraren under växtskyddsarbetet, medan det sofistikerade FendtONE-driftkonceptet med upp till tre individuellt användbara terminaler möjliggör intuitiv och effektiv styrning.

Maximal prestanda och markskydd i gräsmarker

Vid gräsmarksanvändning imponerar Fendt 500 Vario med sin höga effektivitet och maximala skydd av grässvålen. Drivlinan Fendt VarioDrive ger spänningsfri körning, även i de snävaste svängmanövrerna. Fendt DynamicPerformance ger upp till ytterligare 10 hk vid behov – perfekt för lätta traktorer med hög effekt. Fendt VarioGrip minskar marktrycket och minimerar kontamineringen av fodret. VisioPlus-hytten, som tillval med laminerat säkerhetsglas (LSG), skyddar föraren från höga bullernivåer, medan det kraftfulla hydraulsystemet och den avlastande frontlyften säkerställer exakt styrning av redskapet.

Fendt 500 Vario med frontlastare

Fendt 500 Vario med frontlastaren Fendt Cargo Gen2 imponerar med sin exakta styrning, höga lyftkraft och sofistikerade teknik. Det nya, oberoende ventilblocket med upp till tre ventiler, styrning via crossgate-spak eller 3L-joystick och intelligenta professionella funktioner som vägnings- och minnesfunktion ökar effektiviteten i det dagliga arbetet. Fendt Cargo 4.80 Profi lyfter upp till 2,4 ton till en höjd av 4,18 meter. VisioPlus-hytten ger också bästa möjliga sikt över den upphöjda frontlastaren, och tack vare VarioDrive kan även de snävaste svängmanövrerna utföras med hög dragkraft, utan spänningar och med minimalt däckslitage.

Modern utrustning för kommunal verksamhet

Fendt 500 Vario ger optimal sikt i alla väder – med kraftfulla LED-strålkastare och uppvärmda fönster och backspeglar. Den fjädrade framaxeln med nivåreglering, en effektiv luftkonditionering och den ergonomiska förarstolen med 3-punktsbälte garanterar hög körkomfort året runt. Dagsljus, automatisk bromsljusreglering och moderna assistanssystem garanterar säkerheten på vägen. Ytterligare fördelar är frontlyften är lämpligheten för biohydraulolja, HVO-anpassningen och det långa högra sidofönstret för arbete med t.ex. gräsklippare –vilket gör Fendt 500 Vario till en mångsidig allroundmaskin för kommunala uppgifter.



Effektiva och säkra transporter

Fendt 500 Vario får höga poäng när det gäller transporteffektivitet och säkerhet. Lågfartskonceptet Fendt iD, Fendt VarioDrive och Fendt VarioGrip säkerställer bränsleeffektiv körning med optimalt väggrepp och minimalt däckslitage. Med en nyttolast på upp till 4,9 ton och en maximal draglast på upp till 4,0 ton i det fasta redskapet är den perfekt utrustad för tunga kombinationer. Intelligenta assistanssystem som det automatiska låset för styraxeln, släpvagnsbromsassistenten (TBA), den slitagefria hydrauliska hjälpbromsen och den automatiska parkeringsbromsen ökar säkerheten. De markanta varselljusen och den automatiska bromsljusregleringen förbättrar sikten och varnar bakomvarande trafik vid inbromsning. Den ergonomiska hytten ger optimal körkomfort på alla sträckor.



Kraftfull och effektiv i drift



792 Nm
max. vridmoment

Fendt DynamicPerformance (DP)

Med Fendt DynamicPerformance (DP) extra effektkoncept har Fendt 500 Vario till 10 hk mer effekt för ökad produktivitet och effektivitet. Till skillnad från klassiska boost-koncept tillhandahåller Fendt DynamicPerformance automatiskt och utan begränsning prestanda när sekundärförbrukare som fläktar, tryckluftsförsörjningen, luftkonditionering eller hydraulpumpen behöver extra effekt. Fendt DP levererar detta på ett målinriktat och situationsanpassat sätt, vilket säkerställer konsekvent arbetsprestanda och produktivitet.

Även vid låga varvtal under jordbearbetning, transport eller stationärt kraftuttagsarbete med spridare för flytande gödsel, foderblandarvagn eller flishugg. Mer kraft används effektivt. Målinriktat och tillförlitligt inom alla användningsområden.



Hög prestanda vid låg hastighet

AGCO Power CORE50-motorn i Fendt 500 Vario kombinerar 5,0 liters cylindervolym, fyra cylindrar och lågvarvskonceptet Fendt iD för maximal effektivitet, livlighet och jämn gång. Den har redan på ett imponerande sätt visat sin prestanda med särskilt högt vridmoment i Fendt 600 Vario – vilket bekräftas av neutrala DLG-mätningar som beställts av branschtidningen profi (06/25). Varvtalsområdet på 850 till 1 900 varv/min garanterar en särskilt tyst och bränsleeffektiv drift. Underhållsfria hydrauliska stötfångare minskar underhållsbehovet och bidrar till lågvibrerande drift. Motorn är också godkänd för användning av HVO-bränslen i enlighet med DIN EN 15940 – ett viktigt bidrag till minskat koldioxidutsläpp och ett hållbart jordbruk.

Effektiva kylkoncept

Effektiv kylning tillhandahålls av en elektroniskt styrd Visco-fläkt, som kan styras separat av var och en av de fyra kylarna. Fläkthastigheten, som kan justeras efter behov, minskar bullret och bränsleförbrukningen. Dammintensivt arbete eller arbete med frontmonterad utrustning som gräsklippning, mulching eller jordbearbetning kan leda till avlagringar på kylargallret – med negativa effekter på prestanda och förbrukning. En reversibel fläkt (tillval) avhjälper problemet: genom att vrida fläktbladen vänds luftflödet och rengör kylargallren på ett tillförlitligt sätt. Den aktiveras manuellt eller automatiskt med definierade intervall via terminalen. Kylargallret förblir ständigt fritt, kyleffekten är konstant och bränsleförbrukningen låg – utan att arbetet behöver avbrytas.

Ren luft för maximal prestanda

Motorns luftfilter på Fendt 500 Vario säkerställer en ren, sval lufttillförsel och maximal motorprestanda tack vare effektiv rundfilterteknik. Sidopanelerna på motorhuven kan tas bort utan verktyg, vilket gör att det centrala filtret kan rengöras med liten ansträngning. Det låga underhållsbehovet och statusvisningen i terminalen sparar tid och pengar – för ökad produktivitet och en mer avslappnad arbetsdag.

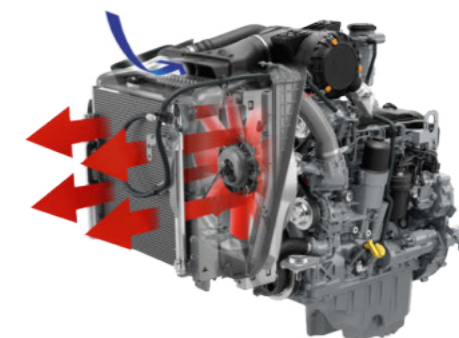

VarioDrive – Nu även i prestandasegmentet i mellanklassen

VarioDrive har revolutionerat drivlinan för stora traktorer. Med Fendt 700 Vario, Fendt 600 Vario och den fjärde generationen av Fendt 500 Vario har denna tekniska innovation även nått hela vägen fram till segmentet för medelstora maskiner. Den enstegs VarioDrive med oberoende, spänningsfri fyrhjulsdraft står för den perfekta symbiosen av maximalt väggrepp, optimalt markskydd och enastående manövrerbarhet. Pull-in turn-effekten minskar vändradien med upp till 10 %, vilket gör manövreringen enklare och mer exakt. Fendt Torque Distribution säkerställer permanent dragkraft genom att på ett intelligent sätt fördela vridmomentet till axeln med bäst grepp. Dessutom kör du alltid på rätt växel och har alltid optimal kraftöverföring, vilket avsevärt minskar däckslitage och bränsleförbrukning.

Automatiskt optimerad med automatisk lastbegränsningskontroll 2.0 och TMS

Med den vidareutvecklade automatiska maxbelastningen 2.0 i kombination med Tractor Management System (TMS) utförs arbetet alltid i det optimala effektområdet. TMS optimerar automatiskt motorvarvtalet och utväxlingen, medan lastgränskontrollen bestämmer det maximala varvtalsfallet under belastning innan transmissionen justeras. Det enda du behöver göra är att ställa in önskad hastighet – resten sköter systemet automatiskt. Resultatet: märkbara bränslesparingar, högre effektivitet och imponerande arbetsresultat

Kundfördelar genom VarioDrive

- Maximalt komfort tack vare elimineringen av körområdesregleringen
- Oberoende drivning av fram- och bakaxel
- Spänningsfri fyrhjulsdraft genom separat drivning av framaxeln
- Ingen manuell knapp för fyrhjulsdraft behövs
- Optimerad avstämning av motor och transmission i kombination med Fendt iD lågfartskoncept
- Lägsta möjliga vändcirkel tack vare effekten pull-in turn som är optimal för arbete med frontlastare
- Fyrdubbel kraftuttagsaxel för flexibla applikationer med optimal effektivitet
- Byte av växellådsolja endast vart 4:e år/4 000 driftstimmar

Fördelar med TMS och automatisk lastbegränsningskontroll 2.0

- TMS reglerar växellådans inställning och motorvarvtalet så att traktorn arbetar inom det förbrukningsoptimerade området
- Helt automatisk justering av belastningsgränsen och därmed av motortrycket
- Nå och bibehålla målhastigheten snabbare
- Livlig körning under belastning
- Hög körkomfort genom perfekt samordning med optimal förbrukning



Växellådans underhåll

Konceptet för Fendt 500 Vario är inriktat på låga driftskostnader. Traktorn har separata behållare för transmissions- och hydraulolja, vilket förhindrar att oljorna blandas och att smuts kommer in i transmissionen. Växellådsoljan behöver bara bytas var 4000:e drifttimme eller vart 4:e år, vilket minskar underhållskostnaderna avsevärt.

Fördelar

- Ingen smuts kommer in i växellådan på grund av förorenad hydraulolja
- Låga underhållskostnader, få stillestånd på grund av långa underhållsintervaller
- Förenklat diagnostiskt alternativ som minskar tid och kostnader

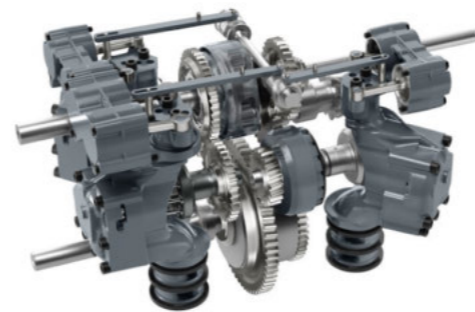

Titta nu på en översikt av alla fördelar som VarioDrive erbjuder.



Exakt styrning och kraftfull prestanda

Arbetshydrauliken på Fendt 500 Vario ger maximal flexibilitet. Med två pumpvarianter – 109 eller 152 l/min flöde - och en urtagbar oljeyolym på 51 liter är traktorn perfekt utrustad för redskap med höga oljekrav. Den elektriska lastkännande pumpen säkerställer exakt kontroll. Power Beyond (som tillval även som FFC) möjliggör läckagefri användning med låg tryckförlust för en högpresterande oljeförsörjning.

Kraftfull arbetshydraulik

Beroende på utrustningsvariant finns upp till 9 oberoende dubbelverkande ventiler tillgängliga – upp till 5 baktill, 2 fram till och 2 eller 3 via den centralt placerade, dammskyddade multikopplingen. Flödeshastigheterna är upp till 120 l/min bak och 100 l/min fram. Ventilerna är individuellt justerbara och erbjuder funktioner som flytande position, tidsstyrning och teach-in. UDK- och DUDK-kopplingar (med extra avlastningsspakar) möjliggör bekväm koppling under tryck, med stöd av färgkodade och snyggt arrangerade anslutningar med självstängande ventillock som ger tillförlitligt skydd mot smutsinträning. manövreringen är intuitiv via multifunktionsspaken, crossgate-spaken, linjärmodulerna eller 3L-joysticken. Den externa manövreringen av hjälpsstyrenheterna är tillgänglig på båda sidor och kan tilldelas fritt. Tack vare förvärmningssystemet för hydraulolja är Fendt 500 Vario snabbt redo för användning även i kalla temperaturer. Med långa oljebytesintervaller på upp till 2 000 drifttimmar eller två år ger Fendt 500 Vario maximal prestanda med minimalt underhåll.

Fördelar hydraulsystem

- Hög pumpkapacitet på 152 l/min för arbete med stora oljeyolym vid låga motorvarvtal
- Upp till 9 oberoende ventiler bak, i mitten och fram
- Låga underhållskostnader tack vare långa oljebytesintervaller på upp till 2.000 drifttimmar
- Hög avtagbar oljemängd för tillförlitlig leverans till stora förbrukare
- Biohydrauliskolja möjligt tack vare separat oljetank
- Inga oljeblandningar/smutsintrång
- Enastående användarvänlighet
- Full funktionalitet snabbt, även i kallt väder

Fyrdubbel kraftuttagsaxel – alltid i rätt varvtalsområde

Den standardmonterade fyrvägs kraftöverföringsaxeln (540/540E/1000/1000E rpm) möjliggör särskilt effektivt arbete. Tack vare de fyra valbara hastigheterna, inklusive två ECO-lägen, kan kraftuttaget alltid användas i det optimala effekt- och hastighetsområdet. Detta ökar inte bara produktiviteten, utan minskar också bränsleförbrukningen med upp till 7 %. Det elektrohydrauliska förvalet erbjuder en hög nivå av användarvänlighet och är integrerat i FendtONE-driftkonceptet. Extra manöverelement på båda stänkskärmarna bak underlättar hanteringen utanför traktorhytten, sparar avstånd och ökar effektiviteten i det dagliga arbetet.

Automatisk funktion och stationär drift

Den automatiska kraftuttagsfunktionen förenklar driften. Till- och frånkoppling av det bakre kraftuttaget kan kopplas till en knapp på körspaken och sker automatiskt vid fördefinierade positioner på trepunktslyften. Vid stationär drift kan ett lagrat motorvarvtal uppnås vid extern aktivering av kraftuttaget. Man behöver till exempel inte klättra upp i förarhytten vid fyllning av flytgödselspridaren.



Stark, exakt och bekväm

Intelligent frontlyft

Den dubbelverkande frontlyften har en separat ventil och erbjuder en maximal lyftkraft på 4 400 daN. Den är helt integrerad i den midjestyrda halvramen – den korta styrstammen ger optimal manövrerbarhet och körstabilitet. De nedre länkarna kan fällas ihop och tas bort enkelt och utan verktyg. Vibrationsdämpning och enkel manövrering via styrmodulen för kraftlyften och terminalen ger maximal kör- och arbetskomfort. Tack vare positionskontrollen med roterande hjul kan redskapets djup justeras bekvämt. En frontlyft med extra lastavlastningsreglage finns som tillval. Extern aktivering och den valfria kameran gör det lättare att fästa enheten. Förutom de två frontlänkarna finns även ett komfortballastfäste.

Frontlyft Comfort med positions- och avlastningsreglage

Den komfortabla frontlyften med positionsstyrning och lastavlastningsreglage ger optimala arbetsresultat. Stöd- och utlösningstrycket kan styras aktivt och dynamiskt mellan 3-100 bar direkt via terminalen. Kontrollen börjar redan vid 0,6 km/h – utan några extra fjädrar. Resultatet: högre foderkvalitet, mindre nedsmutsning och förbättrad riktningss stabilitet, även i sluttningar, tack vare riktad belastning av framaxeln.

Fördelar med frontlyft med avlastningsreglage

- Redskapet följer markens konturer exakt i jämn höjd för skonsamt och bränslesnålt arbete.
- Ingen montering och inställning av avlastningsfjädrar.
- Optimal driftskomfort via inställning i terminalen
- Bästa dragkraft och riktningss stabilitet: Den maskinvikt som överförs till framaxeln ökar dragkraften och förhindrar avdrift i sluttningar
- **Slåtermaskin/jordfräs:** Gräsytan skonas vilket ger optimal foderkvalitet eftersom nedsmutsningen är mindre. Ingen genomträngning av grässvålen.
- **Redskapskombination med frontpackare/fronttank:** Bästa dragkraft, manövrerbarhet, riktningss stabilitet, ren, kontrollerad utjämning och komprimering över hela arbetsbredden
- **Vintervägunderhåll med snöplog:** konstant kontaktryck för jämn plogning
- Mindre slitage på maskinen och bättre markskydd



Baklyft

Den bakre trepunktslyften imponerar med intelligent teknik för exakt och bekvämt arbete: En lyftkraft på upp till 7890 daN vid kopplingspunkten, dubbelverkande lyftcylindrar och aktiv vibrationsdämpning garanterar stabilitet – även när du kör på vägen med redskap. Den elektroniska lyftregleringen (EHR) med två minnesplatser, externa reglage på båda sidor och lastkompenserad sänkning möjliggör bekväm drift och användning. Detta gör varje uppgift baktill inte bara enklare, utan också märkbart säkrare och mer produktiv.

Lyftarmar med parkeringsposition.

De nedre länkarna höjs utan verktyg genom att en bult flyttas och de nedre länkarna skjuts upp tills de går i ingrepp. Därmed förkortas lyftstagen och lyftarmarna flyttas till parkeringsposition. Detta skapar 15 cm mer utrymme mellan den nedre länken och kraftöverföringsaxeln/dragstången och ger överlägsen manövrerbarhet i släpvagnen.



Fördelar

- Överlägsen manövrerbarhet i fordonskombinationen tack vare större styruslag
- Skador på säkerhetsrelevanta komponenter (kraftuttagsaxlar/dragstänger) förhindras
 - Mer säkerhet
 - Mindre stilleståndstid
 - Lägre reparationskostnader
 - Konvertering utan verktyg

Kraftfull lastning och exakt styrning med Fendt Cargo

Fendt 500 Vario är idealiskt utrustad med frontlastarna Fendt Cargo och Fendt Cargo Profi. Fendt Cargo imponerar med sin enkla hantering, verktygsfria till- och frånkoppling tack vare Cargo Lock och multikoppling, samt känslig styrning via tvärgrindspaken eller 3L-joysticken. För de högsta kraven erbjuder Fendt Cargo 4.80 Profi även smarta funktioner som den integrerade vägningsfunktionen, lyfthöjdsbegränsare och en minnesfunktion för sväng- och redskapspositioner. Med en lyftkapacitet på upp till 2,4 ton och en lyfthöjd på 4,18 m ger den kraftfull prestanda för krävande frontlastararbeten – exakt, effektiv och perfekt anpassad till Fendts traktorer.

Säkerhet och stabilitet

Maximal manövrerbarhet med oberoende fyrhjulsdraft

Fendt 500 Vario imponerar med en spårvidd på bara 10,1 m med 540/65 R28-däck – perfekt för frontlastararbete. Tack vare VarioDrive och "pull-in turn"-effekten dras framaxeln aktivt in i kurvan, vilket resulterar i en betydligt mindre vändradie – utan att skada marken och med minimalt däckslitage. Den kompakta karossen och de svängbara stänkskärmarna ger maximal flexibilitet och tidsbesparing vid varje manöver.

Säker pneumatisk bromsning – helt avslappnad

Fendt 500 Vario bromsar säkert och kontrollerat med den pneumatiska, känsligt styrbara fyrhjulsbromsen – även med tunga laster. Det speciella bromssystemet med tryckluftssystem och slitstarka bromsbelägg ger korta bromssträckor och lågt pedaltryck. Två lufttorkar ser till att bromsluften är torr, tillförlitlig och effektivt tillgänglig. Ytterligare bromssystem finns tillgängliga för krävande applikationer.

Trailer Brake Assist: Fullt stöd vid körning i nedförsbacke

Trailer Brake Assist (TBA) stabiliserar kombinationen med en pneumatiskt bromsad släpvagn i kritiska situationer. TBA övervakar kontinuerligt släpets dragkraftsbeteende på traktorn och reglerar automatiskt bromstrycket, även utan att bromspedalen trycks ned. Sammantaget ger TBA ett säkert och avslappnat körbeteende med släpvagn.

Extra bromskraft utan slitage

Den hydrauliska hjälpbromsen på Fendt 500 Vario utnyttjar den befintliga hydraulikretsen för att generera en extra bromseffekt vid inbromsning eller körning i nedförsbacke – utan något mekaniskt slitage. Den aktiveras enkelt med hjälp av en fotpedal eller en knapp på armstödet. Det ger en betydande ökning av säkerheten, särskilt med tunga släpvagnslaster. Samtidigt skyddas servicebromsen, vilket leder till lägre underhållskostnader på lång sikt. Detta innebär att traktorn alltid är säker och kontrollerbar, även under krävande transportuppgifter.



En traktor med otaliga möjligheter

Fendt 500 Vario ett brett utbud av olika kopplingsystem i släpvagnsvagnen och i den nedre kopplingen. Fendt 500 Vario kan från fabrik utrustas med stora däck på upp till 1,85 m bak (650/65 R38 eller 710/60 R38 som tillval) och upp till 1,42 m fram (540/65 R28 eller 600/60 R28 som tillval) för optimal dragkraft med minimal markbelastning. Den stora kontaktytan förbättrar väggreppet, medan de nya hybriddäcken ger flexibilitet vid ändrade förhållanden. Konceptet kompletteras med individuellt anpassningsbar ballast – helt trafiksäkert, utan hastighetsbegränsningar eller märkningskrav. Detta gör Fendt 500 Vario effektiv, manövrerbar och skonsam mot marken – i alla typer av terräng.

Mer grepp, lägre bränsleförbrukning – med VarioGrip

Det helt integrerade däcktrycksregleringssystemet Fendt VarioGrip finns för fläns- och ställbaraaxlar och möjliggör automatisk däcktrycksjustering – även med tvillingdäck. Roterande genomföringar gör det möjligt att lägga kablarna internt, vilket effektivt skyddar dem mot skador. För framaxeln och bakaxeln kan vardera två tryckvärden sparas och hämtas under pågående körning. Systemet ökar dragkraften med upp till 10 %, minskar bränsleför-

brukningen med upp till 8 %* och skyddar marken och däcken, vilket minimerar slitaget. Användningen sker bekvämt via terminalen.

*Fackhögskola Südwestfalen; jordbruk Soest

Hytt VisioPlus

En stor del av arbetsdagen inom jordbruket sker på traktorn – vilket gör det ännu viktigare att ha en arbetsplats som erbjuder mer än bara funktionalitet. Fendt 500 Vario utrustad med en generös panorama-vindruta som ger ett imponerande vertikalt synfält på 77°. Idealisk för precisionsarbete med frontlastaren, även i takhöjd utan förskjutningar. Områden utanför det direkta synfältet täcks på ett tillförlitligt sätt av de elektriskt justerbara och uppvärmda ytterbackspeglarna samt de främre och bakre kamerorna. Vid regn ger vindrutetorkarna på 300° perfekt sikt över hjulintagen och området direkt framför traktorn. Även i mörker kan du behålla en klar sikt tack vare den sofistikerade, bländfria och skuggfria crossover-belysningen i arbetsstrålkastarna. Immiga vindrutor hör till det förflutna: Den uppvärmda vindrutan av laminerat säkerhetsglas (LSG) garanterar alltid fri sikt. Samtidigt ger den ett optimalt skydd mot stenskott och bidrar till ett tyst och behagligt inomhusklimat tack vare den extra ljudisoleringen.

2 520 liter

Rumvolym



Fördelar

- Exklusiv 300° fri sikt på vindrutan samt torkare på höger sidofönster
- Tvättmunstycke integrerat i torkarmen
- Ingen skuggning, t.ex. från avgaserna eller huven på korsvis belysta arbetslampor
- Maximal säkerhet tack vare sikt i det främre och bakre arbetsområdet med hjälp av kameror på motorhuven och bak
- Hytt utformad för långvarig användning
- Bekvämt skydd mot solen tack vare fönsterbredda rullgardiner
- Luftkonditioneringskoncept, särskilt för mycket varma regioner, för utmärkt kylning

Maximal kör- och arbetskomfort tack vare hyttfjädring

En mekanisk hyttfjädring med två konlager fram och två fjäderelement bak garanterar optimal dämpning som standard. Komfortversionen erbjuder pneumatisk hyttfjädring med nivåreglering som tillval. Hyttfjädringen är optimalt koordinerad med framaxelfjädringen, sätesfjädringen och power lift-dämpningen. Det sofistikerade övergripande fjädringskonceptet garanterar maximal körkomfort – även under långa arbetsdagar och i krävande förhållanden.

Permium förarsäte

Bland de 6 sätesvarianterna i Fendt 500 Vario ger superkomfortsätet med läderklädsel maximal komfort. Förutom sätesvärme i flera steg och klimatkontroll erbjuder den också en massagefunktion. Sitsens ryggstöd, sidostöd och svankstöd samt justering fram/bak kan justeras elektriskt. Andra komfortfunktioner kan bekvämt hanteras och ställas in i terminalen. Individuella förarinställningar kan sparas i respektive användarprofil tack vare den integrerade minnesfunktionen.





Kabinvarianter och kabelgenomföringar

Fendt 500 Vario erbjuder tre sofistikerade hyttvarianter som kan anpassas perfekt till dina individuella krav: Panoramahytten VisioPlus imponerar med en vindruta i full längd och höger hyttsida för maximal sikt. Om du även vill ha en dörr på höger sida är VisioPlus panoramahytt med högerdörr den perfekta lösningen - med dörrar på båda sidor för ännu mer flexibilitet och enkel rengöring. VisioPlus standardhytt har en dörr som öppnas åt höger och en gångjärnsförsedd vindruta med två rejäla handtag - för optimal ventilation och enkel användning. Alla varianter får poäng för sin smarta kabeldragning: tre integrerade, dammtäta öppningar under bakrutan ger en ren hytt, bättre ljudisolering och organiserad kabeldragning tack vare hållaren i C-stolpen. På så sätt hålls allt där det hör hemma, säkert och överskådligt.

Bästa synlighet även på natten

Belysningen på Fendt 500 Vario anpassas - från varselljus till kraftfulla LED-arbetslampor med upp till 4 000 lumen per strålkastare. Högpresterande reflektorer ger bländfri belysning, medan den termiska hanteringen och den vibrationståliga konstruktionen säkerställer en lång livslängd. Två ljusinställningar kan sparas och enkelt hämtas via rattreglaget eller terminalen. Funktioner som hemkomstljuset, den upplysta ingången till hytten och de roterande LED-signalerna ökar säkerheten och komforten - även i mörker.

GroundVision – dragstångsbelysning

Med det innovativa belysningskonceptet GroundVision är arbetsområdet bakom traktorn optimalt upplyst även när det är mörkt. Två integrerade stänkskrämslampor ger 1.700 lumen – för en tydlig vy över det bakre fästområdet och maximal kontroll vid varje rörelse. Systemet visar sina styrkor särskilt vid nattarbete med rotorharven eller vid övervakning av pickupen på lastarvagnen eller balpressen. Den riktade, skuggfria belysningen av det bakre redskapsområdet ger full kontroll, ökad arbets säkerhet och ökad produktivitet. Även under långa arbetspass långt in på natten.



Motorhuvs- och bakre kamera

Med sin högupplösta bildkvalitet garanterar motorhuvs- och bakkamerorna maximal säkerhet och en bra överblick över de främre och bakre fästområdena, vilket gör det mycket enklare att fästa utrustning.

Infotainment

Infotainmentsystemet i Fendt 500 Vario toppmodern teknik för underhållning och kommunikation. Det inkluderar ett handsfreesystem med optimalt fördelade mikrofoner, utmärkt radiomottagning över hela världen och anslutning av externa ljudkällor via Bluetooth, USB eller AUX. Den manövreras intuitivt via terminalen eller den roterande tryckknappen på armstödet. Det går att välja mellan två ljudsystem – upp till ett 4.1-system med subwoofer för ett fylligt ljud och den bästa lyssningsupplevelsen i kupén.

Växtskydd med kategori 4-hytt för bästa möjliga användarskydd

Fendt 500 Vario kan från fabrik utrustas med ett spin-on-filtersystem i enlighet med EN15695, som ger skydd mot damm, aerosoler och ångor. Fendt 500 Vario uppfyller därför alla krav för applicering av växtskyddsmedel som kräver en hytt i kategori 4. Föraren är tillförlitligt skyddad under växtskyddsarbetet och det är inte nödvändigt att bära personlig skyddsutrustning i hytten.



Maximal kundanpassning och intuitiv drift med FendtONE

Fendt 500 Vario kombinerar modern teknik med ett sofistikerat driftskoncept som ger maximal komfort och anpassningsförmåga. Den modulära kombinationen av upp till 3 displayalternativ, beroende på utrustningsvariant – bestående av en digital 10"-instrumentpanel, en 12"-terminal i armstödet och en delvis infällbar 12"-terminal på höger sida i innertaket – möjliggör en individuell visning och realtidssynkronisering av alla relevanta funktioner. Innehållet kan flyttas flexibelt mellan skärmarna och visas efter behov. Det fritt programmerbara armstödet med multifunktionsspak, crossgate-spak eller 3L-joystick och 14 funktionsknappar möjliggör personlig konfiguration utan extra reglage. Dessutom är upp till 4 linjära moduler och manövermodulerna för den främre och bakre trepunktslyften integrerade.

Ett logiskt färgkoncept stöder intuitiv användning: varje funktionsgrupp är färgkodad, fritt tilldelningsbara knappar anpassas automatiskt när funktionen ändras. Två lysdioder per knapp ger visuell feedback om funktion och status – för maximal överblick och säkerhet. Tack vare individuella användarprofiler och den konsekventa FendtONE-driftsfilosofin, från förarens arbetsplats till kontoret, är Fendt 500 Vario optimerad för kraven i det moderna jordbruket och redo för framtiden.

Fördelar

- Alla funktioner kan manövreras via det centrala armstödet, inga externa terminaler eller joysticks krävs
- Felmeddelanden och systeminformation visas tydligt och direkt
- Framtidssäker tack vare kraftfull beräkningsenhet och regelbundna programuppdateringar
- FendtONE möjliggör djupgående anpassning av drift- och funktionsinställningar för optimal ergonomi
- Standardiserad driftslogik mellan FendtONE ombord (traktorn) och utanför (kontoret) – inget man behöver vänja sig vid



3L-joystick – full kontroll på tre nivåer

3L-joysticken på Power+ Setting 2, Profi Setting 2 och Profi+ Setting 2 möjliggör bekväm användning av hydraulfunktioner och parallell drift av upp till 3 frontlastarfunktioner eller Fendt Cargo Profi-funktioner. Den är också helt ISOBUS-kompatibel. Upp till 27 funktioner kan fördelas på tre manövernivåer. Individuellt anpassningsbara med färgåterkoppling. En backknapp gör att du inte behöver byta grepp och gör det lättare att byta riktning. För ökad säkerhet kan hela joysticken låsas för att förhindra oavsiktlig användning. Idealisk för krävande applikationer med höga funktionskrav.



Multifunktionell manöverspak – allt under kontroll

Multifunktionsspaken i Fendt 500 Vario kombinerar centrala körfunktioner i ett logiskt arrangemang. Backning, farthållare och körhastighet kan styras som vanligt via de två körfälten. Med hjälp av ett vridreglage kan du justera hastigheten på farthållaren under körning. Dessutom finns det fyra knappar för styrning av vändtegshanteringen, 5 fritt tilldelningsbara knappar och 2 proportionella vippor för individuella funktioner. Viktiga transmissionsfunktioner som TMS eller hastighetsminne är tydligt placerade i det nedre området. Den centrala placeringen av alla manöverelement innebär att du slipper sträcka dig och får mer bekvämlighet i arbetsvardagen.



En sak är enkel: FendtONE

■ Konsekvent manövreringsfilosofi

Den första enhetliga driftstrategin på marknaden genom FendtONE möjliggör sömlös användning utan att behöva vänja sig vid de olika medierna.

■ Fritt programmerbar kontrollpanel

Knapparna kan tilldelas fritt via Individual Operation Manager (IOM).

■ Terminalgrupp

Marknadens första driftkonceptet med terminalgrupp och central datorenhet möjliggör realtidssynkronisering av innehåll på dashboard och terminal.

■ Enastående färgkoncept

Det logiska och dynamiska färgkonceptet med olika funktionsgrupper och funktioner säkerställer en optimal överblick.



onboard

offboard

FendtONE onboard – förarens arbetsplats i förarhytten

Med FendtONE onboard är det enklare än någonsin att använda maskinerna. Olika tekniska funktioner i kombination med förarhyttens höga komfortnivå underlättar det dagliga arbetet ute på fältet. Till exempel med olika typer av autostyrning eller maskinstyrningsalternativ. Få en överblick över FendtONE-spotlights för förarens arbetsplats nu.

Maskinstyrning

FendtONE-maskinstyrningen integrerar traktorn och redskapet optimalt, vilket underlättar den exakta styrningen av sektionerna och den exakta bearbetningen av delområden. Detta leder till maximal komfort vid manövrering, besparingar i driftresurser och avlastning för föraren genom ett intuitivt styrsystem.



Autostyrning

Autostyrning med FendtONE säkerställer exakt maskin användning och hållbart markskydd genom att automatiskt hålla maskinen på önskat spår. Detta avlastar föraren, minskar driftkostnaderna och sparar tid, i synnerhet under långa arbetsdagar.



När teknik och komfort blir ett.

FendtONE offboard – digital registrering, analys och hantering av data

Ditt företag genererar värdefull data för dokumentation och optimering av maskiner, personal och driftresurser. Detta förutsätter att data kan registreras och visualiseras på ett smidigt sätt. FendtONE offboard* förenklar planering och dokumentation genom trådlös överföring av standardiserad data till portalen. En enkel och intuitiv introduktion till digital dokumentation och maskin användning.

* Observera att FendtONE offboard för närvarande inte är tillgängligt i alla länder.

Agronomi

FendtONE möjliggör sömlös agronomi genom automatisk dokumentation av fältdata som samlas in under fältarbete. Dessa data överförs till ett Farm Management System, vilket säkerställer fullständig dokumentation och framtida säkerhet samtidigt som det sparar tid på kontoret.



Telemetri

Telemetri med FendtONE möjliggör övervakning och analys av maskindata i realtid, vilket säkerställer optimal flottförvaltning och förebyggande av bortfall. Dessa data hjälper inte bara dig utan även din servicepartner med diagnos och underhåll, vilket i sin tur möjliggör bättre logistik och servicebeslut.



När planering och förvaltning blir ett.



För att ditt företag ska fungera!

Du måste kunna lita på dina lantbruksmaskiner. Men något oväntat kan dock alltid hända. För att din verksamhet ändå ska fungera är din Fendt Service-partner i synnerhet under skördetiden tillgänglig för dig. Därmed slipper du förlora värdefull tid på fältet eller under transporten.



Fendt Care servicepaket – det bästa för din lantbruksmaskin

Dra nytta av den optimala driftberedskapen hos din Fendt lantbruksmaskin med full kostnadskontroll även efter den lagstadgade garantiperioden. Fendt Care-medlemskapet tillhandahåller dig skräddarsydda avtal för underhålls- och reparationskydd. Du väljer exakt det servicepaket och den avtalstid som passar dig. På begäran kan du täcka alla reparationsrisker och förkorta reparationstider genom att ge din återförsäljare fjärråtkomst till dina maskindata via Fendt Connect. Fendt erbjuder dig den längsta täckningen på marknaden för traktorer och branschens mest omfattande försäkring för lantbruksmaskiner. Fördelarna som Fendt Care erbjuder är uppenbara: din risk minimeras, kostnaderna är beräkningsbara och du har full planerings säkerhet.



Hitta din perfekta Fendt Care taxa!

AGCO Finance – din partner för ditt företags tillväxt

När du bestämmer dig för om du ska hyra, finansiera eller leasa stödjer vi dig komplett och med årtionden av erfarenhet. Och Fendt Service finns också där för dig i ditt dagliga arbete: För att säkerställa att kostnaderna förblir kalkylerbara, tillhandahåller vi dig skräddarsydda underhålls- och serviceerbjudanden som går långt utöver den lagstadgade garantin.



Reservdelar – äkta originaldelar, utan kompromisser

För att säkerställa att din Fendt förblir en Fendt till 100 % installerar din Fendt-återförsäljare endast originaldelar. Dessa har en garanterad seriekvalitet och testad funktionssäkerhet.

Detta kommer att löna sig på många sätt:

- 12 månaders garanti på Fendt originaldelar och deras installation
- Driftsäkerhet på högsta nivå bästa värdebevarande
- Snabbt på plats i en nödsituation.

Under skördesäsongen är din Fendt-återförsäljare tillgänglig sju dagar i veckan och dygnet runt. Vid maskin fel kommer teknikern att vara på plats inom kort och reparera din maskin så snabbt som möjligt.

Demonstrationstjänst – testa själv

Vill du själv testa vad våra lantbruksmaskiner går för vid användning? Vår visningsservice gör det möjligt. Efter en kort introduktion från din återförsäljare kan du på den egna gården testa hur den nya traktorn eller skördemaskinen presterar i vardagen. För i slutändan vet du själv bäst vad den nya maskinen måste kunna.



Boka en demonstration omedelbart!

Beakta att tillgängligheten av servicepaket från Fendt Service varierar beroende på land.

Tekniska specifikationer och utrustningsvarianter

		513 Vario	514 Vario	515 Vario	516 Vario
Motor					
Nominell effekt	kW/hk	99/134	106/144	113/154	121/164
Maxeffekt	kW/hk	99/134	106/144	113/154	121/164
Maxeffekt med DP ECE R 120	kW/hk	106/144	113/154	121/164	128/174
Cylindervolym	cm³	5017	5017	5017	5017
Nominellt motorvarvtal	Varv per minut	1900	1900	1900	1900
Max. vridmoment	Nm	651	698	745	792
Bränsletank	liter	290,0	290,0	290,0	290,0
AdBlue-tank	liter	35,0	35,0	35,0	35,0
Efterbehandling av avgaser		SCR+DPF	SCR+DPF	SCR+DPF	SCR+DPF
Transmission och kraftuttag					
Transmissionstyp		TA120 VarioDrive	TA120 VarioDrive	TA120 VarioDrive	TA120 VarioDrive
Hastighetsområde framåt	km/h	0,02 - 50	0,02 - 50	0,02 - 50	0,02 - 50
Hastighetsområde bakåt	km/h	0,02 - 33	0,02 - 33	0,02 - 33	0,02 - 33
Maxhastighet	km/h	50	50	50	50
Bakre kraftuttag		540/540E/1000/1000E	540/540E/1000/1000E	540/540E/1000/1000E	540/540E/1000/1000E
Framre kraftuttag tillval		1000	1000	1000	1000
Trepunktslyft och hydraulik					
Variabel flödespump	l/min	109	109	109	109
Variabel flödespump tillval 1	l/min	152	152	152	152
Max. ventiler (fram/mitt/bak) Power	Antal	1/2/4	1/2/4	1/2/4	1/2/4
Max. ventiler (fram/mitt/bak) Power +	Antal	1/2/5	1/2/5	1/2/5	1/2/5
Max. ventiler (fram/mitt/bak) Profi Plus	Antal	2/3/5	2/3/5	2/3/5	2/3/5
Max. uttagbar hydrauloljevolym	liter	51	51	51	51
Max. lyftkraft för den bakre trepunktslyften	daN	7890	7890	7890	7890
Max. lyftkraft för den främre trepunktslyften	daN	3420	3420	3420	3420
Elektriska funktioner					
Batteri storlek	Ah/V	180/12	180/12	180/12	180/12
Generator	V/A	14/200	14/200	14/200	14/200
Däck					
Framdäck (standard)		480/65R28	540/65R28	540/65R28	540/65R28
Bakdäck standard		600/65R38	650/65R38	650/65R38	650/65R38
1. Tillval däck fram		540/65R28	480/70R28	480/70R28	480/70R28
1. Tillval däck bak		650/65R38	580/70R38	580/70R38	580/70R38
2. Tillval däck fram		VF 600/60R28	VF 600/60R28	VF 600/60R28	VF 600/60R28
2. Tillval däck bak		VF 710/60R38	VF 710/60R38	VF 710/60R38	VF 710/60R38
Mått					
Total bredd med standarddäck	mm	2450	2450	2450	2505
Totallängd	mm	4961	4961	4961	4961
Totalhöjd på förarhytt med standarddäck exkl. Fendt Guide	mm	2975	2975	2975	2975
Totalhöjd på förarhytt med standarddäck inkl. Fendt Guide	mm	3025	3025	3025	3025
Max. markfrigång, lägre under jordbruksdrag	mm	470	470	470	470
Hjulbas	mm	2560	2560	2560	2560
Vändradie med standarddäck	m	10,1	10,1	10,1	10,1
Vikter					
Tjänstevikt (inkl. vanligt tillbehör - +/- 5 %)	kg	6700	6850	6850	6850
Högsta tillåtna totalvikt	kg	11750,0	11750,0	11750,0	11750,0

	Power	Power+	Profi	Profi+
Motor				
Koncept för lågt motorvarvtal Fendt ID	■	■	■	■
Reversibel fläkt	□	□	□	□
Bränslefilter (uppvärmt)	□	□	□	□
Värmpaket (motor, transmission, hydraulolja)	□	□	□	□
Transmission				
VarioDrive, enstegs, med oberoende fyrhjulsdraft	■	■	■	■
Fram/back-funktion, stop-and-go-funktion	■	■	■	■
Akustisk signal vid backning	□	□	□	□
Guidesystem				
Guidesystem, baspaket		■		■
Standard Trimble / NovAtel	□	□	□	□
RTK Trimble / NovAtel	□	□	□	□
TI vändteg (TI Auto och TI Turn Assistant)	□	□	□	□
Contour Assistant	□	□	□	□
Implement Slope Compensation	□	□	□	□

	Power	Power+	Profi	Profi+
Agronomi				
Agronomi baspaket				■
Telemetri				
Telemetri baspaket		□	□	■
Smart Connect				□
Maskinkontroll				
Maskinkontroll baspaket			■	■
Styrning av frontmonterat redskap				□
Section Control		□		□
Variable Rate Control				□
Fendt Implement Management (TIM)				□
Fendt Implement Management (TIM-Steering)		□		□
Vario-manövrering				
Multifunktionsjoystick med farthållare, motorvarvtalsminne, automatikläge och reglage för hydraulsystemet	■	■	■	■
3L-joystick		□	□	□

	Power	Power+	Profi	Profi+
Individual Operation Manager – flexibel nyckeltilldelning				
10" digital instrumentbräda	■	■	■	■
12" terminal med pekskärm och knappmanövrering	□	■	■	□
En andra 12" terminal i taket			□	□
Fendt aktiv styrning		■		□
Elektronisk startspärr	□	□	□	□
Utan startspärr	■	■	■	■
Förarhytt				
Aktivt kolfilter	□	□	□	□
Kategori 4 kupéluftfiltersystem	□	□	□	□
Mekanisk hyttfjädring	■	■	■	■
Super komfort förarstol med 3-punktsbälte	□	□	□	□
Komfortsäte med luftfjädring	■	■	■	■
Super komfortstol, luftfjädrad	□	□	□	□
Superkomfortstol titan läder/DL el.			□	□
Superkomfortstol titan / DL	□	□	□	□
Superkomfortstol EvolutionUp DuMo / DL	□	□	□	□
Instruktörsplats	■	■		
Comfort passagerarsäte			■	■
Luftkonditionering	■	■	■	■
Integrerad automatisk klimatkontroll	□	□	□	□
Klimatstyrt förvaringsfack	■	■	■	■
Kyl-/värmebox	□	□	□	□
Öppningsbar framruta och dörr till höger	□	□	□	□
Hel framruta och dörr till höger	□	□	□	□
Framruta med laminerat säkerhetsglas, uppvärmd	□	□	□	□
Uppvärmd bakruta	□	□	□	□
Rullgardin bak			□	□
Standardtorkare fram	■	■		
Bakre vindrutetorkare/spolare	□	□	□	□
Spolare, sidoruta/torkarsystem höger	□	□	□	□
Komfortspegel + clearance-belysning	□	□	□	□
Infällbar komfortspegel + clearance-belysning			□	□
Sidobackspeglar mekaniskt justerbara och vidvinkelspeglar	■	■	■	■
Backkamera tak			□	□
Frontkamera huv			□	□
Hållare hjälpenhet	□	□	□	□
Terminalfäste	□	□	□	□
Universalhållare mobil	□	□	□	□
Universalhållare surfplatta	□	□	□	□
Surfplattehållare	□	□	□	□
Två extra koaxialhögtalare	□	□	□	□
Infotainmentpaket + 4.1-ljudsystem	□	□	□	□
4 kameraingångar	□	□	□	□
4 USB-portar	□	□	□	□
EG-färdskrivare standard	□	□	□	□
Fendt Reaction styrsystem	■	■	■	■
Radarsensor	□	□	□	□
Körriktningsvisare med automatisk återgång	■	■	■	■
Elektrisk huvudströmbrytare	□	□	□	□
Golvmatte	□	□	□	□
Belysning				
Bi-halogenstrålkastare	■	■	■	■
Hel- och halvlysljus LED	□	□	□	□
Cornerlights	□	□	■	■
Belysning, fram	□	□	□	□
LED-extralampor fram				□
Arbetslampor A-stolpe, stänkskärmar bak	□	□	□	□
Arbetslampor A-stolpe, stänkskärmar bak	□	□	□	□
Arbetsbelysning Bakre stänkskärm GroundVision	□	□	□	□
Arbetslampor bak på taket/2 par	□	□	□	□
LED-arbetslampor, bak på taket/2 par	□	□	□	□
Arbetsstrålkastare tak framtill LED / 2 par	□	□	□	□
Arbetsstrålkastare tak framtill / 2 par	□	□	□	□
LED-bakljus	■	■	■	■
Halvlysljus	□	□	□	□
Roterande varningsljus LED	□	□	□	□
Krompaket			□	□
Chassi				
Framaxelfjädring med nivåreglering, läsbar	■	■	■	■
Enkelkrets bromssystem, 1 pedal	■	■	■	■
Enkelkrets bromssystem, 2 pedaler och styrbroms	□	□	□	□
Elektropneumatisk handbroms	■	■	■	■
Elektropneumatisk handbroms (med automatläge)	□	□	□	□
Hydraulisk hjälpbroms	□	□	□	□
Automatisk låsning av medstyrande axel på släpvagn	□	□	□	□
Släp bromsassistent	□	□	□	□

	Power	Power+	Profi	Profi+
Tryckluftssystem, tvåkrets				
Duomatic-koppling för tryckluftsanslutning	□	□	□	□
VarioGrip däcktryckreglering	□	□	□	□
Fyrhjulsdraft / differentialspärr				
Smart fyrhjulsdraft	■	■	■	■
Trepunktslyft				
Elektrohydrauliskt manövrerad trepunktslyft dubbelverkan-de (EHR), med utvändiga reglage	■	■	■	■
Enkelverkande EPC-trepunktslyft med stötdämpande stabiliseringssystem	■	■	■	■
Kraftuttag				
Bakre kraftuttag 540/540E/1.000/1.000E varv/min	■	■	■	■
Bak: Flänskraftuttag 540/540E/1000/1000E r/min	□	□	□	□
Utvändiga reglage för bakre kraftuttag	■	■	■	■
Hydraulik				
Manövrering av hydrauloljeuttag (vippbrytare)	□	■	■	■
Yttre manövrering bak för hydraulventiler	□	□	□	□
Lastkännande hydraulsystem med axialkolvpump (152 l/min)	□	□	□	□
1:a och 2:a hydrauloljeuttag bak	■	■	■	■
3. Hydrauloljeuttag bak	■	■	■	■
4. Hydrauloljeuttag bak	□	□	□	□
5. Hydrauloljeuttag bak	□	□	□	□
1. Främre hydrauloljeuttag	□	□	□	□
2. Främre hydrauloljeuttag	□	□	□	□
Anslutningar för extern hydraulik, Power beyond	□	□	□	□
Hydraulanslutning Power-Beyond FFC	□	□	□	□
Fri retur fram	□	□	□	□
Hydrauloljeuttag inkopplingsbara under tryck	□	□	□	□
CUP-koppling bak	■	■	■	■
Biohydraulolja	□	□	□	□
Tillvalsutrustning				
Dragkrokskoppling, manuell	■	■	■	■
Automatisk bakre släpvagnskoppling med fjärmanövrering	□	□	□	□
Kulkoppling, justerbar i höjdd	□	□	□	□
Kulkoppling, kort, med låg kopplingspunkt	□	□	□	□
hitchkrok	□	□	□	□
lantbruksdrag	□	□	□	□
Piton-fix, ej för Sverige	□	□	□	□
Komforthållare för främre vikt (ej tillgängligt med främre trepunktslyft)	□	□	□	□
Frontvikter, olika storlekar	□	□	□	□
Hjulvikter för bakhjul	□	□	□	□
Tvångsstyrning till kuldragskoppling (en- eller tvåsidig)	□	□	□	□
Svängbara, ledade framskärmar	□	□	■	■
ABS-uttag för släpvagn	□	□	□	□
Frontlastare				
Förberedd för frontlastarmontering	□	□	□	□
Fendt Cargo 4.75 S	□	□	□	□
Fendt Cargo 4.75 - 3:e ventilen	□	□	□	□
Fendt Cargo 4.75 Profi	□	□	□	□
Fendt Cargo 4.75 Profi - 3:e ventilen	□	□	□	□
Fendt Cargo 4.80	□	□	□	□
Fendt Cargo 4.80 - 3:e ventilen	□	□	□	□
Fendt Cargo 4.80 - Profi	□	□	□	□
Fendt Cargo 4.80 - Profi - 3:e ventilen	□	□	□	□
Arbetsstrålkastare för frontlastare LED	□	□	□	□
FL - hydraulisk multikoppling	□	□	□	□
Frontlastare - 3:e hydr. arbetsgruppen	□	□	□	□
Frontlastare - multikoppling/verktyg 3:e kretsen	□	□	□	□
FL - lastdämpning DV	□	□	□	□
FL - hydraulisk redskapslåsning	□	□	□	□



Version: 01.09.2025, aktuella tekniska data finns här: [fendt.com/500-vario-data](https://www.fendt.com/500-vario-data)

FENDT



Leaders drive Fendt.



 **AGCO**
Your Agriculture Company

www.fendt.com

AGCO GmbH – Fendt-Marketing
87616 Marktobendorf, Malmö

SV/2501