



**FENDT**

# Fendt Slicer

GRÜNFUTTERTECHNIK  
MIT DEM FENDT FAKTOR.





## Fendt Slicer

- 4 Auf einen Blick.
- 6 Spotlights.
- 10 Frontmähwerke.
- 18 Heckmähwerke.
- 26 Heckmähwerke mit Transportfahrwerk.
- 28 Heckmähwerkskombinationen.
- 40 Technologie.
- 52 Fendt Services.
- 58 Technische Daten.



## Auf einen Blick.

**Nur mit perfekten Maschinen lässt sich perfektes Futter ernten.**  
Mit den Fendt Slicer Scheibenmäherwerken erreichen Sie immer eine perfekte und gleichbleibende Schnitthöhe – für ein Mähergebnis, das beeindruckt. Die resultierende Futterqualität wird Sie überzeugen.

**So vielseitig wie Sie. Mäherwerke, die keine Wünsche offen lassen.**  
Ihre Anforderungen aus der Praxis formen die Fendt Slicer Scheibenmäherwerke. Intelligenter Leichtbau und höchste Lebensdauer stehen bei uns nicht im Widerspruch zueinander, sondern sorgen für Leichtzügigkeit und niedrigen Kraftstoffverbrauch des Traktors – innovative Antriebe senken den Kraftbedarf. Sie haben die Wahl zwischen Pendel- und Zugbock-Frontmäherwerken, einer Vielzahl an Heckmäherwerken mit Seiten- oder Mittenaufhängung im Dreipunkt sowie Mähkombinationen und gezogenen Maschinen. Vielseitige Antriebs- und Technologielösungen, eine große Bandbreite an Arbeitsbreiten sowie spezifischer Zubehöranpassungen bieten für alle Gelände und Erntebedingungen die optimale Mähwerkslösung – einfach besser abschneiden.

Slicer	Modell	Arbeitsbreite (m)
Frontmäherwerke mit Pendelbock F-Baureihe	310 F / 310 F KC / 310 F RC	3,10
Frontmäherwerke mit Pendelbock Alpin	210 FKS / 260 FK / 260 FP / 260 FPS / 310 FPK	2,05 - 3,00
Frontmäherwerke mit 3D-Zugbock	310 FQ / 310 FQ KC / 310 FQ RC / 360 FQ / 360 FQ KC / 360 FQ RC	3,10 - 3,60
Heckmäherwerke mit Seitenaufhängung (ISL)	2460 ISL / 2870 ISL	2,42 - 2,82
Heckmäherwerke mit Seitenaufhängung	270 P / 320 P / 350 P	2,55 - 3,50
Heckmäherwerke mit Mittenaufhängung	4080 TL / 4590 TL	4,00 - 4,50
Heckmäherwerke mit Mittenaufhängung (TLX)	3160 TLX / 3160 TLXKC / 3160 TLXRC / 3670 TLX / 3670 TLXKC / 3670 TLXRC	3,10 - 3,60
Heckmäherwerke mit Transportfahrwerk	313 TKC / 313 TRC	3,00
Heckmäherwerkskombinationen ohne ISOBUS	860 / 860 KC / 860 RC / 960	8,30/8,60 - 9,30/9,60
Heckmäherwerkskombinationen mit ISOBUS	960 KC / RC (PRO) / 1010 KC / RC (PRO) / 960 KCB / RCB (PRO) / 1010 KCB / RCB (PRO)	9,30/9,60 - 9,80/10,10



## Fendt Slicer Spotlights.

Hier finden Sie die besonderen Fendt Lösungen, die sogenannten Fendt Spotlights, die den Unterschied ausmachen und Ihre Arbeit jeden Tag einfach besser machen.



### 1. Verschiedene Mähbalken, für unterschiedliche Einsatzbedingungen:

- Der innovative, robuste Streamline Mähbalken ist flach konstruiert und besticht durch hohen Wirkungsgrad, sowie große Einsatzflexibilität.
- Der indirekt angetriebene Kompaktwinkelmähbalken zeichnet sich durch Stabilität und Langlebigkeit aus.
- Der Kleinscheiben-Stirnradmähbalken vereint eine gewichtsreduzierte Bauweise mit einfacher Handhabung.

### 2. TurboLift Mähbalkenentlastung

- Bei den Fendt Slicer Heckmähwerken mit Mittenaufhängung, den Mähkombinationen sowie dem Frontmäherwerk Slicer FQ sorgt die patentierte hydropneumatische Mähbalkenentlastung „TurboLift“ für den schwebenden Schnitt.
- TurboLift PRO – die ISOBUS Modelle der Mähkombinationen verfügen über eine geschwindigkeitsabhängige Auflagedruckregelung.

### 3. Anfahrtsicherungen

- Die praxisstarken Anfahrtsicherungen der Fendt Heckmähwerke unterscheiden sich in der technischen Ausführung, vereinen jedoch dieselbe wichtige Funktion: Die Verhinderung größerer Schäden an den Mäheinheiten

durch angefahrene Gegenstände auf den Feldern, wie Grenzsteinen, Wiesenpfählen, Kanaldeckeln und Ähnlichem.

### 4. ComfortChange Klingenschnellwechsel

- Alle Scheibenmäherwerke können mit dem komfortablen Klingenschnellwechselsystem ComfortChange ausgestattet werden. Mittels des feststellbaren Spezialwerkzeugs tauschen Sie Klängen spielend leicht. Die Klinge arretiert automatisch und ist zuverlässig gesichert. ComfortChange reduziert Standzeiten und spart so Geld und wertvolle Zeit im knappen Erntefenster.

### 5. Zinken- und Rollenaufbereiter

- Durch den Einsatz eines Aufbereiters kann der Anwelprozess des gemähten Futters um entscheidende Stunden verkürzt werden. Die Wachsschicht des Futters wird abgerieben und ein lockeres, luftiges Schwad abgelegt. Durch intensive Luftzirkulation wird der Wasseraustritt beschleunigt. Die Intensität der Aufbereitung ist stets einfach und schnell zu regulieren. Besonders bei instabilen Wetterlagen ein wesentlicher Zeitvorteil – schneller und sicherer zum Qualitätsfutter.

### 6. 3-D Boden Anpassung

- Ein absolutes Alleinstellungsmerkmal der Frontmäherwerks-Baureihe mit Zugbock. Eine dreidimensionale Boden Anpassung ist bei diesem Frontmäherwerk nicht nur eine Phrase. Die Kinematik des gezogenen Mäherwerks überlagert in Quer- und in Längsrichtung und passt sich so präzise der Bodenkontur an. So wird auch in kupiertem Gelände ein perfektes Schnittbild bei geringer Futtermverschmutzung erreicht, ohne die Grasnarbe zu beeinträchtigen.

### 7. Automatische Aufbereitersteuerung

- Die DLG-prämierte automatische Intensitätssteuerung des Zinkenaufbereiters in Abhängigkeit vom Biomasseaufwuchs sorgt für homogene Trockensubstanzgehalte und geringere Schwankungen der Nährstoffzusammensetzung. ISOBUS basierend für Heck- und Frontmäherwerk in Kombination.

### 8. Automatische Seitenverschiebung des Frontmähwerks

- Die Anpassung des Überschnitts in Hang- und Kurvenlage erfolgt über die hydraulische Seitenverschiebung des FQ Frontmäherwerks. Die PRO Mähkombinationen steuern über die ISOBUS Funktion bei Hangabdrift und Kurvenfahrten automatisch den korrekten Seitenverschub der Fronteinheit und sorgen der Streifenbildung vor, so dass kein Futter verloren geht.

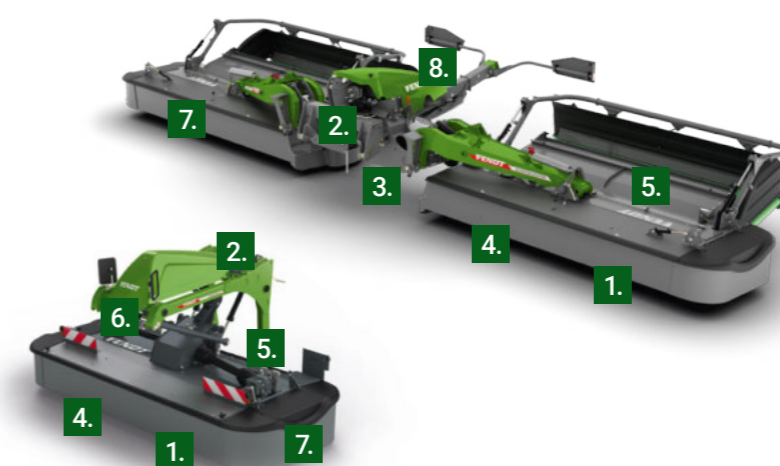

## Frontmäherwerke.



**Frontmäherwerke mit Kompaktbock Alpin**  
Sehr kurzer Direktanbau für Gebirgstraktoren in Steilhängen  
Arbeitsbreite 2,05 – 2,50 m



**Frontmäherwerke mit Pendelbock Alpin**  
Speziell entwickelt für den alpinen Einsatz  
Arbeitsbreite 2,05 – 3,00 m



**Frontmäherwerke mit Pendelbock**  
Die Allrounder unter den Frontmäherwerken  
Arbeitsbreite 3,10 m



**Frontmäherwerke mit 3D-Zugbock**  
Optimal in der Mähwerkskombination  
Arbeitsbreite 3,10 – 3,60 m

## Heckmäherwerke.



**Heckmäherwerke (ISL) mit Seitenaufhängung für geringe Leistungsklasse**  
Leichtgewichte für kleinere Traktoren  
Arbeitsbreite 2,40 – 2,80 m



**Heckmäherwerke mit Seitenaufhängung für mittlere Leistungsklasse**  
Generalisten mit hohem Einsatzspektrum  
Arbeitsbreite 2,50 – 3,50 m

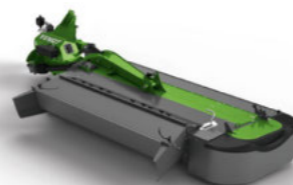

**Heckmäherwerke mit Mittenaufhängung**  
Hochleistung mit und ohne Aufbereiter und dem „Schwebenden Schnitt“  
Arbeitsbreite 3,10 – 4,50 m



**Mähkombinationen ohne ISOBUS**  
Leichte und leichtzügige Schlagkraft mit und ohne Aufbereiter  
Arbeitsbreite 8,30 – 10,10 m



**Mähkombinationen mit ISOBUS**  
Aufbereitermaschinen mit vollständiger Automatisierung mit und ohne Förderband  
Arbeitsbreite 9,30 – 10,10 m



**Gezogene Mäherwerke mit Transportfahrwerk**  
Hohe Flexibilität mit Zinken- oder Rollenaufbereiter  
Arbeitsbreite 3,00 m





## Frontmäherwerke.

Der Frontmann unter den Mähwerken. Ob auf einem Soloauftritt am Berghang oder in der Mähkombination auf großer Bühne. Mit vielseitigem Pendelbock oder dem leistungsstarken 3D-Zugbock. Die Slicer Frontmäherwerke schlagen für jeden den richtigen Ton an.



## Frontmäherwerke mit Pendelbock.

### Flexibel einsetzbare Allround-Mäherwerke – Auf allen Wiesen zu Hause

- Kompakter Pendelbock-Direktanbau mit zwei Anbaubock-Varianten
- Großer Pendelweg: +/- 7,5 %
- Mehrere Koppelpunkte
- Optionale Entlastung der Mäheinheit durch
  - einstellbare Federpakete (alle Modelle)
  - stufenlos einstellbare Hydropneumatik (F KC/RC)
- Federzentrierung mit Schwerpunktfeinjustierung

- Zinkenaufbereiter mit verstellbarer Intensität mittels Gegenkamm (4-stufig)
- Rollenaufbereiter mit stufenloser Intensitätsverstellung mittels Vorspannfeder (optionaler DuoDrive-Antrieb)
- Robuster und flacher Streamline Mähbalken
- **ECO-Mode:** Arbeiten mit reduzierter Drehzahl 850 U/min möglich
- Viele Komfortdetails



- + Schwerpunkt nahe am Traktor
- + Reduzierte Belastung für Traktor und Mähwerk
- + Beste Boden Anpassung und schonend für die Grasnarbe
- + Geringe Futtermverschmutzung
- + Hohe Anbau-Flexibilität
- + Reduzierter Kraftstoffverbrauch



### 1. Anbau

- Direkter Anbau über Dreipunktaufnahme KAT. II
- Unterschiedliche Anbauböcke, die dem Schwerpunkt der Mäherwerke mit oder ohne Aufbereiter angepasst wurden: kurz (ohne Aufbereiter) / lang (mit Aufbereiter)
- 3 Positionen für den Oberlenker inklusive Bolzen-Verdrehsicherung
- 2 Positionen für die Unterlenker
- Federentlastung (optional)
  - Einfaches Federpaket (ohne Aufbereiter)
  - Doppeltes Federpaket (mit Aufbereiter)
- Hydropneumatische Entlastung KC/RC (optional)

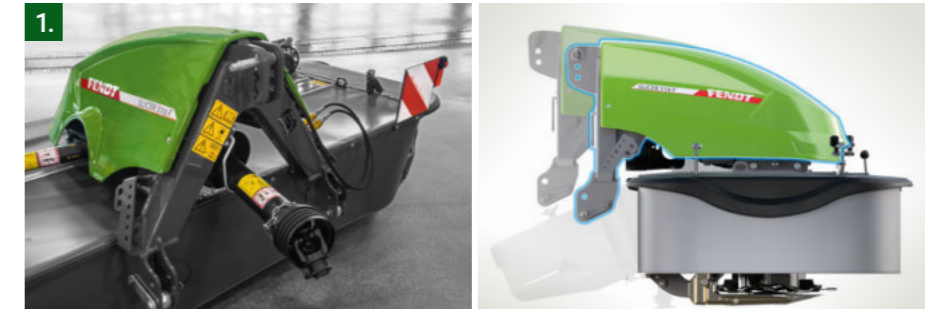

### 2. Pendelbock

- Pendelnde Aufhängung im Schwerpunkt der Maschine
- Querpendelung +/- 7,5°
- Feder zum Zentrieren der Mäheinheit bei Transport
- Schwerpunktfeinjustierung über Federeinstellung
- Hohe Sicherheit bei Straßenfahrten, da keine seitliche Bewegung

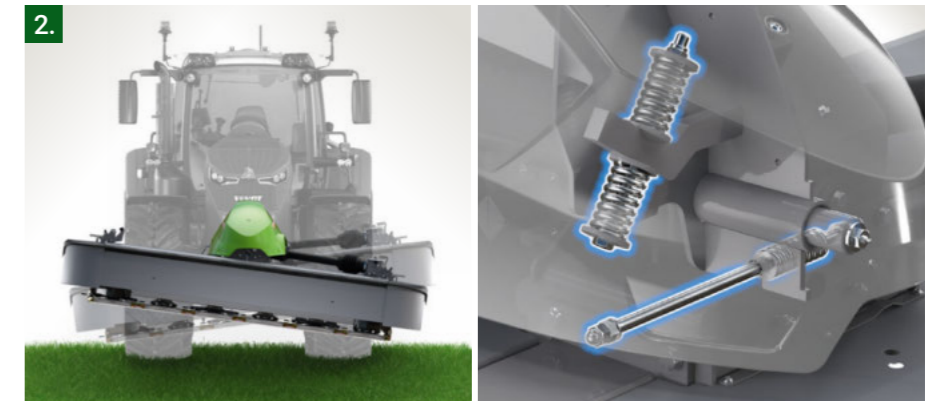



## 2. Starrer Kompaktbock Slicer 210 FK-S, 260 FK

- Sehr kurzer Direktanbau
- Schwerpunkt sehr nahe am Traktor
- Pendelweg von +/- 9° für optimale Boden Anpassung
- Federbelastende Anfahrssicherung schützt bei der Kollision mit Gegenständen
- Klappbarer Seitenschutz
  - Kompakte Transportmaße mit nur 2,05 m/2,50 m
  - Außenbreite, ideal für schmale Berg- und Flurstraßen

## Frontmäherwerke mit Kompakt-/Pendelbock Alpin.

### Die Gipfelstürmer für den perfekten Schnitt

- Kurz angebauter Pendelbock oder starrer Kompaktbock
- Leichtes und kompaktes Design
- Schwerpunkt nah am Traktor
- Kompaktwinkelantrieb mit symmetrisch mittigem Lauf und Fördertrommeln
- Serienmäßig mit Freilauf und Überlastsicherung
- Serienmäßiges Wechselgetriebe
- S-Modelle mit hydraulischer Seitenverschiebung
- Durchgehender Tragrahmen



- + Sehr gute Spurstabilität am Hang
- + Optimal geeignet für den Einsatz in Hanglagen oder mit kleinen Traktoren mit geringer Hubkraft sowie Zweiachsmäher
- + Gleichmäßige Schwadablage in Hanglagen auch ohne zusätzliche Leiteinrichtung
- + Sehr gute Förderwirkung auch bei Talfahrt
- + Hohe Stabilität

### 1. Pendelbock Slicer 260 FP, 260 FPS

- Pendelweg von +/- 4,5°
  - Sehr gute Boden Anpassung
- Spezielles Design für besonders kompakten Anbau
  - Schwerpunkt nah am Traktor
  - Sehr hohe Standfestigkeit
- Aufhängung der Mäheinheit im Schwerpunkt
- Mittenzentrierung durch Federkraft
  - Kein Aufschaukeln der Mäheinheit im Transport
  - Hohe Sicherheit bei Straßenfahrt
- Klappbarer Seitenschutz
  - Kompakte Transportmaße mit nur 2,50 m Außenbreite

### Der Antrieb

- Kompaktwinkelantrieb mit vier großen Mäh scheiben
- Symmetrisch mittlerer Lauf
  - Sehr gute, gleichmäßige Schwadablage
  - Gleichmäßiger Antrieb der Mäh scheiben über Sechskantwelle und eigenes Kompaktwinkelgetriebe für jede Scheibe
- Serienmäßiges Wechselgetriebe
  - Sowohl für Traktoren mit linksdrehender als auch für Traktoren mit rechtsdrehender Frontzapfwelle geeignet
  - 540 U/min und 1000 U/min Antrieb möglich
- Fördertrommeln an den beiden äußeren Mäh scheiben

### 3. Seitenverschiebung

- Slicer 210 FKS und 260 FPS mit mechanischer/hydraulischer Seitenverschiebung
- Stufenlose Verschiebung von insgesamt 42 cm (+/- 21 cm nach links und rechts)
  - Mähen am Hang und/oder mit Zwillingbereifung problemlos möglich
- Bedienung über DW-Steuergerät
- Parallelogramm-Anbaubock
- Kennfixx Hydraulikanschlüsse

### 4. Beschreibung 310 FPK

- Spezialist für Hanglagen mit 3,00 m Arbeitsbreite
- Verkürzter Anbaubock
- Schwerpunkt näher am Traktor
- Bessere Boden Anpassung



- Geringere Belastung für Traktor und Maschine
- Geringes Gesamtgewicht
- Gezogene Aufhängung „Ziehen geht leichter als Schieben“
- Großer Pendelweg von +/- 6,5°
- Sehr robuster Kompaktwinkelantrieb
- driveGUARD-Überlastsicherung der Extraklasse

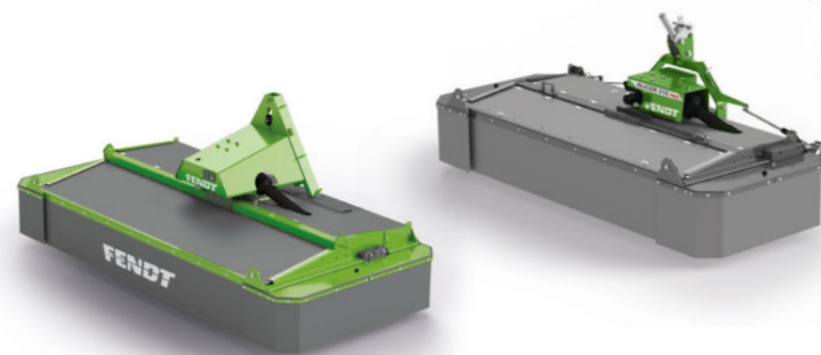



## Frontmäherwerke mit 3D-Zugbock.

### Der optimale Partner für Mähkombis – bleibt immer am Boden

- Arbeitsbreiten von 3,10 m oder 3,60 m
- Kompakter Direktanbau
- 3D-Kinematik mit ineinander übergehenden Quer- und Längsbewegungen
- Gezogene Mäheinheit mit weit vorn liegendem Zugpunkt
- Großer Bewegungsspielraum der Mäheinheit in alle Richtungen
- TurboLift-Hydropneumatische Mähbalkenentlastung
- Robuster und flacher Streamline Mähbalken

- **ECO-Mode:** Arbeiten mit reduzierter Drehzahl 850 U/min möglich
- Optionale hydraulische Seitenverschiebung
- Verfügbar mit Zinken- und Rollenaufbereiter, komfortabel verstellbar und optionalem RC-DuoDrive-Antrieb



- + Schwerpunkt nahe am Traktor
- + Reduzierte Belastung für Traktor und Mähwerk
- + Optimale Bodenadaptation und Bodenschonung
- + Leichtzügigkeit und Kraftstoffreduktion („Ziehen geht leichter als schieben“)
- + „Schwebender Schnitt“ und stetig optimaler Auflagedruck
- + Verlustfreies Mähen im Mähkombinations-Einsatz



### 1. 3D-Zugbock

- Die Kinematik ermöglicht mittels Zuglenker, Steuerstangen und Zugzylinder mit Kugelaugen ineinander übergehende Quer- und Längsbewegungen
- QuerpPENDelwinkel von +/- 13°
- Vertikale Bewegungsfreiheit von 650 mm (200 mm nach unten / 450 mm nach oben)
- Gesteuerte Mähbalkenneigung von -6° bis +15°
- Komplette Mäheinheit wird automatisch den Bodenkonturen nachgeführt – in Abhängigkeit der Aushubhöhe
  - Taucht der Mähbalken ab, so wird dessen Neigung um bis zu -6° nachgeführt
  - Bewegt sich der Mähbalken nach oben, so winkelt er automatisch um bis zu +15° an



- + Dreidimensionale Bodenadaptation auch bei hohen Geschwindigkeiten
- + Folgt präzise der Bodenkontur, auch in Mulden und Kuppen
- + Kein Einstechen, geringste Futtermverschmutzung und Schonung der Grasnarbe



### 2. Kompakter Direktanbau am Fronthubwerk

- Über der Mäheinheit liegender Zugrahmen mit weit vorn liegendem Zugpunkt
- Kein Weiste-Dreieck erforderlich
- Bei Traktoren ohne EHR können die Unterlenker mittels Tragketten in der richtigen Einstellhöhe (750 mm) gesichert werden
- Schnitthöhenverstellung stufenlos mittels Oberlenker

Perfekte Bodenadaptation



QuerpPENDelwinkel von +/- 13°



20 cm

20 cm

### 3. Hydraulische Seitenverschiebung

- Mäheinheit kann optional hydraulisch seitlich um bis zu 40 cm verschoben werden (20 cm rechts/links)
- Ermöglicht die Verschiebung entgegen dem Abdrift des Traktors am Hang, um Verluste zu verhindern
- In Kombination mit Heckmäherwerken können auch leichte Kurven sauber gemäht werden
- Das hydraulische Komfortpaket (Option) ermöglicht mit nur einem DW-Steuergerät den Wechsel zwischen hydraulischer Seitenverschiebung oder hydraulischer Seitenschutzklappung



## Heckmähwerke.

Beim Klassiker der Mähwerke zeigt sich die Slicer-Familie von seiner umfangreichsten Seite. Einschneidende Mäherlebnisse beginnen mit Fendt bereits bei 2,42 m Arbeitsbreite und zeigen sich mit 4,50 m in wahrer Größe. Ob seitenaufgehängt im Baukastensystem oder mittig mit allen Feinheiten der Mähkunst.

Die gezogenen Heckmähwerke mit Transportfahrwerk stehen für große Schlagkraft und höchste Flexibilität. Sie sind entweder mit Zinkenaufbereiter oder einem Rollenaufbereiter ausgerüstet. Die mittig angelenkte Deichsel ermöglicht das Mähen rechts, links oder direkt hinter dem Traktor.

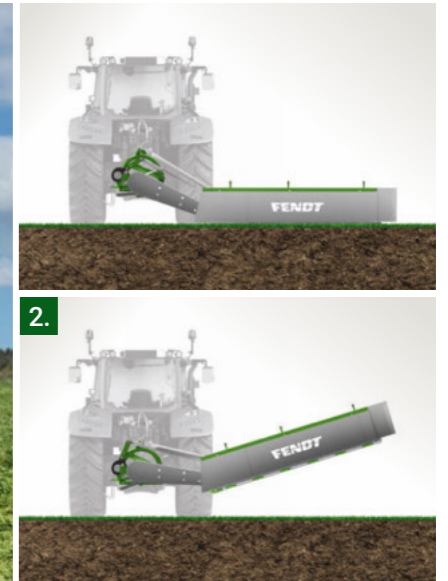

## Heckmäherwerke mit Seitenaufhängung (ISL).

### Beschreibung (ISL)

- Leichte und stabile Bauweise
- Sehr flacher Stirnradmähbalken mit paarweise laufenden Scheiben
- Kein Innenschuh und somit kein Aufschieben von Futter, vor allem in Hanglagen
- Federbelastende Anfahrsicherung
- Federentlastung für geringen Bodendruck
- Verstellbare Unterlenkbolzen



- + Ideal für den Einsatz mit kleineren Traktoren
- + Für Mäharbeiten in Hanglagen bestens geeignet
- + Anpassung an Traktoren und Überlappung
- + Hohe Lebensdauer und geringe Betriebskosten

### 1. Antrieb (ISL)

- Angetrieben durch einen elastischen Keilriemenantrieb
- Keilriemen sind selbstspannend und zugleich Überlastschutz
- Kräfteintrag erfolgt mittels Keilriemen und Getriebe direkt auf die erste Mähscheibe

## Heckmäherwerke mit Seitenaufhängung.

### Beschreibung

- Arbeitsbreiten von 2,70 m bis 3,50 m
- Sehr robuster Kompaktwinkelantrieb
- Elastischer Keilriemenantrieb mit 540 U/min oder 1000 U/min (Option)
- Optimaler Gutfluss dank Fördertrommeln
- Federbelastende Anfahrsicherung
- Federentlastung für geringen Bodendruck
- Verstellbare Unterlenkbolzen
- Baukastenprinzip für den einfachen An- und Abbau von Zinken- oder Rollenaufbereiter (270 P + 320 P)



- + Klassische Maschinen für kleinere bis mittelgroße Betriebe
- + Geeignet zum Abmähen von Böschungen und Grabenrändern
- + Große Aushubhöhe am Vorgewende
- + Anpassung an Traktoren und Überlappung
- + Hohe Flexibilität

### 2. Aushebkinematik

- Gesteuerte Aushebkinematik mit Kurvenscheibe und Kurvenbahn
- Nur ein Hydraulikzylinder für das Ausheben am Vorgewende und für den Wechsel von Arbeits- in Transportstellung notwendig
- Heckkraftheber muss zum Ausheben am Vorgewende nicht betätigt werden
- Kompakte Transportposition 90° nach oben

### 3. Entlastung und Neigung (ISL)

- Schmierung des Antriebs auch in schiefer Arbeitsposition garantiert
- Mähbalken wird durch Federn entlastet
- Schnelle Anpassung an die Bodengegebenheiten bis zu einem Winkel von 30°



- + Schonung der Grasnarbe und gute Futterqualität
- + Sauberes Arbeiten an Böschungen und Grabenrändern



- + Hohe Einsatzflexibilität
- + Geringe Futterverluste

### 4. Flexible Spuranpassung

- Unterlenkerbolzen können einfach verstellt werden
- Schnelle Anpassung an unterschiedliche Traktoren
- Flexible Anpassung an die Arbeitsbreite von Frontmäherwerken für die optimale Überlappung



## Heckmäherwerke mit Mittenaufhängung.

### Breit aufgestellt im Gleitschnitt

- Leistungsstarke Mäherwerke mit großer Flächenleistung
- Arbeitsbreite bis 4,50 Meter verfügbar
- Sehr robuster Kompaktwinkelantrieb
- DriveGuard-Überlastsicherung der Extraklasse
- Klingenschnellwechsel ComfortChange-Serie
- Klappbares Schutzdach für beste Zugänglichkeit für Wartungsarbeiten und Reinigung
- Gewichtsersparnis durch Volltuchschutz
- Gleitkufen als Höhenverstellung und Verschleißschutz verfügbar
- TurboLift-Technologie
  - Hydropneumatische Mähbalkenentlastung
  - Der „Schwebende Schnitt“

### 1. Gleitführung

- Patentierte Gleitführung
- Optimale Stabilität und Führung des Mähbalkens in Längs- und Querrichtung
- Mäheinheit hat 13° Pendelweg nach oben und unten



- + Sehr gute Boden Anpassung und Schonung der Grasnarbe
- + Der Hubarm und die Aufhängung des Mähwerks werden entlastet
- + Keine Drehmomente an der Mittenaufhängung



### 2. Anfahrtsicherung

- Anfahrtschutz mit Schwenkgetriebe
- Nach hinten großer Schwenkwinkel von 22°
- Bester Schutz durch genau einstellbare Auslösekraft
- Wiederherstellung der Arbeitsposition durch Betätigen des Hydraulikzylinders bequem von der Kabine aus



- + Keine Zeitverluste, schnelle Wiederaufnahme der Mäharbeiten
- + Effektiver Schutz vor Schäden durch angefahrene Gegenstände

### 3. Transportposition

- Mähwerk wird für den Transport um mehr als 90° nach hinten geschwenkt
- Vorgang kann bequem von der Kabine ausgeführt werden
- Der Ausgleichszylinder und das TurboLift-System dämpfen die Bewegungen des Mähwerks während der Fahrt





## Heckmäherwerke Mittenaufhängung TLX-Baureihe.

### Aus dieser Mitte entspringt die Kraft – Hochleistung am Heck

- Arbeitsbreiten von 3,10 m oder 3,60 m
- Im Schwerpunkt aufgehängte Mäheinheit mit großem Pendelweg
- Integrierter Vorgewende-Kompensationszylinder
- Vertikale X-Transportklappung in den Schwerpunkt der Maschine
- TurboLift-Hydropneumatische Mähbalkenentlastung
- SafetySwing Anfahrsicherung
- Robuster und flacher Streamline Mähbalken

- ECO-Mode: Arbeiten mit reduzierter Drehzahl 850 U/min möglich
- Verfügbar mit Zinken- und Rollenaufbereiter, komfortabel verstellbar und optionalem RC-DuoDrive-Antrieb
- Viele Komfortdetaillösungen



- + Optimale Bodenführung auch in kuppertem Gelände
- + Schonend zur Grasnarbe und geringe Futterschmutzung
- + Kein Pendeln der Mäheinheit am Vorgewende
- + Optimale Transport- und Parkposition
- + Hohe Leichtzügigkeit und reduzierter Kraftstoffverbrauch



### 1. Transport

- Kompakte 120° Transportposition
- Exakt im Schwerpunkt der Maschine
- Abstellbar in Transport- oder Arbeitsposition (optional)
- Mähwerk ist in abgestelltem Zustand durch Druckknopf völlig drucklos
- Seitlich arretierbare, klappbare Schutzabdeckung mit Vorbereitung für hydraulische Klappung
- Optionale hydraulische Transportverriegelung



- + Ideale Gewichtsverteilung und kompakte Maße beim Transport
- + Komfortables und sicheres Fahrverhalten
- + Platzsparendes Abstellen

### 2. Boden Anpassung

- Mittig im Schwerpunkt pendelnde und gezogene Aufhängung der Mäheinheit
- Der Auslegearm in gebogener Form ermöglicht einen großen Pendelweg der Mäheinheit mit einem Pendelwinkel von + 28/- 18°
- TurboLift-Technologie
  - Hydropneumatische Mähbalkenentlastung
  - Der „Schwebende Schnitt“

### 3. Einstellung

- Arbeitshöhenanzeige >> bequemes Einstellen der Unterlenkerhöhe vom Fahrersitz aus
- Einfache, werkzeuglose Einstellung der Aufbereiterintensität mittels Verstellung des Gegenkamms des Zinkenaufbereiters in 4 Stufen
- Werkzeugloses Einstellen der Breitverteilereinrichtung



### Anfahrsicherung

- SafetySwing
  - Patentierte Anfahrsicherung der Oberklasse (Technologie der Großflächenmäherwerke)
  - Schwenkt nach hinten oben >> fliegt über das Hindernis hinweg
  - Wird durch Eigengewicht automatisch in Arbeitsstellung zurückgeführt
- Stabile Seitenschutzabdeckungen und eine Leiste aus festem Kunststoff um die Abdeckung, schützen vor leichten Anfahrtsschäden

### Bedienkomfort

- Schutztuch (Zentralverriegelung) >> beste Zugänglichkeit für Reinigung und Wartung
- Klingenschnellwechsel ComfortChange
- Integrierter Werkzeugkasten und Halterung für Klingenschlüssel
- Praktische KENNFIXX Hydraulikanschlüsse
- Unterschiedliche Anbaukategorien (Kat. II / Kat. II & III) >> Überlappungseinstellung zum Frontmäherwerk



## Heckmähwerke mit Transportfahrwerk.

### Slicer T – Beschreibung

- Fendt Slicer T Mähwerke mit Transportfahrwerk sorgen für effiziente Arbeit bei größter Flexibilität
- Arbeitsbreiten von 3,0 m, jeweils mit Zinken- oder Rollenaufbereiter ausgestattet
- Die mittig angelenkte Deichsel ermöglicht das Arbeiten links, rechts oder mittig vom Traktor
- Zentrale Schnitthöhenverstellung
- 40 km/h-Zulassung für schnelles Umsetzen

### 1. Aufbau

- Mittig angelenkte Deichsel
  - Mähwerk kann sowohl links als auch rechts hinter den Traktor geschwenkt werden
  - Optimal zum Arbeiten in Gegenfahrt
  - Optimal zum Arbeiten im Hang in Schichtlinien
  - Enorme Wendigkeit

- Kraftübertragung durch Schwenkgetriebe
  - Besonders gleichmäßige Kraftabgabe
  - Kein Abknicken der Gelenkwelle
  - Sehr geringer Verschleiß
  - Lange Lebensdauer
  - Beste Wendigkeit



### 2. Aufhängung der Mäheinheit

- Aufnahme des Mähwerks an den äußersten Punkten des stabilen Tragrahmens
  - Dreidimensionale Bodenadaptation
  - Sauberer Schnitt, auch unter extremen Bedingungen
  - Geringe Gefahr des Einstechens in den Boden
  - Schonung der Grasnarbe
  - Keine Verwindung des Mähbalkens
- Optimaler Sitz des Federparallelogramms mit Zusatzfederentlastung
  - Federn verkürzen sich bei Pendelbewegungen der Mäheinheit nur wenig
  - Konstante, gleichmäßige Mähbalkenentlastung
- Gezogene Aufhängung
  - Schonung der Grasnarbe
  - Geringerer Kraftstoffverbrauch
- Oben liegender Rahmen
  - Großer Pendelweg der Mäheinheit
  - Perfekte Bodenadaptation unter allen Bedingungen
- Aushub der Mäheinheit über integrierten Hydraulikzylinder
  - Große Bodenfreiheit am Vorgewende und bei Transportfahrten
  - Überfahren der Schwade am Vorgewende verlustfrei möglich



### 3. Slicer 313 T – Einstellung Auflagedruck

- Flexible Anpassung an Fahrgeschwindigkeit und Geländebeschaffenheit (v. a. Tragfähigkeit des Bodens)
- Auflagedruck kann über Entlastungsfedern eingestellt werden
- Vorgehensweise: Lösen der Hutmutter >> Drehen an der Mutter
  - Im Uhrzeigersinn: Auflagedruck wird verringert
  - Gegen den Uhrzeigersinn: Auflagedruck wird erhöht





## Heckmähwerks- kombinationen.

Die Slicer Mähkombinationen mit Mittenaufhängung bringen auf größten Flächen und unter härtester Dauerbelastung richtig Schlagzahl bei hoher Futterqualität auf die Wiese. Dabei sind in den engen Erntefenstern Aspekte der Arbeitseffizienz, Zuverlässigkeit und Komfort, die zeit- und ressourcensparende Wirkung zeigen, gleichermaßen entscheidend. Denn gutes Futter muss auch wirtschaftlich geerntet werden.



### 1. Optimal angebaut

Für hohe Schlagkraft mit leichteren Traktoren verfügen die kleineren Modelle über einen speziell gewichtsoptimierten Anbaubock und zählen damit zu den Leichtesten ihrer Klasse. Die Modelle mit größerer Arbeitsbreite oder mit Bandaufbereiter sind mit robusten Anbauböcken ausgestattet.

- Kompakter Anbau durch geschwungene Formgebung der Mäharme
- Leichter Anbaubock mit Anfahrtsicherung EasySwing für Slicer 860, 860 KC/RC und 960
- Robuster Anbaubock mit patentierter Anfahrtsicherung SafetySwing für Slicer 960 KC/RC und höher
- Direktanbau mit variabler Oberlenkerposition

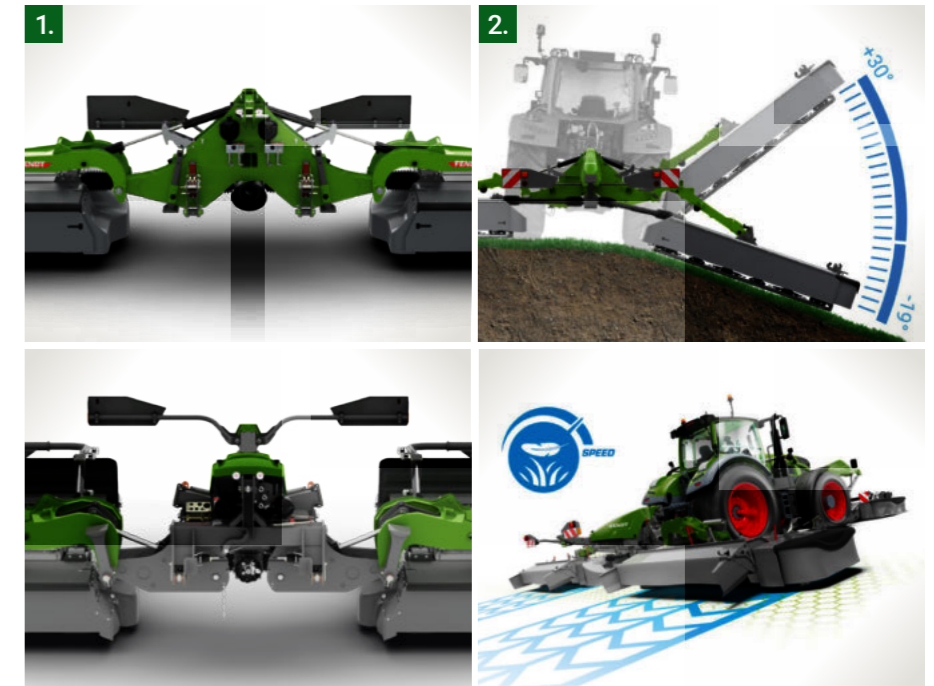

Slicer 860, 860 KC / RC, 960

Die PRO-Modelle verfügen über das geschwindigkeitsabhängige TurboLift System

### Schlagkraft und Flexibilität werden hier großgeschrieben

Mit insgesamt 16 verschiedenen Modellen bietet Fendt eine enorme Vielfalt an Heckmähwerkskombinationen: Angefangen von den leichten Modellen für kleinere Betriebe bis hin zu den hochtechnisierten Varianten mit innovativster DLG-prämierter Technik für Lohn- und Großbetriebe.

- **Leichtgewichte mit großer Schlagkraft:**
  - Slicer 860, 860 KC, 860 RC und 960 mit Arbeitsbreiten von 8,30/8,60 m und 9,30/9,60 m
- **Höchste Flächenleistung mit und ohne ISOBUS:**
  - Slicer 960 KC (Pro), 960 RC (Pro), 960 KCB Pro und 960 RCB Pro mit Arbeitsbreiten von 9,30/9,60 m
  - Slicer 1010 KC (Pro), 1010 RC (Pro), 1010 KCB Pro und 1010 RCB Pro mit Arbeitsbreiten von 9,80/10,10 m

- Robuster und flacher Streamline Mähbalken mit ECO Mode
- Traktornaher Anbau und gewichtsoptimierte Bauweise
- TurboLift – hydropneumatische Mähbalkenentlastung
- Im Schwerpunkt aufgehängte und gezogene Mäheinheiten mit großem Pendelweg
- Arbeitsbreite auf zwei Positionen anpassbar
- Zinken- oder Rollenaufbereiter und Förderbandmodelle optional erhältlich
- Moderne ISOBUS Technologie erhältlich
- Große Auswahl an Varianten und Sonderausstattung



- + Anpassung an Frontmäherwerk
- + Optimale Bodenführung auch in kuppertem Gelände
- + Schonend zur Grasnarbe und geringe Futterschmutzung
- + Hohe Leichtzügigkeit und reduzierter Kraftstoffverbrauch
- + Reduzierte Belastung für Traktor und Mähwerk
- + Die richtige Maschine für jede Anforderung

### Aufhängung

- Die gezogenen Mäheinheiten sind mittig im Schwerpunkt aufgehängt
- Durch die Kompensationszylinder werden die Mäheinheiten am Vorgewende arretiert



- + Optimierte Bodenführung
- + Reduzierte Belastung der Unterlenker
- + Gelenkwellen laufen immer gerade und Schäden am Antriebsstrang werden vermieden
- + Kein Einstechen des Mähbalkens in Untergrund möglich
- + Kein Pendeln der Mäheinheiten am Vorgewende

### 2. Bodenadaptation

- Mittig im Schwerpunkt pendelnd und gezogene Aufhängung der Mäheinheiten
- Die Auslegerarme in speziell gebogener Form ermöglichen einen großen Pendelweg der Mäheinheiten
  - Pendelwinkel von + 30/- 19° bei den leichten Mähkombinationen
  - Pendelwinkel von + 26/- 19° bei den großen Aufbereiter- und Förderbandmaschinen

- TurboLift-Technologie – der „schwebende Schnitt“
  - Hydropneumatische Mähbalkenentlastung
  - Optimaler Auflagedruck während des kompletten Mäheinsatzes
  - Geschwindigkeitsabhängige Mähbalkenentlastung bei Hochleistungsmähwerken mit ISOBUS
  - Neukalibrierung an jedem Vorgewende



Fendt Slicer 860

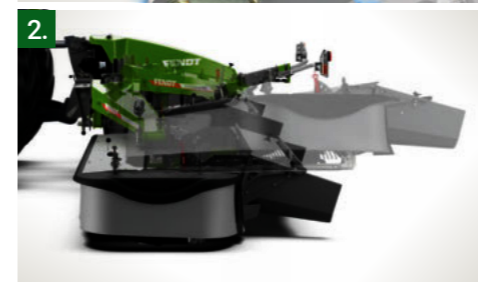
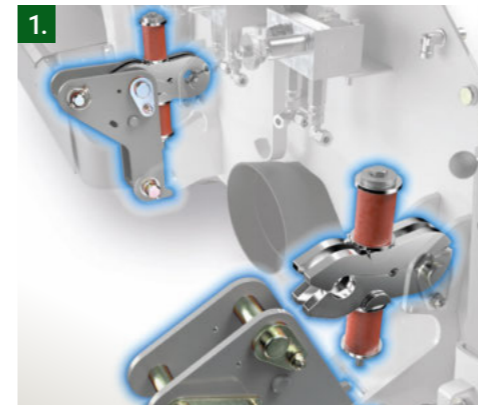

### 1. Anfahrtsicherung EasySwing

- Die Mähkombinationen 860, 860 KC, 860 RC und 960 sind mit dem komfortablen mechanischen Anfahrtschutz in Leichtbauweise ausgestattet. Mähwerk wird nach hinten oben ausgelenkt und fliegt über das Hindernis hinweg (ca. 9° nach hinten, ca. 400 mm nach oben).
- Drehpunkt liegt in der Mitte der Mähkombination
  - Großer Hebelarm, Mäheinheit löst sicher aus
  - Mäheinheit klappt von selbst wieder zurück in die Arbeitsposition



- + Effektiver Schutz vor Schäden durch angefahrene Gegenstände
- + Hohe Sicherheit für den Mähbalken, auch am innersten Punkt

### 2. Anfahrtsicherung SafetySwing

- Die Hochleistungsmähwerke verfügen über den patentierten und einzigartigen Anfahrtschutz SafetySwing.
- Mäheinheiten lösen unabhängig voneinander aus
  - Mäheinheit wird nach hinten oben ausgelenkt und fliegt über das Hindernis hinweg (ca. 20° nach hinten, ca. 620 mm nach oben)
  - Drehpunkt liegt in der Mitte der Mähkombination
  - Großer Hebelarm, Mäheinheit löst sicher aus
  - Mäheinheit klappt von selbst wieder zurück in die Arbeitsposition
  - Sensorüberwachung: beim Auslösen von SafetySwing erhält der Fahrer ein Signal über das Traktorterminal

### 3. Transport

- Durch tief liegenden Anlenkpunkt des Tragarms und die optional hydraulisch klappbaren Seitenschutze wird eine Transporthöhe von < 4 m erreicht
- Niedriger Schwerpunkt des Mähwerkes in Transportposition
- Gut sichtbare Anzeigen und effektive Stützaufnahmen
- Mähkombination kann in Transportstellung platzsparend abgestellt werden
- Stabile Stützen sorgen für einen sicheren Stand
- Durch die Entlastungstaste am Steuerblock wird der Systemdruck auf Null reduziert
- Beim Anhängen wird der vorgewählte Druckzustand automatisch wiederhergestellt



- + Schneller und sicherer Transport
- + Komfortables und sicheres Fahrverhalten
- + Platzsparendes Abstellen
- + Verringerte Achslasten

Optionales Stützrad für effektive Gewichtsverteilung, Fahrkomfort/-sicherheit und Einhaltung der gesetzlichen Achslasten beim Transport der Maschinen mit Förderband



Genial einfach:  
Eine Kette zeigt die richtige Transporthöhe an und ist dabei bequem aus der Traktorkabine zu sehen (Slicer 960 KC – 1010 KCB PRO)



### 1. Arbeitsbreitenanpassung

- Mäheinheitenverstellung auf zwei Positionen
- Jede Mäheinheit um 15 cm
- Arbeitsbreite 8,30/8,60 m, 9,30/9,60 m bzw. 9,80/10,10 m
- Gelenkwelle muss nicht gekürzt werden

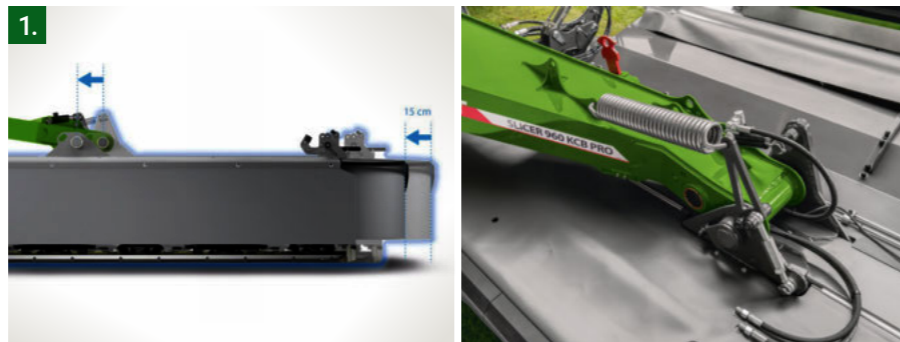

- + Anpassung an die Arbeitsbreiten der Frontmäherwerke
- + Einstellung des optimalen Überschnitts

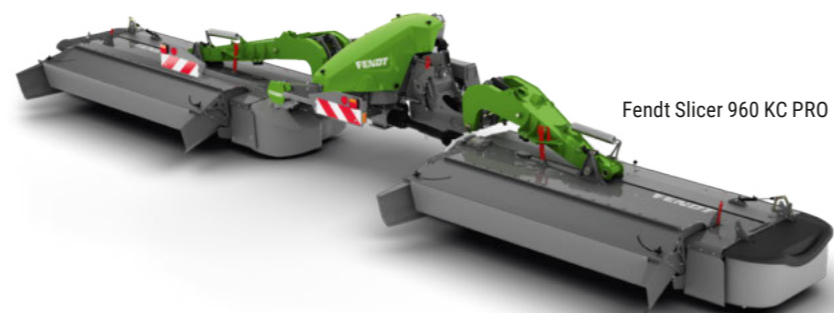

Fendt Slicer 960 KC PRO

### 2. Bedien- und Wartungskomfort Slicer 860/960

- Aufklappbare Schutze mit werkzeugloser Zentralverriegelung (1)
- Klingenschnellwechselschlüssel und Werkzeugbox aufgeräumt unter der leicht zu öffnenden Haube (2)
- Stabile Abstellstützen für sicheren Stand in platzsparender Transportposition (3)
- Arbeitshöhenanzeige >> bequemes Einstellen der Unterlenkerhöhe vom Fahrersitz aus (4)
- KENNFIX-Stecker sauber aufgeräumt (5)
- Rundum-Anfahrerschutz aus Kunststoff schützt vor leichten Anfahrerschäden
- Klingenschnellwechselsystem ComfortChange



### 3. Bedien- und Wartungskomfort Slicer 960/1010

- Werkzeuglose Einstellung der Schwadleitbleche (1)
- Klingenschnellwechselschlüssel und Werkzeugbox sicher im Rahmen integriert (2)
- Stabile Abstellstützen für sicheren Stand in platzsparender Transportposition (3)
- Arbeitshöhenanzeige >> bequemes Einstellen der Unterlenkerhöhe vom Fahrersitz aus (4)
- Schlauchgarderobe (5)
- Schützende Designhaube für empfindliche Teile wie den ISOBUS Jobrechner (6)
- Multitool für relevante Verschlüsse (7)
- Automatisch nach oben klappender Leuchenträger (8)
- Optional fünf (KC/RC) oder sieben (KCB/RCB) LED Scheinwerfern (9)
- Ergonomisch gut erreichbare Schmierpunkte und Schmierleiste für alle schwieriger erreichbaren Schmierpunkte (10)
- Hydraulisch klappbarer Seitenschutz
- Klingenschnellwechselsystem ComfortChange





## Mähwerkskombinationen mit ISOBUS und Förderband.

### Innovation mit Schlagkraft

Die Mähwerkskombination für führende Großbetriebe und Lohnunternehmer – leistungsstark und flexibel mit ISOBUS (Pro-Variante) und optionalen Förderbändern zur Schwadzusammenführung (ProB-Variante).

- Arbeitsbreite 9,30/9,60 m bzw. 9,80/10,10 m
- Durchsatzstarkes Schwadband mit BeMove für Schwadbreiten von 1,80 bis 3,00 m (ProB-Variante)

- Optionale Anpassung der Aufbereiterintensität – entweder manuell oder automatisch über Biomassesensoren am Traktor oder Applikationskarten
- Bedienung sämtlicher Mähwerksfunktionen und Überblick über alle Maschinenparameter mittels ISOBUS

- Automatisierte Anpassung des Überschnitts in Hang- und Kurvenlage in Verbindung mit Fendt Slicer FQ Frontmähwerken
- TurboLift – geschwindigkeitsabhängige und ISOBUS-gesteuerte, hydropneumatische Mähbalkenentlastung mit dem „schwebenden Schnitt“



Fendt Slicer 960 KCB PRO

### ISOBUS

Mit der Fendt ISOBUS-Gerätsteuerung hat der Fahrer jederzeit alle wichtigen Mähwerksparameter über das Terminal unter Kontrolle. Die Benutzeroberfläche, die für das FendtONE Interface optimiert ist, ermöglicht eine schnelle und bequeme Bedienung unter anderem folgender Basisprozesse und optionaler Funktionen:

- Auflagedruckregelung
- Einzelaushebung
- Schutzklappung und Transportsicherung
- Förderbandbedienung
- Förderband Seitenverschiebung BeMove
- Bandgeschwindigkeit
- Dokumentation und Datenerfassung

### Optionale Funktionen

- Automatische Zinken-Aufbereitersteuerung (Heck + Front)
- Geschwindigkeitsabhängige Auflagedruckregelung TurboLift (Heck + Front)
- TIM Funktionen
- Seitenverschub des Frontmähwerkes
- Section Control – Teilbreitenabschaltung
- Arbeitsbeleuchtung

### Gibt den Ton an

Das optionale TIM für Kombinationen mit ISOBUS ermöglicht die Steuerung des Traktors durch das angehängte Mähwerk.

- Ansteuerung der Front- und Heckunterlenker am Vorgewende
- Automatisches Ausheben am Vorgewende
- Steuerung der ISOBUS Funktionen des FQ Frontmähwerkes direkt über den Traktor

### 1. Automatische Aufbereitersteuerung – Bestes Futter ganz einfach

- Grünland- und Feldfutterbestände zeigen mitunter eine große Heterogenität im Biomasseaufwuchs, was unterschiedliche Ausgangstrockenmasse und Abtrocknungsgeschwindigkeiten zur Folge hat.
- Das Ziel ist eine homogene Trockensubstanz von 30 – 40 % über den ganzen Schnitt.
- Die DLG-prämierte automatische Steuerung der Intensität des Zinken-aufbereiters sorgt für einen homogenen Trockensubstanzgehalt und geringere Abweichungen in der Nährstoffzusammensetzung zum Erntezeitpunkt.
- Erfassung der Biomasse entweder über Applikationskarten oder über Echtzeitmessung mittels Sensoren
- Task Controller gibt die entsprechenden Werte an den Jobrechner des Mähwerks weiter
- Intelligentes Heckmähwerk steuert auch den Aufbereiter des FQ Frontmähwerkes
- Aufbereiterintensität kann jederzeit auch manuell über das Terminal eingestellt werden

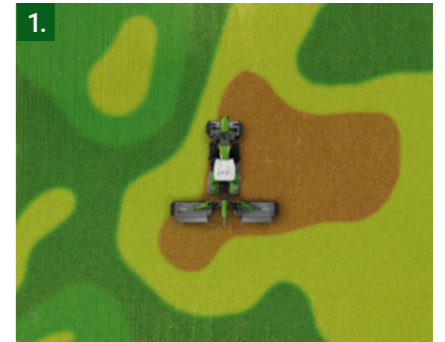

Ein Elektromotor steuert stufenlos den Gegenkamm des Aufbereiters, welcher für die Intensität der Aufbereitung verantwortlich ist.



- + Homogenes Grundfutter mit konstanter Trockensubstanz
- + Reduzierung des Kraftstoffverbrauchs und der Rüstzeiten
- + Minimierung der Bröckelverluste
- + Geringe Abweichungen in der Nährstoffzusammensetzung
- + Problemstellen wie Waldschatten oder Senken werden so ohne Mehraufwand teilflächenspezifisch behandelt



### 1. Geschwindigkeitsabhängiges TurboLift-System

Das TurboLift-System geht bei den Pro-Modellen über die reine Steuerung des Auflagedrucks hinaus und regelt diesen permanent in Abhängigkeit von der Geschwindigkeit.

- Übt konstant und bei jedem Arbeitstempo den benötigten Auflagedruck aus
- Regelt die Mähwerkseinstellungen bei wechselnder Arbeitsgeschwindigkeit besonders präzise
- Intensität der automatischen Auflagedruckanpassung ist in drei Stufen anpassbar
- ISOBUS-Funktion passt den Auflagedruck des Frontmähwerks Slicer FQ automatisch mit an



- + Fortwährend optimale Mähbalkenentlastung
- + Schonung der Grasnarbe
- + Geringer Rohascheanteil im Grundfutter
- + Exakte Bodenkonturführung

### 2. Automatische Seitenverschiebung – Kriegt die Kurve immer

Die optionale Seitenverschiebung steuert dem Abrutschen am Hang aktiv entgegen und sorgt auch in Kurven für einen optimalen Überschneit.

- Slicer FQ Frontmähwerke bieten einen optionalen hydraulischen Seitenverschub von < 20 cm in beide Richtungen
- ISOBUS-Einheit des Heckmähwerks steuert den Seitenverschub vollautomatisch in Abhängigkeit von Neigung und Lenkbewegungen

**Auch ohne FQ Frontmähwerk sinnvoll:**

- Der Neigungssensor sorgt bei Bandablage für eine gleichbleibende Schwadlinie und -form

### 3. SectionControl – entspannt ausheben

Mit der satellitengesteuerten Teilbreitenschaltung kann auf Basis bereits bearbeiteter Flächen durch den gezielten Mäheinheitenaushub präziser gemäht werden.

- Vollautomatisches Ausheben und Absenken der Mäheinheiten
- Präzises Arbeiten in unförmigen Flächen und am Vorgewende
- Individuelle Anpassung an jeweilige Feldbedingungen
- Reduktion der Bedienanforderungen
- Verbesserte Feldbewirtschaftung

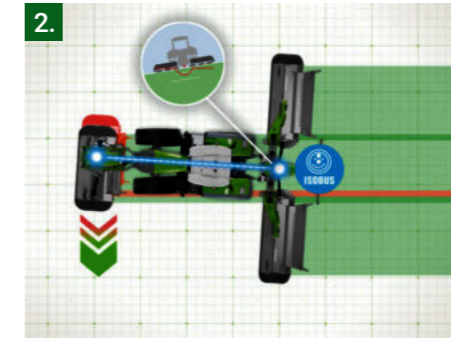

### 4. Am laufenden Band

Die leistungsstarken Förderbänder der Slicer B-Modelle bieten höchste Durchsatzleistung und Flexibilität in engen Erntefenstern.

- Tiefes Förderband (940 x 2.700 mm)
- Hydraulische Seitenverschiebung BeMove
- Stufenlos verstellbare Bandgeschwindigkeit
- Einzel-, Teil- oder Breitablage möglich

### 5. BeMove

- Hydraulische Seitenverschiebung der Förderbänder zur Schwadbreitenverstellung (60 cm)
- Schwadbreite ist stufenlos verstellbar von 1,80 m bis 2,80 m
- Steigert die Effizienz bereits während des Mähprozesses für die nachfolgende Maschine
- Anpassung über ISOBUS bequem vom Fahrersitz aus
- Die Position der Förderbänder wird in Hanglagen durch den Neigungssensor reguliert oder individuell stufenlos durch manuelle Bedienung angepasst. In Kurvenfahrten wird die Schwadbreite durch den Lenksensor konstant gehalten.



- + Bessere Anpassung an das nachfolgende Gerät, wie z.B. einen Häcksler oder Ladewagen, möglich
- + Optimale Schwadzusammenführung auch in massigen Beständen, Hanglagen und Kurven

## Technologie.

Energieresches Grundfutter und eine gleichmäßige Schnittqualität sind das Resultat zielführender Techniklösungen und dem optimalen Zusammenspiel der Komponenten. Beginnend mit der Mähbalken-Technologie – dem Herzstück eines Mähwerkes – bieten die Fendt Slicer eine Reihe durchdachter Lösungen.

	Arbeitsbreite (m)	Mähscheiben / Klingen pro Mähscheibe (Anzahl)
<b>Streamline Mähbalken</b>		
Slicer 310 F / F KC / F RC	3,10	6 / 2
Slicer 310 FQ / FQ KC / FQ RC	3,10	6 / 2
Slicer 360 FQ / FQ KC / FQ RC	3,60	7 / 2
Slicer 3160 TLX / TLXKC / TLXRC	3,10	6 / 2
Slicer 3670 TLX / TLXKC / TLXRC	3,60	7 / 2
Slicer 860 KC / RC	8,30/8,60	2 x 6 / 2
Slicer 960 KC / RC / KCB / RCB (PRO)	9,30/9,60	2 x 7 / 2
Slicer 1010 KC / RC / KCB / RCB (PRO)	9,80/10,10	2 x 7 / 2
<b>Kompaktwinkeltrieb</b>		
Slicer 210 FKS	2,05	4 / 2
Slicer 260 FK	2,50	4 / 2
Slicer 260 FP / FPS	2,50	4 / 2
Slicer 310 FPK	3,00	6 / 2
Slicer 270 P	2,55	5 / 2
Slicer 320 P	3,00	6 / 2
Slicer 350 P	3,50	7 / 2
Slicer 4080 TL	4,00	8 / 2
Slicer 4590 TL	4,50	9 / 2
Slicer 313 TKC / TRC	3,00	6 / 2
<b>Stirnantrieb Kleinscheiben</b>		
Slicer 2460 ISL	2,42	6 / 2
Slicer 2870 ISL	2,82	7 / 2



## Streamline Mähbalken mit Stirnradantrieb.

1. Der Fendt Streamline Mähbalken überzeugt durch sein breites Einsatzspektrum und hohen Wirkungsgrad unter allen Bedingungen. Seine bemerkenswerten Gleiteigenschaften, die Leichtzügigkeit sowie der leistungsfähige Gutfluss unterstützen ein wirtschaftliches Mähen, eine hohe Futterqualität sowie die Schonung der Grasnarbe gleichermaßen.

1. Robust und flach konstruierter Mähbalken
2. Direkter Antrieb mit ECO-Mode
3. Deutlich profilierte, große Mähscheiben
4. Großdimensionierte, in Reihe geordnete Mäh- und Antriebsritzeln
5. Hochleistungszahnräder
6. Wartungsfreundlicher Aufbau



- + Lange Lebensdauer und höchste Formstabilität
- + Bodenschonendes Mähen und schneller Wiederaufwuchs
- + Kraftstoffsparende Drehzahl möglich
- + Wirtschaftliches Mähen
- + Gleichmäßiges Schnittbild und leistungsfähiger Gutfluss
- + Hoher Wirkungsgrad und reduzierter Verschleiß
- + Zuverlässige Kraftübertragung und hohe Funktionssicherheit
- + Hoher Komfort
- + Breites Einsatzspektrum
- + Hohe Futterqualität

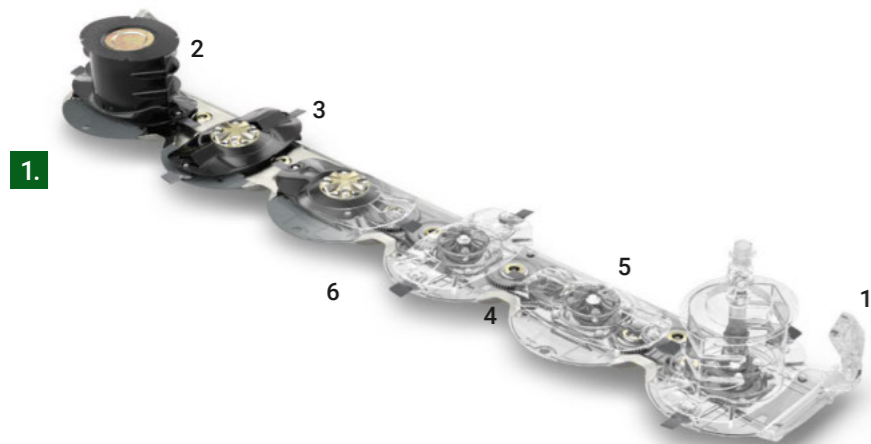

### 2. Robuste Konstruktion

Hohe Stabilität und Langlebigkeit sind entscheidende Faktoren für eine zuverlässige Einsatzbereitschaft in kurzen Erntefenstern.

- Vollverschweißte Konstruktion (1)
- Formschlüssige Verbindung von Deckel und Wanne mit zusätzlichen Ausläufen
- Dickwandiges Material
- Durchgängig verschraubte Antriebseinheiten (2)
- Massive Stützprofile an den Aussenseiten (3)

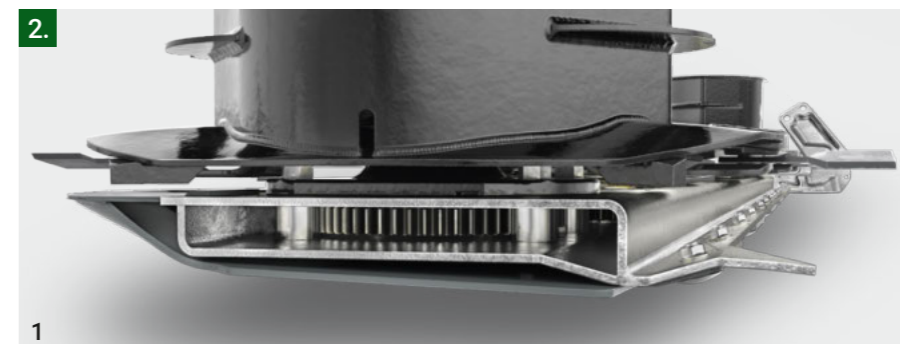

- + Lange Lebensdauer
- + Maximale horizontale Formstabilität
- + Formbeständigkeit auch bei großen Arbeitsbreiten
- + Höchste Festigkeit und Dichtigkeit
- + Keine Schwachstellen und Gutflußbeeinträchtigung durch Verschraubungen

### Flache Bauweise

- Inline-Antriebskonzept
- Auf Normschnitthöhe von 5 – 7 cm optimiert
- Profilierte Unterseite
- Serienmäßige Gleitkufen zum Schutz des Mähbalkenkörpers
- Zusatzkufen für Schnitthöhenanpassung erhältlich



- + Ertragsoptimale Nutzung
- + Geringer Rohascheanteil im Futter
- + Bodenschonendes Mähen
- + Hohe Gleiteigenschaften



## 2. Antriebskonzept

Der komplette Antriebsstrang ist auf eine effiziente Nutzung der Eingangsleistung ausgelegt. Dieser ermöglicht gleichbleibend gute Schnitt- und Futterqualität mit spritsparenden 850 U/min bei guten Wetter- und Aufwuchskonditionen. Die Integration in den leichten und formstabilen Tragrahmen ist so konstruiert, dass ein großer Futtergang und viel Platz für Zinken- oder Rollenaufbereiter geschaffen wurde.

- Effiziente Kraftübertragung
  - 1000 U/min bei Einsatzbedingungen mit schweren und massigen Beständen
  - 850 U/min ECO-Mode bei geringen Futterbeständen und trockenem Aufwuchs
  - 850 U/min ECO-Mode für kraftstoffsparende Einsätze
- Überlastsicherung und Freilauf im Getriebe

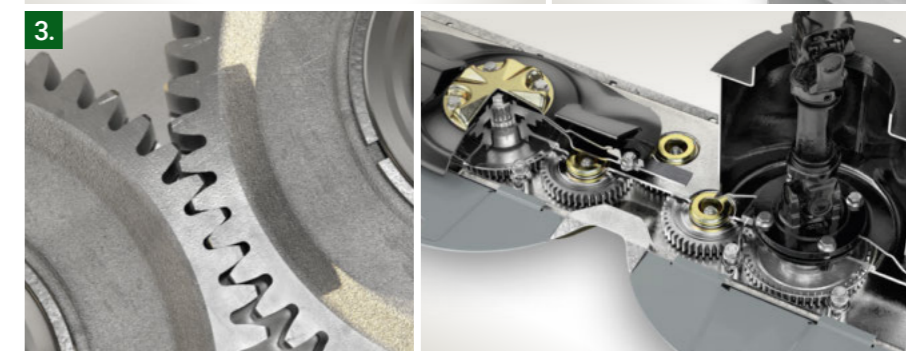

## 1. Mähscheiben

Die Größe, die Form sowie die Modellierung der Mähscheiben des Streamline Mähbalken haben positive Auswirkungen auf die Schnittqualität sowie den Gutfluss und unterstützen so die hohe Futterqualität.

### 1. Große Mähscheiben

- Erhöhte Sogwirkung hebt das Mähgut an
- Profilierte Formgebung für effektiven Strömungseffekt

### 2. Großer Überschchnitt

### 3. Serienmäßige Fördertrommeln auf äußeren Mähscheiben



- + Wenige Mähmodule pro Meter Arbeitsbreite
- + Gleichmäßiges Schnittbild auch bei liegendem Material
- + Optimaler Gutfluss und perfekte Futterablage auch bei schwerem Futter
- + Hohe Futterqualität
- + Sehr gute Förderwirkung auch im Randbereich

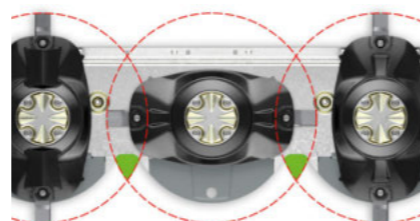

- + Kraftstoffsparendes Mähen bei guten Bedingungen möglich
- + Schutz vor teuren Maschinenschäden im Notfall

## 3. Antrieb Mähscheiben

- Großdimensionierte und in Reihe angeordnete Antriebs- und Mähritzel pro Meter Arbeitsbreite
- Niedrigere Anzahl an Mähmodulen
- Direkter Krafteintrag auf die erste Mähscheibe
- Feingeschliffene und gehärtete Zahnräder
- Überlappende Verzahnung mit 3,5 Eingriffspunkten



- + Geradlinige Kraftübertragung mit hohen Effizienzwerten
- + Hohe Laufruhe auch bei Wechsellast
- + Reduzierter Verschleiß der Antriebskomponenten und geringere Wartungskosten
- + Hoher Wirkungsgrad durch geringe Anzahl an Abgabepunkten
- + Geringere Umlaufgeschwindigkeiten der Antriebs- und Mähritzel
- + Sichere Funktionsweise und Kraftübertragung
- + Optimiertes Geräusch-, Verschleiß- und Vibrationsverhalten



## Mähbalken mit Kompaktwinkelantrieb.

### 2. Aufbau und Antrieb

- Indirekter Antrieb über durchgehende Sechskant-Welle
- Winkelgetriebe unter jeder Mähscheibe
- Überlastschutz in Form einer zusätzlichen Sollbruchstelle in der Sechskant-Welle



- + Gleichmäßige Kraftabgabe auf alle Mähscheiben
- + Glättung von Drehmomentspitzen
- + Geringere Belastung und Verschleiß des Antriebsstranges
- + Wenig Ausfallzeit und geringe Reparaturkosten

### 3. DriveGuard Überlastsicherung

- Alle Mähscheiben sind mit dem integrierten Überlastschutz DriveGuard ausgestattet
- Beim Blockieren der Mähscheibe schert die DriveGuard-Scheibe an den vier Sollbruchstellen ab und unterbricht somit den Antriebsstrang – die Mähscheibe dreht frei
- Verlust der Mähscheibe ist ausgeschlossen, da diese trotzdem fest mit dem Mähbalken verbunden ist
- Es kann zu keiner Verunreinigung des Öls kommen, DriveGuard-Scheibe sitzt auf der Mähscheibe und ist vom Ölhaushalt getrennt



## Mähbalken mit Kleinscheiben-Stirnantrieb.

### 1. Aufbau und Antrieb

- Reparaturfreundlicher, geschraubter Mähbalken mit Lagerung aller Bauteile in der Bodenplatte und geschraubter Deckplatte
- Groß dimensionierte, stabile Zahnräder aus Qualitätsstahl mit Qualitätskugellager
- Komponenten können einzeln und schnell getauscht werden
- Kräfteintrag auf die erste Mähscheibe



- + Sehr geringes Verschleißrisiko
- + Einfache und kostengünstige Wartung
- + Geringe Ausfallzeiten
- + Aufschieben von Futter wird vermieden





## TurboLift.

### 1. Hydropneumatische Mähbalkenentlastung

Bei den Fendt Slicer Heckmähwerken mit Mittenaufhängung, den Mähkombinationen sowie dem Frontmäherwerk Slicer FQ sorgt die patentierte hydropneumatische Mähbalkenentlastung „TurboLift“ für den schwebenden Schnitt.

- Optimaler Auflagedruck während des kompletten Mäheinsatzes
- Stufenlose und werkzeugfreie Voreinstellung mittels Stellrad am Steuerblock
- Während des Mähvorganges vom Traktorsitz an Einsatzbedingungen anpassbar
- Nach dem Ausheben am Vorgewende kalibriert sich das System jedes Mal neu
- Beim Abstellen schnelle Systementlastung per Knopfdruck am Steuerblock
- Automatische Wiederherstellung des voreingestellten Druckes beim Anhängen
- ISOBUS Mähkombinationen mit geschwindigkeitsabhängiger TurboLift Steuerung (optional)



- + Schwebender Schnitt – perfekte Bodenadaptation, Schonung der Grasnarbe und geringe Futtermverschmutzung
- + Qualitäts- und Zeitvorteil durch schnelle Anpassung zum Beispiel beim Passieren feuchter Stellen
- + Schnelle Anpassung an unterschiedliche Begebenheiten
- + Geringerer Kraftstoffverbrauch
- + Reduzierte Belastung der Rahmenkonstruktion und Anhängung
- + Drucklose Parkposition

## ComfortChange Klingenschnellwechsel.

1. Alle Scheibenmäherwerke mit dem Streamline Mähbalken oder dem Kompaktwinkeltrieb sind serienmäßig oder optional mit dem Klingenschnellwechselsystem ComfortChange ausgestattet.
  - Zum Wechsel bedarf es nur den Klingenschnellwechselschlüssel, der bei den meisten Mähwerken sicher und leicht zugänglich verstaut ist
  - Das Spezialwerkzeug arretiert sicher in aufrechter Position



- + Unkomplizierter Klinsenwechsel ohne zusätzliches Werkzeug
- + Beide Hände frei durch Arretierung des Schnellwechselschlüssels
- + Reduktion von Standzeiten und Kosten



Modell	Arbeitsbreite	Anbau
Slicer 860 KC / RC	8,30/8,60 m	Heck-Mähkombination
Slicer 960 KC / RC / KCB / RCB (PRO)	9,30/9,60 m	Heck-Mähkombination
Slicer 1010 KC / RC / KCB / RCB (PRO)	9,80/10,10 m	Heck-Mähkombination
Slicer 3160 TLX / TLXKC / TLXRC	3,10 m	Heckanbau
Slicer 3670 TLX / TLXKC / TLXRC	3,60 m	Heckanbau
Slicer 4080 TL	4,00 m	Heckanbau
Slicer 4590 TL	4,50 m	Heckanbau
Slicer 310 FQ / FQ KC / FQ RC	3,10 m	Front-Zugbock
Slicer 360 FQ / FQ KC / FQ RC	3,60 m	Front-Zugbock



## 2. Rollenaufbereiter

Gummirollen für eine schonende Aufbereitung von Leguminosen und Blattfrüchte

- Stängel werden gequetscht, Blätter bleiben unbeschädigt
- Zwei ineinanderlaufende Profilrollen
- Einstellbarer Anpressdruck und Grundabstand
- Große Profilüberdeckung
- Rollen bestehen aus Segmenten (3,0 m Arbeitsbreite des Mähwerks, 9 Segmente; 1 Segment = 24 cm), die einzeln ausgetauscht werden können



Optionale Stahlwalzen für massige Bestände und intensive Aufbereitung bei gleichbleibender Futterschonung.

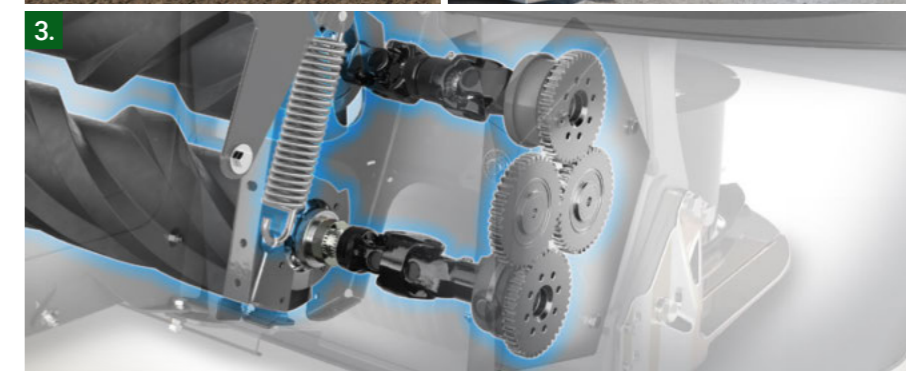

## Aufbereiter.

### Funktion Aufbereiter

- Wachsschicht des Futters wird abgerieben
- Zellsaft kann schneller entweichen
- Der abgelegte Schwad wird besser durchlüftet
- Oftmals kann ein Bearbeitungsgang mit einem Heuwender gespart werden

### 1. Zinkenaufbereiter

- Federzinkenrotor mit verstellbarem Gegenkamm
- Aufbereitungsintensität in 4 oder 5 Stufen einstellbar (modellabhängig)
- Für Halmfrüchte geeignet
- Zinkenverlustsicherung

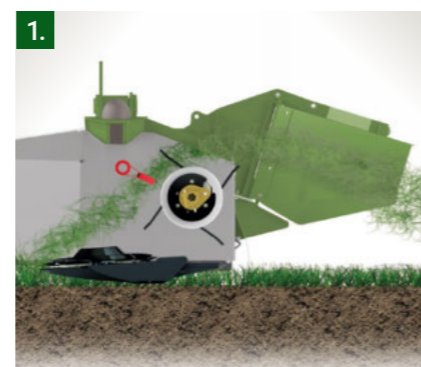

DLG-prämierte und stufenlose Automatik für Aufbereiterintensität bei ISOBUS Mähkombinationen (optional)

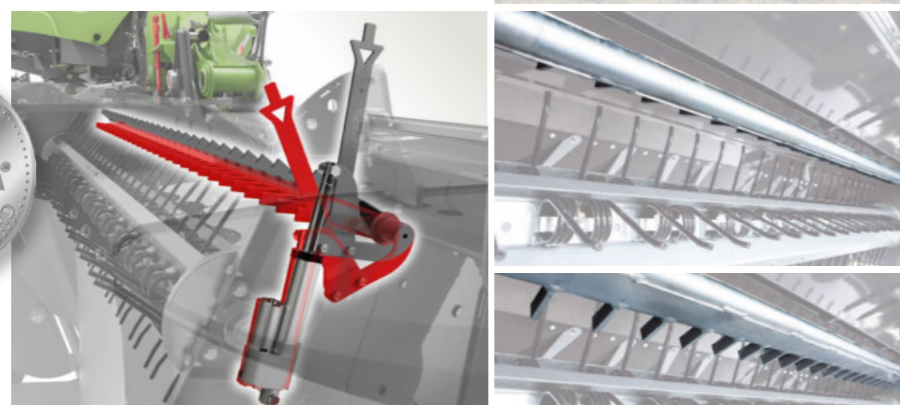

Stahlrollen für eine intensive Aufbereitung und massige Bestände

- Stängel werden aufgebrochen, Blätter werden geschont
- Robuste Bauweise für lange Lebensdauer
- Einstellbarer Anpressdruck und Grundabstand
- Beide Walzen werden über DUO-Drive angetrieben
- Walzendurchmesser: 222 mm

### Antrieb und Sicherung

- Einfacher, direkter Antrieb über Gelenkwelle oder Stirnradgetriebe
- Auf Grund der großen Profilüberdeckung wird nur die untere Rolle aktiv angetrieben, die obere läuft synchron mit
- Zudem verfügt der Rollenaufbereiter über eine Fremdkörpersicherung
  - Federspannung kann eingestellt werden
  - Läuft ein Fremdkörper durch den Aufbereiter, hebt sich die obere Rolle an

### 3. DUO-Drive Antrieb

- Direktantrieb beider Rollen, für einen verbesserten Gutfluss und höheren Durchsatz im großen und schweren Futterbestand (Maschinen sind serienmäßig für die Nachrüstung vorbereitet)
- Erhältlich für:
  - Slicer Frontmäherwerke der F-Baureihe und der FQ-Baureihe (optional)
  - Slicer Heckmäherwerke der TLX-Baureihe (optional)
  - Slicer Mähkombination 860 RC (optional)
  - Slicer Mähkombinationen 960/1010 RC (Serie)
  - RC-Modelle mit Stahlwalzen (Serie)



## Fendt Services.

Eine Fendt Maschine ist ein Hightech-Produkt für höchste Ansprüche. Entsprechend bieten die zertifizierten Fendt-Vertriebspartner einen erstklassigen Service.



+49 8342 771177

Über die Fendt Customer Hotline den zertifizierten Service-Partner rund um die Uhr erreichen



**Das beste Produkt unter dem besten Schutzschirm**

Service und Dienstleistungen der Extraklasse:

- Kurze Wege zwischen unseren geschulten Service-Mitarbeitern und Ihnen
- 24/7 Ersatzteilverfügbarkeit während der Saison
- 12 Monate Gewährleistung auf Fendt-Originalteile und deren Einbau

**100 % Qualität. 100 % Service: Fendt Services**

- Fendt Vorführservice
- Fendt Expert Fahrertraining
- AGCO Finance – Finanzierungs- und Mietangebote
- Fendt Care – **Vollwartungsvertrag\***, Serviceverträge und Gewährleistungsverlängerung

**Heute schon die Einsätze von morgen sichern.**

**Fendt Vorführservice**

- Draufsitzen und ausprobieren, statt nur darüber zu sprechen
- Grundlage für eine optimale Entscheidungsfindung

**Fendt Expert Fahrertraining**

- Exklusive Praxisschulung mit professionellen Trainern
- Optimierung der Wirtschaftlichkeit durch Erlernen aller Funktionen und Ausnutzung des gesamten Leistungspotentials der Fendt Maschine

**Individuelle Finanzierungs- und Mietmodelle**

- Kreditfinanzierung von AGCO Finance mit attraktiven Konditionen, flexibler Laufzeit und planbaren Kosten
- Maßgeschneiderte Mietangebote über Fendt Vertriebspartner



**Fendt Care – **Vollwartungsvertrag\***, Serviceverträge und Gewährleistungsverlängerung**

- Maßgeschneiderter Wartungs- und Reparaturservice, der über die gesetzliche Gewährleistung hinausgeht
- Maximale Einsatzsicherheit
- Flexible Laufzeiten und Tarife mit und ohne Selbstbehalt
- Volle Kostenkontrolle und Planungssicherheit
- Ausschließlich Verbau von Originalteilen mit gesicherter Serienqualität und geprüfte Funktionssicherheit für optimalen Werterhalt der Fendt Maschine

\*Der Vollwartungsvertrag ist eine Kombination aus Wartungsvertrag und Reparaturabsicherung und nur in Deutschland erhältlich.



## Fendt Care.

### Kostenkontrolle und Planungssicherheit mit den Fendt Care Tarifen

- Umfangreiches Angebot zur Absicherung der Einsatzsicherheit und des Reparaturrisikos bei Neumaschinen
- Volle Kostenkontrolle bei bestem Service
- Maßgeschneiderte Lösung für den Fuhrpark vom Wartungsvertrag bis hin zum Rundum-sorglos-Paket inklusive Ersatzmaschine

### Smartphone-App "AGCO Parts Books to go"

- Ersatzteile schnell und einfach finden und direkt bestellen
- Download im App Store und im Google Play Store
- Zugangsdaten über den Fendt Vertriebspartner

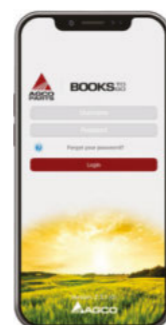





App Store

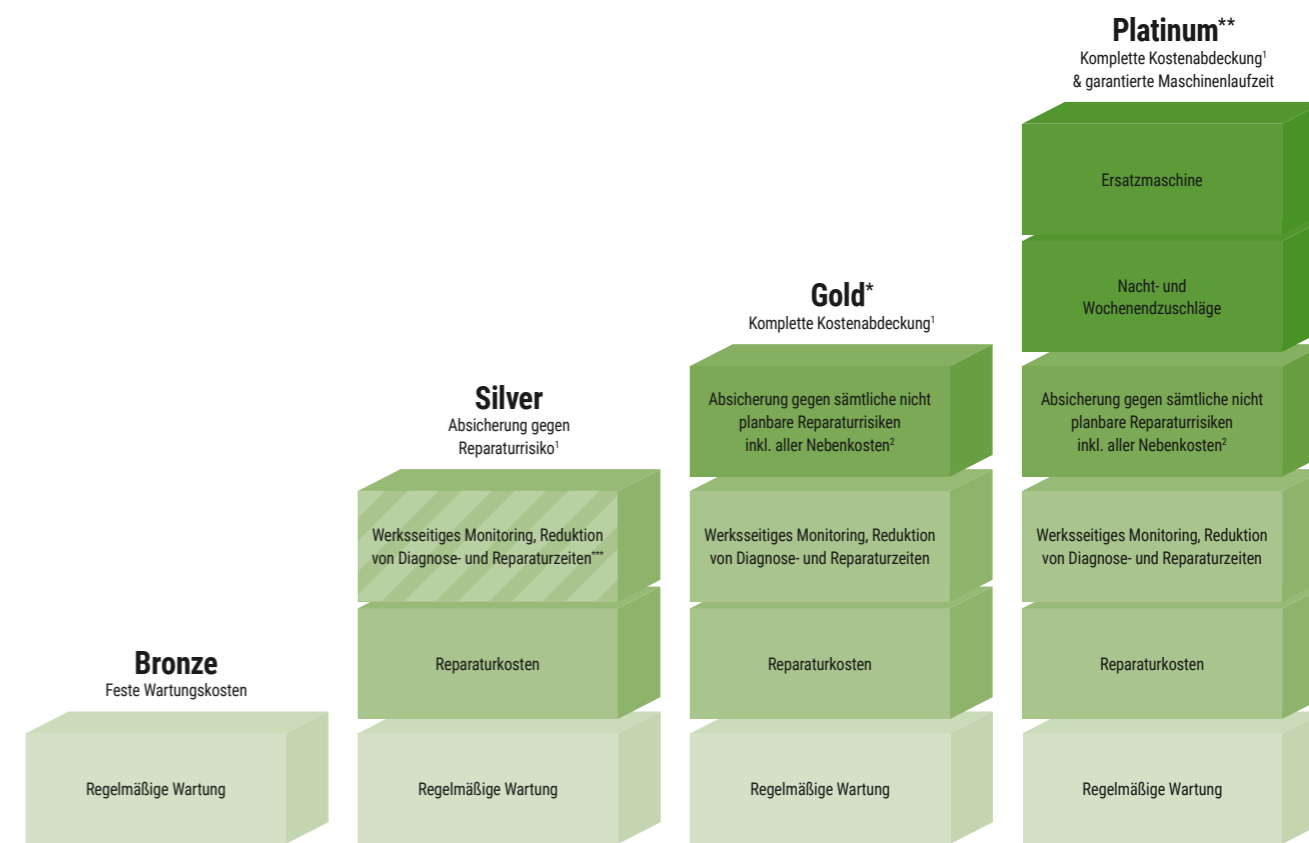

Google Play Store



	Kostenvorteile mit Fendt Connect (optional)		Nur für Traktoren mit Fendt Connect	
	Vollständiges Fendt-Portfolio	Vollständiges Fendt-Portfolio	Radtraktor mit Fendt Connect & Teleskopklader <sup>8</sup>	Radtraktor mit Fendt Connect
<b>Verfügbar für</b>				
<b>Kundennutzen (Selbstbehalt)</b>	Einsatzsicherheit der Maschine	Absicherung gegen Großschäden <sup>2</sup> (490 €)  Umfassende Absicherung zu attraktiven Konditionen (190 €)  Komplette Absicherung bei voller Kostenkontrolle (0 €)	Komplette Absicherung bei voller Kostenkontrolle inkl. aller Nebenkosten (0 €)	Komplette Absicherung bei voller Kostenkontrolle inkl. aller Nebenkosten & garantierte Maschinenlaufzeit (0 €)
<b>Maximale Abdeckung Gewährleistungs-verlängerung</b>	 8 Jahre / 8.000 BH	 5 Jahre / 3.000 BH 5 Jahre / 5.000 BH	 3 Jahre / 2.000 BH <sup>4</sup> 3 Jahre / 4.000 BH <sup>5</sup>	 3 Jahre / 25.000 Ballen <sup>6</sup> 5 Jahre / 50.000 Ballen 8 Jahre / 4.000 Pumpen-H 5 Jahre / 8.000 BH 5 Jahre / 750 BH <sup>7</sup>

BH = Betriebsstunden; H = Stunden; <sup>1</sup> außer Verschleiß; <sup>2</sup> Reisekosten, Bergung / Abschleppen, Fehlersuche mit zusätzlichen Diagnosewerkzeugen, Einsatz Leistungsprüfstand, Öle und Filter, wenn Motor / Getriebe repariert wird; <sup>3</sup> nur verfügbar für Maschinen mit Selbstantrieb & RG300 & Momentum; <sup>4</sup> nur ISOBUS-fähige Geräte; <sup>5</sup> nur PR, VR & XR; <sup>6</sup> inkl. Rollator; <sup>7</sup> nur Momentum 16 & 24; <sup>8</sup> Gold Tarif für Teleskopklader auch verfügbar ohne Connect; <sup>\*</sup> Gold Tarif nur verfügbar in DE/FR/GB/IT/BG/CZ/EE/HR/HU/LT/FI/LV/LD/RO/RS/SE/SI/SK/UA/AT/LU/NL/CH/BE/BY/NO/PL/DK; <sup>\*\*</sup> Platinum nur verfügbar in DE, EN, FR; <sup>\*\*\*</sup> optional mit Fendt Connect



## Technische Daten.

Sehr geehrte Kundinnen und Kunden,  
unser Antrieb bei Fendt ist es, Ihnen die innovativsten Maschinen  
und Lösungen bereitzustellen, damit Sie Ihre Arbeit noch effizienter  
und komfortabler erledigen können. Dabei entwickeln wir unsere  
Produkte und deren Ausstattungsdetails stetig weiter. Sie finden  
deshalb alle technischen Daten und Ausstattungsvarianten  
tagesaktuell auf unserer Website.



Scannen Sie einfach den QR Code oder  
folgen Sie diesem Link:  
[fendt.com/slicer-data](https://fendt.com/slicer-data)

# FENDT

Wer Fendt fährt, führt.



[www.fendt.com](http://www.fendt.com)

AGCO GmbH – Fendt-Marketing  
87616 Marktoberdorf, Deutschland

DE/2501

 **AGCO**  
Your Agriculture Company

Fendt ist eine weltweite Marke von AGCO.

Die Angaben über Lieferumfang, Aussehen, Leistungen, Maße und Gewichte, Kraftstoffverbrauch und Betriebskosten der Fahrzeuge entsprechen den zum Zeitpunkt der Drucklegung vorhandenen Kenntnissen. Sie können sich bis zum Fahrzeugkauf ändern. Ihr Fendt Vertriebspartner wird Sie gern über etwaige Änderungen informieren. Die abgebildeten Fahrzeuge sind nicht länderspezifisch ausgestattet.