



**FENDT**

# Fendt 500 Vario





## Fendt 500 Vario.

- 4 Et hurtigt overblik.
- 6 Spotlights.
- 10 Motor.
- 14 Transmission.
- 18 Hydraulik.
- 24 Overbygning.
- 28 Kabine.
- 34 Smart Farming.
- 42 Fendt Services.
- 48 Tekniske specifikationer.
- 50 Teknologiske detaljer.



## Et hurtigt overblik.

**Fendt 500 Vario - Fordi du altid har det fulde overblik – på maskinen og på kontoret.**

Fendt 500 Vario kombinerer kompakt størrelse med ydeevne og alsidighed i marken, på græsarealer, til transport og som gårdtraktor. Med alle FendtONE-funktionerne giver denne kompakte serie dig nem adgang til sporføring og systemunderstøttet dokumentation. Med de fire udstyrsvariationer Power, Power+, Profi og Profi+ kan du vælge det perfekte udstyr til dine behov.

- Effektsegment 124-163 HK nominel effekt (iht. I ECE R 120)
- FendtONE:
  - Ny førerarbejdsplads (onboard)
  - Planlægnings- og administrationsfunktioner med FendtONE offboard
- 3 varianter frontlift op til aflastningsregulering
- VisioPlus kabine i 3 forskellige varianter
- Fendt Ti foragerautomatik som standard
- Fendt selvoprettende styresystem
- Fendt Guide sporføring med valg af modtager
- Stort udvalg af Smart Farming-funktioner som f.eks. Fendt TI Headland til professionelt arbejde på forageren
- Softwaren kan opdateres: Ydeevne, der vokser sammen med dig

Motor		512 Vario	513 Vario	514 Vario	516 Vario
Nominel effekt ECE R 120	kW/hk	91/124	98/133	110/150	120/163



## Fendt 500 Vario Spotlights.

Her finder du de særlige Fendt-løsninger, de såkaldte Fendt Spotlights, som gør hele forskellen og gør arbejdsdagen bedre.



### 1. VisioPlus-kabine

- Rummelig kabine med et synsfelt på 77°
- Mange opbevaringsrum
- Kkomfortabelt passagersæde

### 2. FendtONE førerplads

- Nyt armlæn med velkendte Fendt-elementer
- Fleksibel tasttildeling med Individual OperationManager (IOM)
- Op til tre displaymuligheder: 10"-instrumentbræt, 12"-terminal på armlænet, 12"-terminal, der kan trækkes op i kabineloftet
- farvemarkering for de forskellige funktionsgrupper, selv når funktionen tildeles på ny
- 3L-joystick med reverseringstast

### 3. Frontlift Kat.2 Position/ aflastning

- Fuldt integreret frontlift i køretøjskonceptet
- Permanent højdejustering af redskabet til terrænet

### 4. Frontlæsser Fendt CARGO 4X/80DW med 3. ventil

- Udfører op til tre funktioner samtidigt, f.eks. ved brug af en rundballetang: Sænke, køre balletangen ud, og åbne

### 5. Softwareopdateringer – altid den nyeste teknologi

- Sikring af maskinens tekniske fordele og bevarelse af maskinens gængs værdi





#### 6. Fendt selvoprettende styresystem

- Sikker ligeudkørsel: Rattet går automatisk i midterposition
- Sikker og følsom styring og kørekomfort som i en person-/lastbil

#### 7. FendtTI foragerautomatik

- Gem gentagne handlinger ved forageren, og aktivér dem på det ønskede tidspunkt
- Opret den optimale driftssekvens manuelt i stilstand eller optag og gem dem under kørslen
- Aktivering af den definerede arbejdssekvens ved et tryk på en knap

#### 8. Smart Farming Module – kan vælges individuelt

- Fire moduler, hvorfra der kan vælges efter behov: Autostyring – agronomi – telemetri – maskinstyring
- Hvert modul består af en basispakke med alle nødvendige opstartsprogrammer
- Kan udvides efter behov med følgende muligheder: Fendt Contour Assistant, Fendt TI foragerautomatik, Fendt Section Control og Fendt Variable Rate Control m.m.



#### 9. Infotainment pakke + 4.1 Soundsystem

- Håndfri enhed: 8 mikrofoner installeret i loftet for at sikre perfekt akustik
- Bedste radiomodtagelse takket være FM/AM/DAB+/HD og permanent stationsøgning via to antenner
- Fire avancerede højttalere og en subwoofer, der giver en uovertruffen lyd kvalitet
- Afspilning af MP3 via USB, AUX-IN eller via Bluetooth direkte fra smartphone

#### 10. Automatisk styreaksellås

- Påhængskøretøjets styreaksel åbnes automatisk inden for et bestemt hastighedsområde
- Ikke behov for manuel lås af påhængskøretøjets styreaksel uden for det valgte hastighedsområde og under kørsel i bakgear
- Stabil kørsel ved højere hastigheder takket være fast efterløbsstyring





## Motor.

Højt drejningsmoment, økonomisk og ren. Fendt 500 Varios dynamiske og 4-cylindermotor med højt drejningsmoment imponerer med sit økonomiske diesel- og AdBlue-forbrug, samtidig med at den opfylder den aktuelle udstødningsstandard i trin V.



### Egenskaber

- Deutz (TCD 4,1 L4) - 4,04 liters slagvolumen, 4 cylindre, 4-ventilteknik
- Udstødningsgasefterbehandling med ekstern udstødningsgas recirkulation (AGR), dieseloxidationskatalysator (DOC), passivt dieselpartikelfilter (DPF) og Selective Catalytic Reduction (SCR)
- Pneumatisk kontrolleret Wastegate turbolader uden motorbremse (til alle typer)
- Brændstoffilter med termostatventil
- Lås til motorhjelme, kan kun åbnes med køretøjets nøgle



- Optimal præstation
- Overholder miljøstandarden Tier 4 final/ trin V
- Det kompakte design giver et meget godt overblik
- Elektronisk motorstyring garanterer optimal udnyttelse af motorens effekt



- Lav nominel hastighed ved 2100 omdrejninger pr. minut for optimeret brændstofforbrug
- Elektronisk motorstyring muliggør optimal justering af motoren
- Højt moment til højeste effektkrav

- Bredt konstant effektområde
- Spidseffekt
- CommonRail - flerdobbelt injektion med 1600 bar injektionstryk
- Tophastighed ved reduceret motoromdr (1700 omdr./min ved 50 km/t hhv. 1400 omdr./min ved 40 km/t)
- Højt maksimalt drejningsmoment på 699 Nm ved 1500 omdr./min (516 Vario)
- Høj momentstigning (op til 36 %)

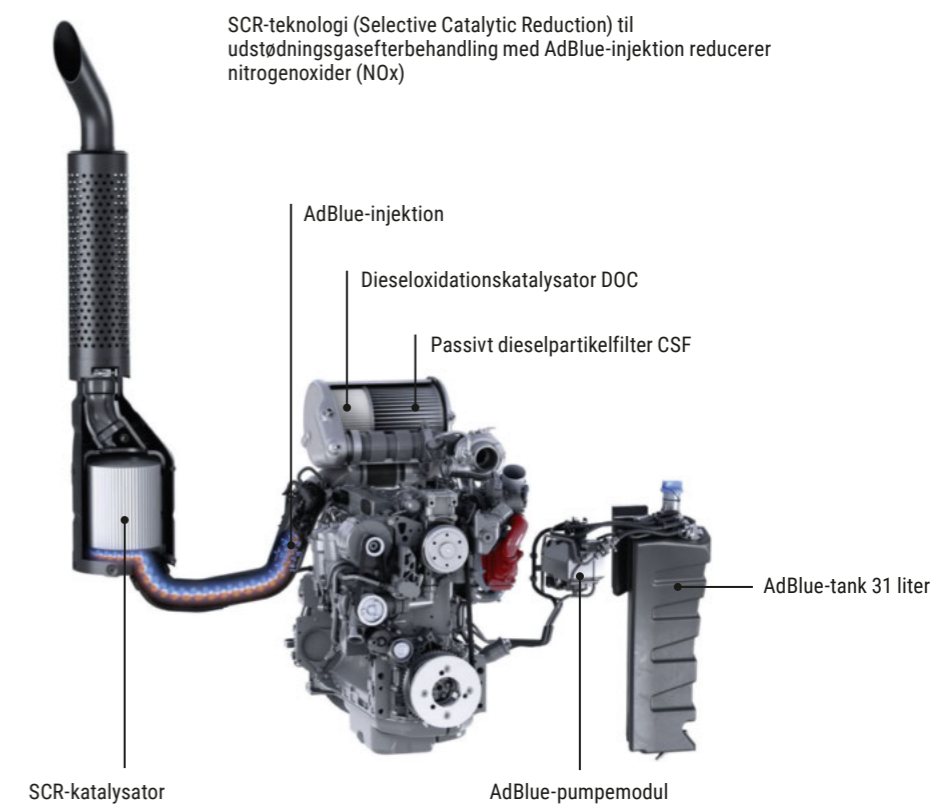
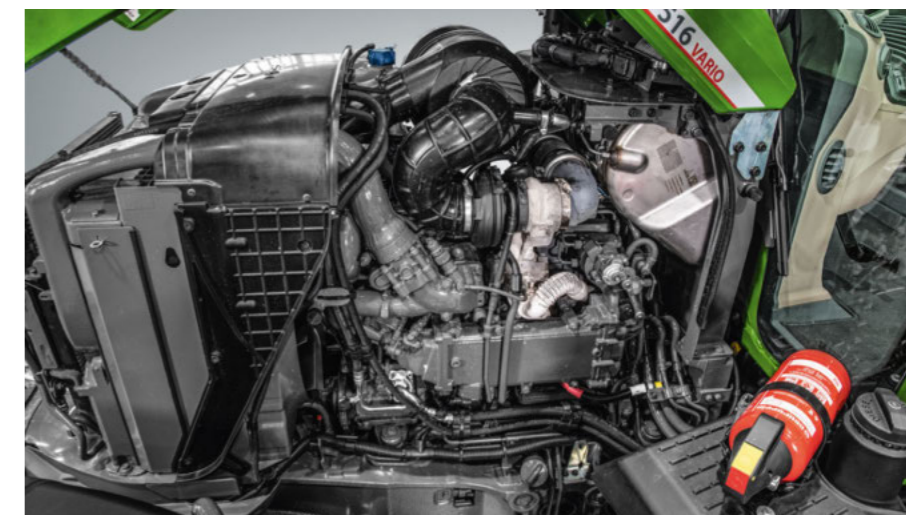



## Transmission.

Kør med den perfekte hastighed og økonomisk optimalt: Med Fendt Vario-transmissionen kan du anvende strømreserver, der ikke er tilgængelige for power-shift transmissioner.



### Gennemprøvet variabel transmission ML 90

- Trinløs, blød opstart og kørsel for maksimal fleksibilitet
- Trinløs kørsel fra 20 m/t til 50 km/t ved reducerede omdrejninger (1700 omdr./min.)
- Helt slidfrit skift fra frem til bak kørsel ved at dreje hydraulikpumpen
- Let gearbetjening med joystick, elektromekanisk drev og justeringsaksel med kamspor
- Automatisk kontrol med fartpil og max. belastningskontrol 2.0 af
- Højtydende hydrostater med meget høj præstation
- Permanent trækevne
- Uafhængig styring af motorens/PTO-omdr. og kørehastighed
- Separate kredsløb til gear- og hydraulikolie

### Fordele

- Høj brændstofeffektivitet ved automatiseret afstemning af gear og motor (TMS) afhængig af last
- Lavt brændstofforbrug ved transportarbejder ved reduceret motoromdrejningstal ved sluthastighed
- Optimal motorudnyttelse ved trinløs hastighedstilpasning
- Gearlieskift kun hver 2000 timer
- Ikke behov for specialolie
- Elektronisk styring garanterer optimal indstilling hhv. overvågning af gear
- Ingen forurening via hydrauliksystemet takket være separate olieledsløb

### Tredobbelt PTO

- Stub-PTO med tre hastigheder eller flange-PTO med to hastigheder
- Tilslutning af krumtapaksel og stub-PTO kun via ét geartrin
- Elektrohydraulisk hastighedsforvalg i instrumentbrættet eller terminalen
- Udvendig betjening på begge sider af forskærmen
- Automatisk startstyring
- Overbelastningssikring for at beskytte motoren
- Stationær drift mulig
- Skråt tilpasset profil, så PTO-akslers hurtigt og let kan monteres
- Den nominelle kraftudtagshastighed nås allerede ved motorens ca. 1940 omdrejninger/min. (eller 540 E ved ca. 1500 omdr./min), som sørger for lavt brændstofforbrug



- + PTO-redskaber kan betjenes med konstante omdr./min. med variabel kørehastighed
- + PTO for og bag for tids- og brændstofbesparende kombinationer af redskaber

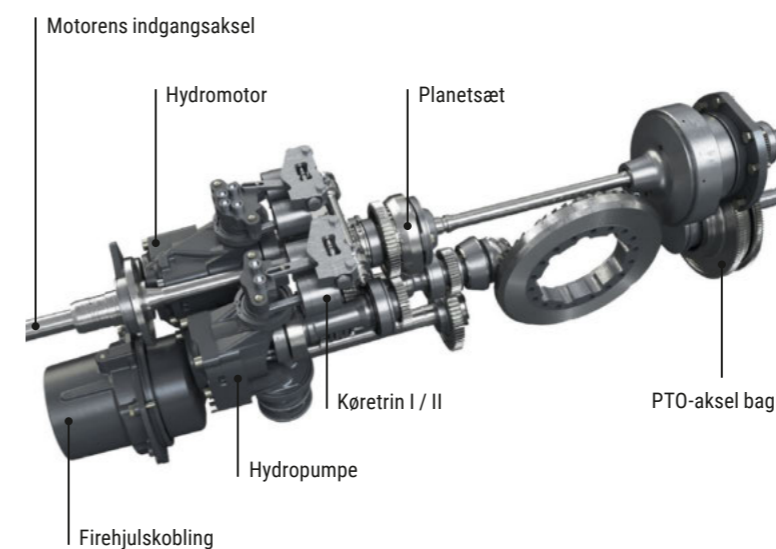



## Hydraulik.

Fendt 500 Vario er udstyret med moderne load-sensing teknologi, op til syv elektrohydrauliske ventiler og forreste og bagerste powerlifte med overlegen funktionalitet, og lader intet tilbage at ønske, når det kommer til hydraulik.



### 1. Egenskaber

- Power/Power+: Standard load-sensing pumpe med pumpeeffekt på 75 eller 110 l/min. som ekstraudstyr
- Profi/Profi+: standard load-sensing pumpe med 110 eller 158 l/min pumpeydelse som ekstraudstyr
- Højt aftømmelig oliemængde på 55 liter
- Adskilt transmissions- og hydraulikoliesystem

- Optimal ergonomisk placering af betjeningslementer til hydraulik og lift
- Mangfoldige indstillingsmuligheder via terminalen (fri tildeling af betjening, tidsfunktion, indstilling af oliemængde,...)
- Hydraulisk olieforvarmning

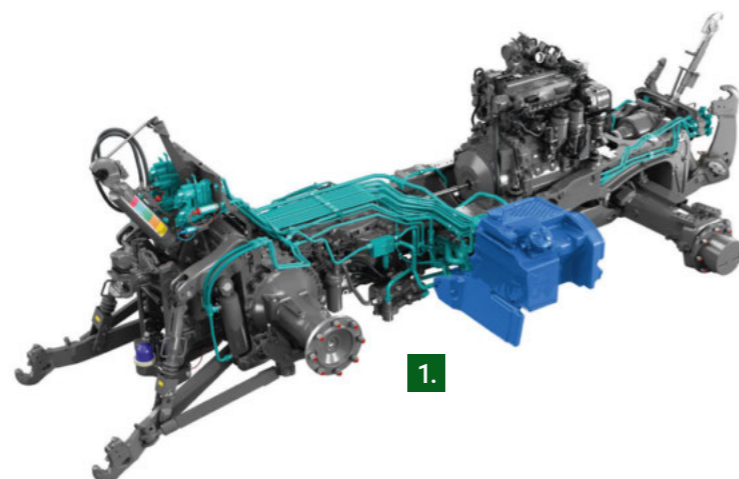

### 2. Driftshydraulik - udstyrsegenskaber

- For Power/Power+: maks. 4 DV ventiler (for 0/bag 4 eller for 1/bag 3)
- For Profi/Profi+ gælder: i alt maks. 7 DV-ventiler (maks. 5 DV-ventiler bag og maks. 2 DV-ventiler for)
- Flowhastighed på 0-100 l/min justerbar for hver ventil (+ og - separat)
- Power Beyond-tilslutning
- Som ekstraudstyr DUDK – koblinger (UDK-serien)
- Aftappelig hydraulikolie mængde: 55 liter
- Udvendig betjening i begge sider med fri tildeling



- + Dobbeltvirkende ventiler med flydeposition
- + En lang række indstillingsmuligheder
- + Nem og praktisk betjening via multifunktions-joystick (proportional) og krydsgearhåndtag eller 3L-joystick og lineære moduler

### 3. Automatisk styreaksellås

- Automatisk spærring og åbning af anhængers styreaksel over og under respektive definerede hastigheder
- Styreakslen låses altid under bakning
- Aktivering og indstilling og indstilling af hastighedsområde (nedre grænse: 0 – 3 km/t; øvre grænse 10– 25 km/t) samt tilordning af hydraulikventilen til terminalen
- Mulighed for tilsidesættelse af automatik

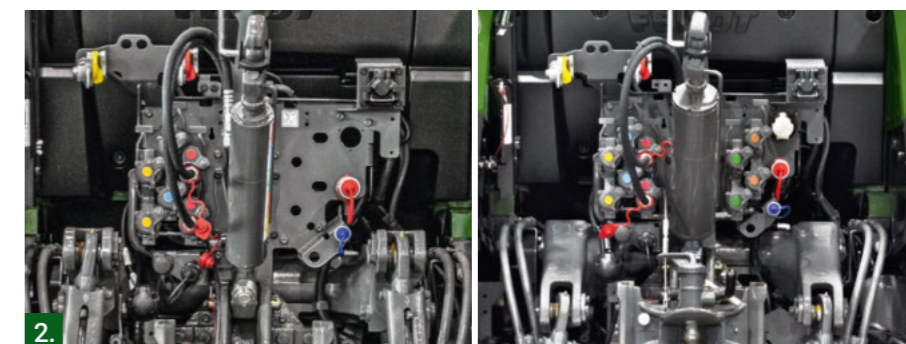

Power/Power+

Profi/Profi+

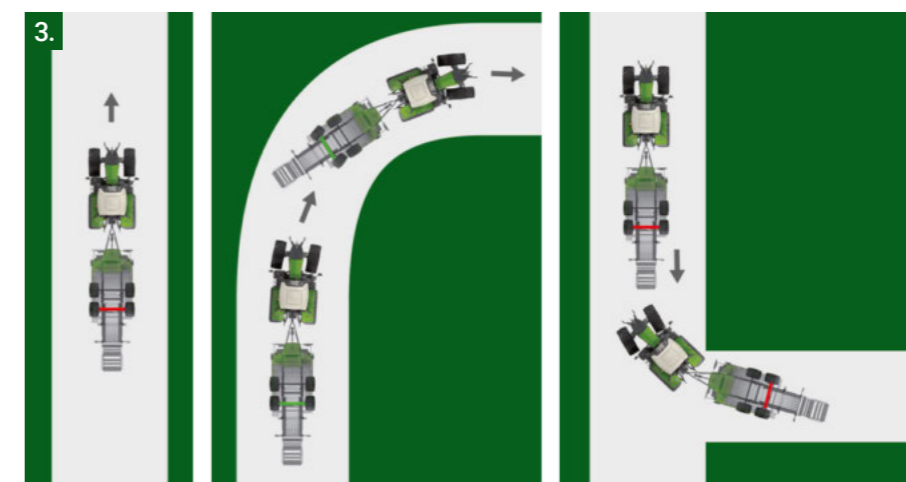



## 2. Komfort frontlift med positionskontrol og aflastningsregulering

- Aktiv styring af aflastningstrykket
- Justerbar aflastningseffekt takket være sikkerhedsventilen
- Let og komfortabel indstilling af aflastningseffekt på terminalen
- Positionssensor på frontlift for registrering af ujævnheder
- Ikke behov for mere aflastningsfjedre

### Fordele

- Høj løftekraft for bredt anvendelsespektrum
- Kompakt design
- Ingen begrænsninger af driftshydraulik ved FKL (egen hydraulikventil)
- Liftarme kan hurtigt foldes op og tages af
- Passiv vibrationsdæmpning via kvælstofbeholder
- Stort udvalg af varianter til diverse anvendelsesområder
- Lettere montering af redskaber med ekstern betjening
- Nem betjening og justering via proportional vippekontakt, drejhjul til dybdestyring, memofunktion (til version med positionsstyring) og terminal
- Aflastningsregulering, f.eks. til frontslåmaskine (også med Power/Power+);
- Brændstoføkonomi, jordbundsbeskyttelse, spornøjagtighed
- Det er også muligt at styre med joysticket
- Beskyttelse af cylinderstænger ved hjælp af afskærmning mod f.eks. stenslag



## 3. Baglift

- Høj løfteevne: 7.890 DAN
- EHR med proportional betjening via vippekontakt, drejhjul til dybdejustering, 2-memo-positioner
- Enkeltvirkende cylinder med mekanisk låsefunktion
- EV på Power/Power+
- Dobbeltvirkende cylindre på Profi/Profi+ som ekstraudstyr
- Bagerste lift kan betjenes på venstre og højre bagskærm
- Forstærkede løftecylindre og sidestøtter
- Aktiv svingningsdæmper til vejkørsel med redskaber
- Lastkompenseret sænkning
- Værktøjsfri skift mellem kat. 2/3 ved at skifte bolte

### Fordele

- Høj løftekapacitet til enhver opgave
- Ekstern betjening i begge sider for enkel montering og demontering af redskaber
- Svingningsudligning for bedste kørekomfort også med tunge redskaber
- Let betjening og indstilling med liftkontrolmodul og instrumentbræt/terminal
- Let betjening
- Belastningskompenseret sænkning for konstant sænkehastighed også ved variable redskabsvægt (f.eks. såmaskine)
- Liftene kan også betjenes via joysticket



1.

## 1. Frontlift

- Høj løftekraft: 3.420 daN
- Egen hydraulikventil til frontlift (adskilt fra driftshydraulik)

### Varianter:

- Uden frontlift
- Komfort-ballastsupport
- Standard-frontlift EV

- Komfort-frontlift med dobbeltvirkende cylindre og positionskontrol
- Komfort frontlift med dobbeltvirkende cylindre, positionskontrol og tømmecontrol (også muligt med Power/Power+)

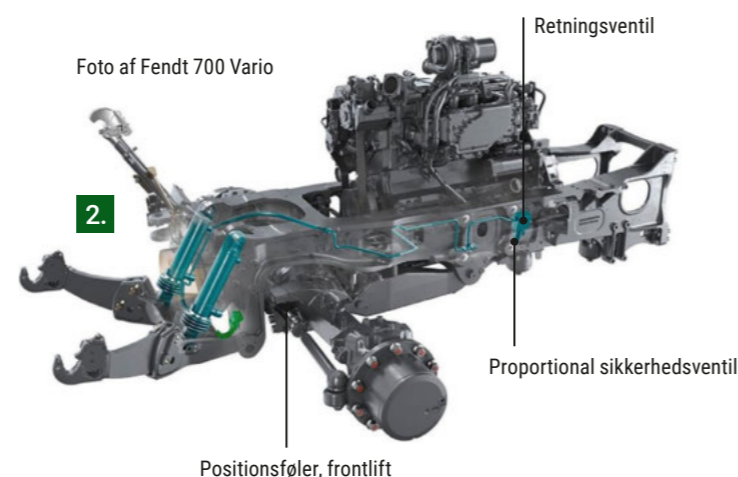
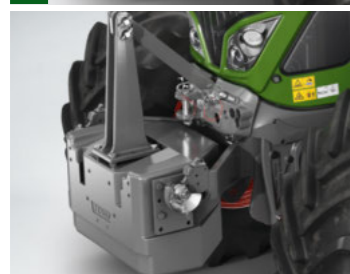

2.



## Overbygning.

Den pladsbesparende halvramme til Fendt 500-Vario skaber plads til affjedring med en langsgående svingarm, som er karakteriseret ved særlig høj kørekøkomfort.



#### VarioActive forstærket servostyring

- i forbindelse med Power+/Profi+ udstyr
- på forageren udføres en komplet omdrejning af rattet fra stop til stop
- Forstærket servostyring anvender samme styreventil som Fendt Guide
- Traktoren kører med kun maks. 25 km/t og forstærket servostyring aktiveret
- Op til 8 km/t har denne styring ingen begrænsning, fra 8 km/t til 18 km/t reducerer styringen sig selv lineært



**Uden VarioActive:**  
1x drejning af rattet = 26,6°

**Med VarioActive:**  
1x drejning af rattet = 43,3°

#### Uovertruffen komfort under kørslen

Intelligent kombination af 5 systemer til højeste køre- og driftskomfort chassis – affjedringssystemer

1. Niveauregerende forakselaffjedring: til konstant kørekomfort, uafhængigt af belastningen, gennem niveaustyring
2. Kabineaffjedring: mekanisk eller pneumatisk affjedret kabine og førersæde
3. Aktiv svingningsdæmpning baglift: En svingningsudligning på det bagmonterede redskab forhindrer vibrationer: Foraksel med jævn belastning – fuld manøvreringsdygtighed

4. Svingningsdæmpet frontlift r: forhindrer vibrationer og garanterer køresikkerhed og kørekomfort ved tunge laster
5. Fendt selvoprettende styresystem med tilbagestillingsmoment: fintfølelse Fendt selvoprettende styring til sikker ligeud bevægelse





## Kabine.

Fendt VisioPlus-førerkabine er et sandt vidunder hvad angår udsyn og pladsforhold. Den nye førerarbejdsstation FendtONE garanterer mere funktionalitet, flere tilpasningsmuligheder og øget ergonomi. Du vil føle dig hjemme her med det samme.



## 2. Kabinevarianter

Vælg mellem tre kabinevarianter:

- Førruden og førerhusets højre side på panoramakabine VisioPlus kan ikke åbnes helt
- Panoramakabine VisioPlus + dør til højre: gennemgående førrude, dør i venstre og højre side
- Standardkabine VisioPlus: højre dør og førruden kan åbnes (højre side gennemgående uden B-stolpe til døren)



## 3. Kabineaffjedring

Vælg mellem to varianter:

- Mekanisk: to koniske lejer forrest, panhard-stang, to bageste mekaniske affjedringselementer
- Pneumatisk: to koniske lejer forrest, panhard-stang, to pneumatiske affjedringselementer bag, integreret niveaustyring

## Oversigt - VisioPlus-kabine

- FendtONE betjeningsfilosofi
- VisioPlus kabine i 3 forskellige varianter
- Kompakt bakspejl med integreret vidvinkel som standard
- Ekstraudstyr: større, elektrisk justerbart og opvarmet bakspejl med separat indstillelig og opvarmet vidvinkelspejl
- Klimaanlæg eller klimaautomatik
- Instrumentbrættet drejer synkront med rattet
- En lang række fralægnings- og opbevaringsmuligheder
- Ekstraudstyr, startspærre med kodet nøgle
- Forskellige affjedringssystemer
- Innovativ krydsbelysning

## 1. Fordele VisioPlus kabine

- Kabinet med ideelle dimensioner: 6.1 m<sup>2</sup> glasoverflade, 2.520 l rumfang, 77° synsfelt
- Højere ydeevne for føreren med optimal køre- og betjeningskomfort
- Lavt støjniveau og fremragende udsyn hele vejen rundt for komfortabelt arbejde
- Mangfoldige udstyrsmuligheder for alle behov
- Pneumatiske affjedringssystemer
- Fralægningsmuligheder for en ryddelig arbejdsplads
- Sikkerhedskit med førstehjælpskasse, sikkerhedsvest og advarselstrekant
- Krydsende arbejdslys, der giver den bedste synlighed i mørke uden skyggedannelse



## 4. Infotainment – overblik

Elektronikplatform for underholdning og kommunikation Infotainment pakke indeholder fire integrerede komponenter:

- Avanceret håndfrit system
- Høj kvalitets radiomodtagelse i hele verden
- Forbindelse til en lang række eksterne lyd kilder
- Fuldt integreret betjening via terminal eller drejeknap på armlæn

Lydsystem i forskellige udbygningsfaser: Infotainment-pakken indeholder fire integrerede moduler:

- Infotainmentpakke: 4 premium-højtalere
- Infotainment-pakke + 4.1 lydsystem (fra Profi): 4 premium-højtalere og subwoofer integreret i Soundbar



- + Fremtidsrettet Infotainment-system med mange udvidelsesmuligheder
- + Perfekt afbalanceret lyd i kabinen
- + Maksimal betjeningskomfort
- + Komplet integration i køretøjet



### Udstyrslinjer med forskellige indstillinger

Til hver udstyrsvariant kan der vælges mellem to forskellige indstillinger. Alle illustrationer viser standardudstyr og frontlift som ekstraudstyr.

### 4 forskellige udstyrslinjer:

- Power
  - Power+
  - Profi
  - Profi+
- "+" inkluderer altid sporføringsudstyr inkl. sporførings-basispakke
- i hver udstyrslinje kan der vælges mellem to forskellige indstillinger (indstilling 1 og indstilling 2)



### Power indstilling 1

- Ekstraudstyr: med terminal på armlænet
- Uden krydsåndta
- Fingerspidsbetjening (lineær modul) af hydraulikventiler



### Power Setting 2

- Ekstraudstyr: med terminal på armlænet
- Krydshåndtag



### Power+ indstilling 1

- 12" terminal på armlænet
- Krydshåndtag
- Et sæt vippekontakter (to lineære moduler) til betjening af hydrauliske ventiler



### Power+ indstilling 2

- 12" terminal på armlænet
- 3L-joystick
- Et sæt vippekontakter (to lineære moduler) til betjening af hydrauliske ventiler



### Profi indstilling 1/Profi+ indstilling 1

- 12" terminal på armlænet
- Krydshåndtag
- To vippekontakter (fire lineære moduler) til betjening af hydraulikventiler



### Profi indstilling 2/Profi+ indstilling 2

- 12" terminal på armlænet
- 3L-joystick
- To vippekontakter (fire lineære moduler) til betjening af hydraulikventiler





## Smart Farming.

I dag er en traktor meget mere end blot stål og jern. Intelligente teknologiløsninger sikrer, at flåden kan anvendes med maksimal effektivitet.

## FendtONE offboard.

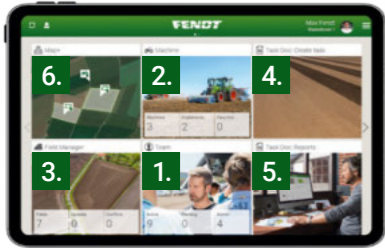

### 1. Overskuelig teamadministration

- Oversigt over medarbejdere og deres roller på bedriften (ejer, fører, praktikant osv.)
- Forskellige tilladelser til forskellige funktioner i FendtONE (læs, skriv, ingen adgang)
- Fastlæggelse af slutdata for konti

### 2. Effektiv maskinadministration

- Central oversigt over maskinflåden
- Telemetrioplysninger som f.eks. position, driftstimer, fejlkoder, AdBlue- og dieselniveau
- Serviceoplysninger, garantioplysninger, licensstyring

### 3. Nøjagtig markstyring

- Ensartede markgrænser og sporinglinjer på alle maskiner via hurtig, problemfri dataudveksling
- Optimering af AB-strækninger med hensyn til antal og længde af rutelinjer og det overlappende område

### 4. Nem oprettelse af opgaver

- Opret opgaver med blot nogle få klik
- Trådløs overførsel til maskinen
- Nem koordinering af arbejdet med medarbejderne: Entydig opgavetildeling og rapportering

### 5. Omfattende opgaverapport

- Klar opgaverapport, herunder relevante maskindata, markdata og agronomidata
- Tidsbesparelse ved dokumentation
- Ordrelateret visualisering af agronomi- og maskindata (hastighed, motorhastighed, applikationshastighed, afvigelse fra den indstillede værdi osv.) i Heat Maps

### 6. Intelligent stedadministration

- Det er nemt at finde forretningsrelevante steder (marker, indgange i marker, steder på gården, siloer) ved at navigere på Google Maps
- Nem lokalisering af maskiner
- Indblik i vejrdata til støtte for handlingsplanlægning

### 1. Flere visningsflader

- Digital 10" instrumentbræt: fleksibel visning af vigtige data, som onboard-computer, tildeling af taster, etc.
- 12" terminal i armlæn og loft individuel visning af traktorstyring, Autostyring, ISOBUS-enheder, infotainment osv.

### 2. Flere betjeningsmuligheder

- Multifunktionsjoystick: flere taster, der kan programmeres efter behov (også for ISOBUS funktioner)
- 3L joystick\*: op til 27 funktioner fordelt på op til tre betjeningsniveauer (også for ISOBUS-funktioner og betjening ventil)
- Frit programmerbare knapper i armlæn
- Ingen yderligere betjeningslementer (terminaler, joysticks) påkrævet

### 3. Kan tilpasses individuelt

- Indstilling af brugerprofiler for lagring af indstillinger ved skift af fører
- Tildeling af administratorrettigheder
- Visningsfladerne kan tilpasses individuelt
- Fri fordeling af taster og visuel feedback for at undgå betjeningsfejl

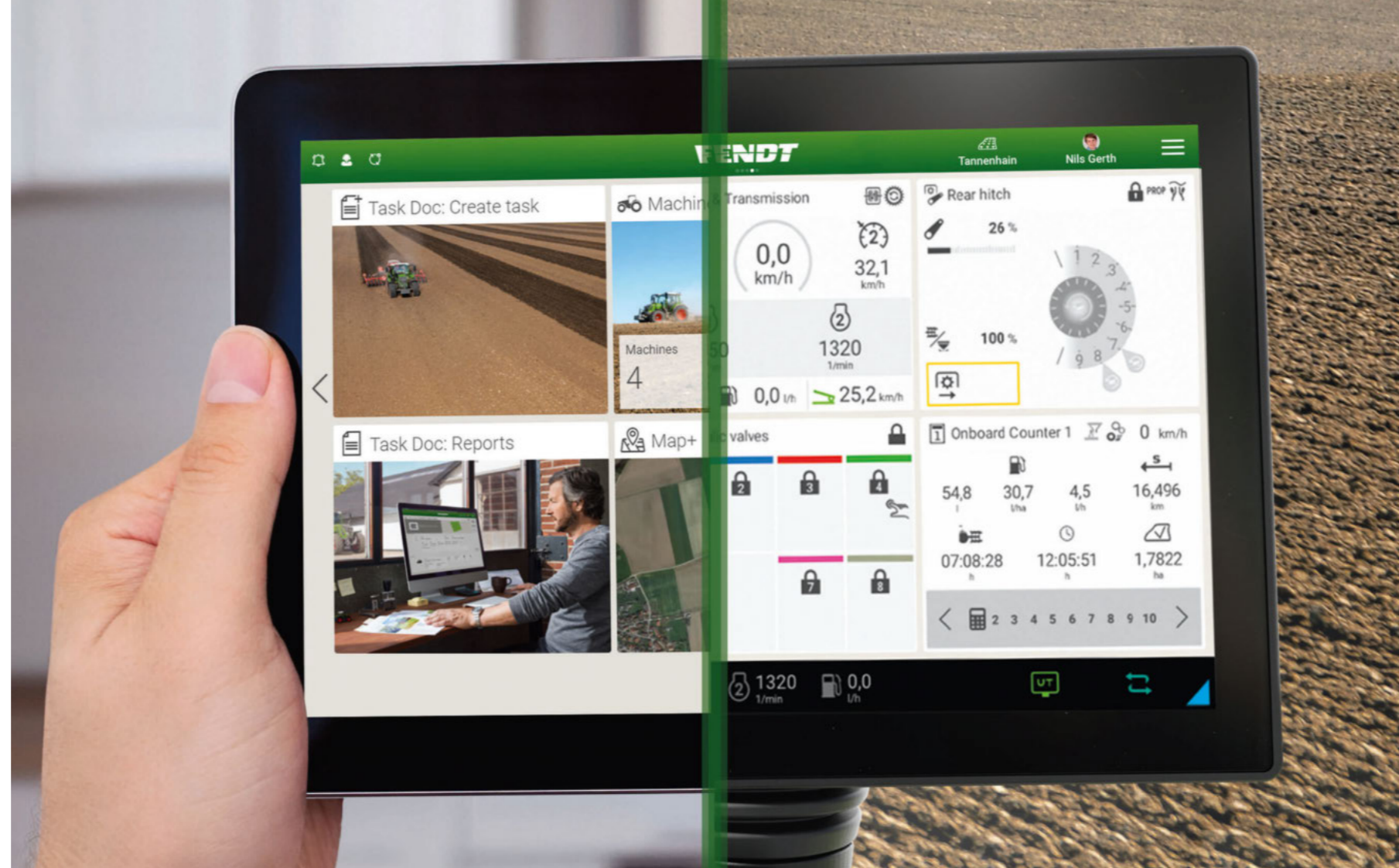

## FendtONE onboard.



### 4. Enkel betjening

- Alle betjeningslementer centralt på et sted
- Intuitiv betjening (som på smartphones og tablets)
- Flad menustruktur til nem søgning af de enkelte funktioner
- Farvekodning af de forskellige funktionsgrupper
- Proportional betjening af liften
- Proportional betjening af hydraulikventiler på multifunktionsjoystick
- Tydelig visning af meddelelser

### 5. Fremtidsikret

- Stor hukommelseskapacitet
- Flere interfaces
- Høj konnektivitet



## Sporføring.

### Autostyring basispakke

- Omfatter traktorforberedelse til sporføring og brug af Fendt Guide

### Ekstraudstyr

- Valg mellem forskellige modtagere (NovAtel eller Trimble)
- Fendt Contour Assistant
- Fendt TI-forager (Fendt TI Auto + Fendt TI Turn Assistant)

#### 1. Valg af modtager med Fendt Guide

- 2 forskellige GNSS-modtagere er mulige:
  - NovAtel-modtager
  - Trimble-modtager
- Hvert landbrug kan vælge den modtager, der bedst passer til behovene



- + Føreraflastning: fuldt fokus på redskabet, let kontrol af det allerede bearbejdede område
- + Besparelspotentiale: Højere arealydelse gennem fuld udnyttelse af arbejdsbredden, samtidig med at uønsket overlapning minimeres, og udgifterne til forbrugsstoffer dermed reduceres
- + Bæredygtig arealforvaltning: Minimerer jordpakning ved at reducere overkørsler og optimere vendemanøvrer

### Fendt Contour Assistant

- Fendt Contour Assistant supplerer de velkendte sporlinjetyper med sporlinjerne
  - Kontursegmenter
  - Enkeltspor
  - Enkeltsporsegmenter
- Tilgængelig som software til udstyrsvarianten Profi+

### Fendt TI Headland

- Komplet pakke til professionelt arbejde på forageren
- Består af de to funktioner
  - Fendt TI Auto
  - Fendt TI Turn Assistant
- Forudsætning: Fendt Guide (sporføring basispakke, modtager)

## Agronomi.

### Agronomi basispakke

- Agronomi basispakke omfatter det opgaverelaterede dokumentationssystem Fendt Task Doc og den tilknyttede offboard-komponent
- Den omfatter en treårig Task Doc-serverlicens, der kræves til mobil dataoverførsel mellem FendtONE-offboard (eller et Farm Management System) og traktoren

### Ekstraudstyr

- Agrirouter

### Agrirouter

- Webaseret dataudvekslingsplatform, der tillader dataoverførsel mellem maskiner og agrarsoftware på tværs af producenter
- Med en Agrirouter konto kan eksempelvis agronomidata sendes trådløst fra en FMS til Fendt Varioterminal og omvendt
- Dataoverførsel i standardiseret format
- Kan anvendes sammen med



### FendtONE:

- Agrirouteren gør det muligt at tilslutte andre Farm Management Systemer til FendtONE >> til trådløs dataudveksling mellem Fendt Terminal og andre FMIS\*

### Forudsætning

- Agronomi basispakke

\*)Såfremt den pågældende landteknik- eller agrarsoftware producent er medlem af agrirouter-konsortie. Flere informationer findes på [www.my-agrirouter.com](http://www.my-agrirouter.com)



- + Overblik over opgaver og tildelinger
- + Forenklet dokumentation af opgaver og markarbejde
- + Komplet dokumentation af markarbejde
- + Forberedt til fremtidigt dokumentationsbehov



NovAtel SMART7



Trimble AG-482



## Telemetri.

### Telemetri basispakke

- Telemetri-basispakken indeholder alle komponenter til brug af telemetrløsningen Fendt Connect
- ACM-boks
  - Licens til at anvende Fendt Connect i fem år
  - Fendt Connect-webprogram og -app
- Produktet Fendt Smart Connect kan eventuelt bestilles (gratis).

### Fendt Connect

- Fendt Connect er den centrale telemetrløsning for Fendt maskiner
- Med Fendt Connect registreres og evalueres maskindata, så landbrug og maskinstationer kan overvåge, analysere og optimere deres maskiners tilstand og brug
- Geo-Fence sender en meddelelse, når maskinerne i maskinparken forlader eller når foruddefinerede områder
- Med den mobile dataoverførsel (4G/LTE) kan de aktuelle maskindata hentes overalt – på gårdens PC, tablet eller smartphone

### Fendt Smart Connect

- Fendt Smart Connect kan tilføjes som en valgmulighed til Telemetri basispakke (gratis)
- Med Fendt Smart Connect kan maskinparametre visualiseres på iPad, f.eks. motorhastighed, slip, brændstof- og AdBlue-forbrug, motorbelastning osv.
- Ud over mobiltelefoni er ACM-boksen udstyret med sit eget WLAN, hvilket gør det muligt at overføre data til den gratis Fendt Smart Connect-app
- Føreren får med Fendt Smart Connect et ekstra visningsområde, som kan justeres individuelt
- Der foregår ingen permanent lagring af data

## Maskinstyring.

### Maskinstyring basispakke

- Forudsætning for flere ISOBUS-funktioner
- Enkel og intuitiv styring af ISOBUS-redskaber med standardiseret producentuafhængig interface efter ISO 11783 standard
- Tilslutning mellem traktorens terminal og redskab sker ved hjælp af en stikdåse bag

### Ekstraudstyr

- Fendt Section Control (SC)
- Fendt Variable Rate Control (VRC)
- Fendt Implement Management (TIM)
- Redskabsstyring forrest

### Fendt Section Control

- Ved Section Control forstås den automatiske sektionsskontrol for ISOBUS-redskaber
- Denne funktion er mulig vha. Task Controller Section Control (TC-SC)
- Task Controller dokumenterer, hvor området allerede er blevet behandlet, og overfører de nødvendige kommandoer til maskinens jobcomputer, hvilket til-/frakobler de tilsvarende sektioner
- Foragerfunktion: Mulighed for at bearbejde marken først og derefter forageren
- Krav: Fendt Guide, aktivering af TC-SC på traktor OG redskab



### Fendt Variable Rate Control (VRC)

- VRC (Variable Rate Control) defineres som den sektionsspecifikke kontrol af udbringning af forbrugsstoffer (frø, plantebeskyttelsesmiddel eller gødning)
- Basis: Tildelingskort, der er oprettet på forhånd ved hjælp af et driftsstyringsystem
- Tildelingskortet sendes til maskinen som en ISO-XML-fil via mobiltelefon eller USB (Format Shape er også kompatibel, kan kun overføres via USB)
- Task Controller TC-GEO justerer automatisk de indstillede nominelle udbringningsmængde afhængigt af placeringen
- Når du har udført opgaven, skal du returnere en rapport med de faktiske mængder, der er anvendt på driftsstyringsystemet
- Krav: Fendt Guide, Agronomi basispakke, Fendt Section Control samt en aktivering for ISOBUS-standard TC-GEO for traktorer og redskab

### Fendt Implement Management (TIM)

- Med Traktor Implement Management (TIM) kan et redskab automatisk styre visse af traktorens funktioner, f.eks. dens kørehastighed eller kontrolventiler
- Dette er muligt, så snart både traktor og redskab er udstyret med ISOBUS-funktionen TIM
- Ved hjælp fra TIM optimerer redskabet selv sin egen kapacitetsudnyttelse, føreren aflastes, og enheden arbejder mere produktivt
- Fendt Implement Management (TIM-Steering) gør det muligt for maskinen at modtage styringskommandoer fra et redskab



## Fendt Services.

En Fendt-maskine er et højteknologisk produkt, der opfylder de højeste krav. Derfor tilbyder de certificerede Fendt-forhandlere en førsteklasses service.

**FENDT**  +45 70 20 73 40  
CUSTOMER  
HOTLINE

Via Fendt Customer Hotline er det muligt at kontakte den certificerede servicepartner døgnet rundt





**Det bedste produkt under det bedste beskyttelseskjold**

Service og tjenesteydelser i verdensklasse:

- Kort afstand mellem vores uddannede servicemedarbejdere og dig
- I sæsonen står reservedele til rådighed 24/7
- 12 måneders garanti på originale dele fra Fendt og indbygning af disse

**100 % kvalitet. 100 % service: Fendt Services**

- Fendt Demonstrationservice
- Fendt Expert førertræning
- AGCO Finance – Finansierings- og lejetilbud
- Fendt Care – Serviceaftaler og garantiforlængelser
- Fendt Certified – Udvalg af brugte maskiner

Allerede i dag er morgendagens opgaver sikret.

**Fendt Demonstrationservice**

- Sæt dig på den, og prøv den af i stedet for bare at tale om den
- Grundlaget for optimal beslutning

**Fendt Expert førertræning**

- Eksklusiv praktisk uddannelse med professionelle trænere
- Optimer omkostningseffektiviteten ved at lære alle funktionerne og ved at udnytte Fendt-maskinens fulde ydeevne og potentiale

**Individuelle finansierings- og lejemodeller**

- Lånefinansiering fra AGCO Finance med attraktive vilkår og fleksibel løbetid og forudsigelige omkostninger
- Skræddersyede lejetilbud via Fendts forhandlere



**Fendt Certified – Udvalg af brugte maskiner**

Brugte landbrugsmaskiner af dokumenteret høj kvalitet og certificeret Fendt-kvalitet

**Fordele:**

- Certificering i henhold til strenge kvalitetsstandarder
- Komplekst indgangsinspektion (teknik, slid, udseende)
- Omhyggelig vedligeholdelse af sliddele
- Udskiftning, rensning og lakering af komponenter ved behov
- Inklusive garanti

**Fendt Care – Serviceaftaler og garantiforlængelser**

- Brugertilpasset vedligeholdelses- og reparationservice, der rækker ud over den lovpligtige garanti
- Maksimal indsatsikkerhed
- Fleksible løbetider og satser med og uden selvrisiko
- Fuld omkostningskontrol og planlægningsikkerhed
- Kun installation af originale dele med garanteret seriekvalitet og testet funktionsikkerhed, så Fendt-maskinen bevarer sin værdi optimalt



## Fendt Care.

### Omkostningskontrol og planlægningssikkerhed med Fendt Care-satser

- Omfattende udbud af tjenester til sikring af driftssikkerhed og reparationsrisici for nye maskiner
- Fuld omkostningsstyring med den bedste service
- Skræddersyet løsning til flåden fra vedligeholdelseskontrakten til pakken uden bekymringer, inklusive erstatningsmaskine

### "AGCO Parts Books to go"-smartphone-app

- Find og bestil reservedele direkte, hurtigt og nemt
- Download fra App Store og Google Play Store
- Adgangsplysninger via Fendt-forhandleren

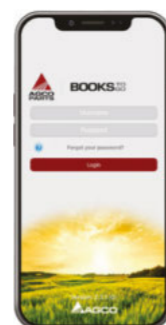







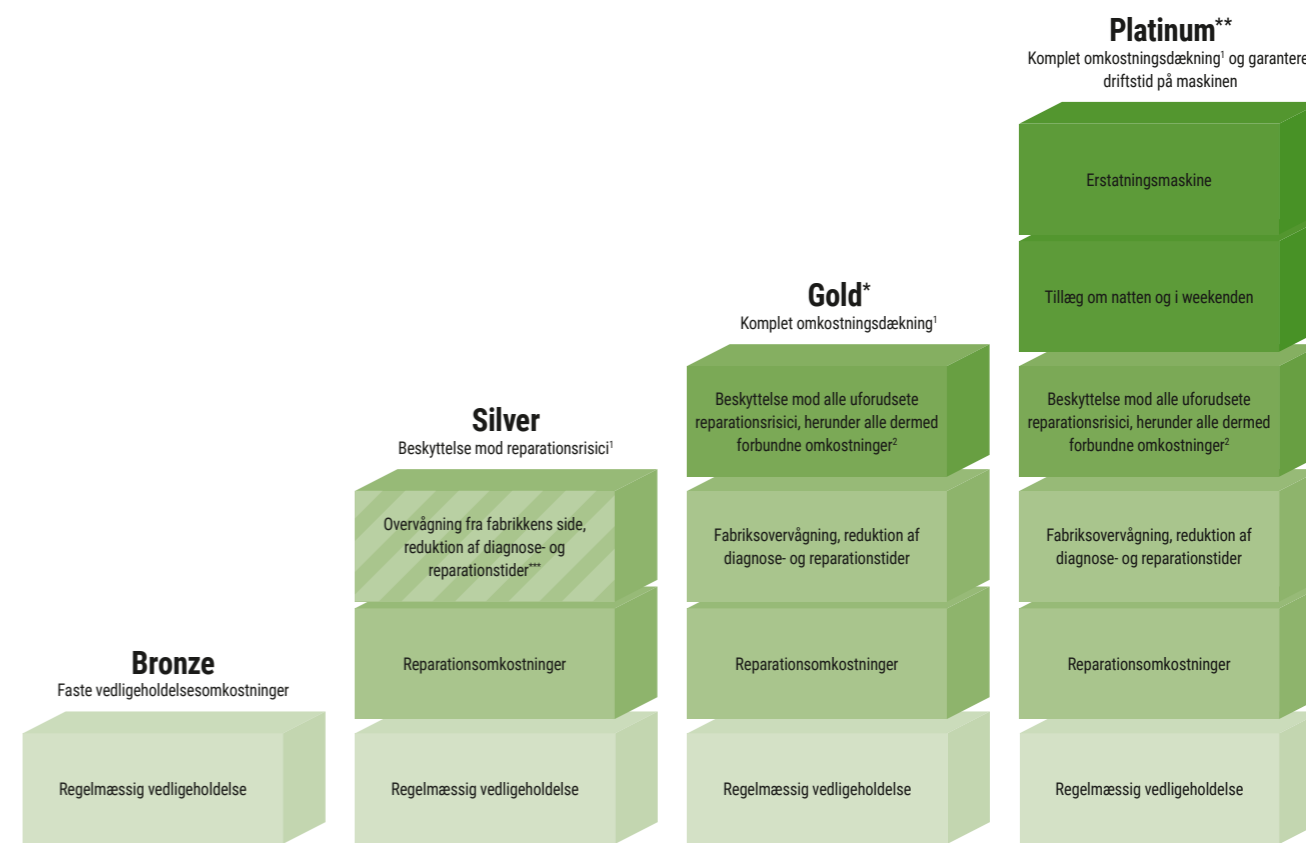



App Store



Google Play Store



	Omkostningsfordele med Fendt Connect (valgfri)		Kun for traktorer med Fendt Connect		
Tilgængelig til	Komplet Fendt-portefølje	Komplet Fendt-portefølje	Hjultraktor med Fendt Connect og teleskoplæsser <sup>8</sup>	Hjultraktor med Fendt Connect	
kundebrug (selvrisiko)	Maskinens brugssikkerhed	Sikring mod store skader <sup>3</sup> (490 €)  Omfattende sikring på attraktive vilkår (190 €)  Komplet sikring ifm. fuldstændig omkostningskontrol (0 €)	Fuldstændig beskyttelse med fuld omkostningsstyring, herunder alle ekstraomkostninger (0 €)	Fuldstændig beskyttelse med fuld omkostningsstyring, herunder alle ekstraomkostninger og garanteret driftstid for maskiner (0 €)	
Maksimal dækning, garantiudvidelse	 8 år / 8.000 DT	 5 år / 3.000 DT	 5 år / 5.000 DT	 3 år / 2.000 DT <sup>4</sup>	 3 år / 4.000 DT <sup>5</sup>    3 år / 25.000 baller <sup>6</sup>    5 år / 50.000 baller    8 år / 4.000 pumper-H    5 år / 8.000 DT    5 år / 750 DT <sup>7</sup>

DT = driftstimer; T = timer; <sup>1</sup> uden slitage; <sup>2</sup> rejseomkostninger, bjærgning / bugsering, fejlspørgning med supplerende diagnoseværktøjer, brug af effektprøvestand, olie og filter, når motor / transmission reparerer; <sup>3</sup> kun tilgængelig for selvkørende maskiner og RG300 og Momentum; <sup>4</sup> kun ISOBUS-egnede redskaber; <sup>5</sup> kun PR, VR og XR; <sup>6</sup> inkl. Rollector; <sup>7</sup> kun Momentum 16 og 24; <sup>8</sup> Gold Tarif til teleskoplæssere findes også uden Connect; \* Gold Tarif kun tilgængelig i DE / FR / GB / IT / BG / CZ / EE / HR / HU / LT / FI / LV / MD / RO / RS / SE / SI / SK / UA / AT / LU / NL / CH / BE / BY / NO / PL / DK; \*\* Platinum kun tilgængelig i DE, EN, FR; \*\*\* valgfrit med Fendt Connect



## Udstyrsvarianter og tekniske detaljer.

Kære kunder,  
hos Fendt er det vores drivkraft at levere de mest innovative maskiner og løsninger til jer, så i kan klare jeres arbejde endnu mere effektivt og komfortabelt. Derfor videreudvikler vi konstant vores produkter og deres udstyrsdetaljer. Du finder således alle tekniske data og udstyrsvarianter helt opdateret på vores website.



Du skal bare scanne QR-koden eller  
følge dette link:  
[fendt.com/500-vario-data](https://fendt.com/500-vario-data)



**Frontballast:**

- 400 kg
- 870 kg
- 1250 kg



**Bagakselballast:**

- 2 x 200 kg
- 2 x 300 kg
- 2 x 600 kg

## Teknologiske detaljer.

**Anhængere\***

- Gængse højdejusterbare anhængerkoblinger i skinner med 2 t støttelast (vognbredde 312 mm)
- Modulsystem til liftarme med op til 3 t støttelast
- Stabilitetsikring til højdejusterbare anhængerkoblinger
- Afskærmning for PTO

\*landespecifik

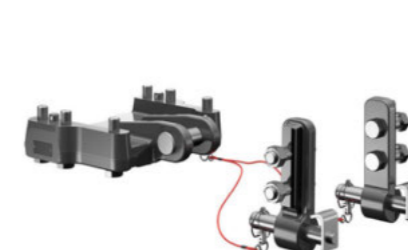

Nederste træk til montering af dele Basic (A179)



Kuglehovedkobling kort (med/uden tilslutning for tvangsstyring)



Udskydelig trækbom, 30 mmr bolte (A192)



Prodsøje Heavy duty (A201)

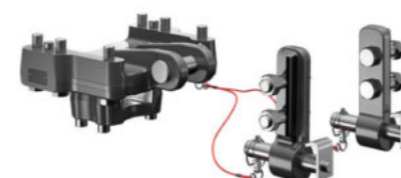

Nederste træk (A197)



Prodsøje trækbom



Hitch (A175)

# FENDT

## Leaders drive Fendt.



[www.fendt.com](http://www.fendt.com)

AGCO GmbH - Fendt-Marketing  
87616 Marktobendorf, Tyskland

DA/2101

 **AGCO**  
Your Agriculture Company

Fendt er et globalt varemærke under AGCO.

Alle angivelserne vedrørende leveringsomfang, udseende, effekt, mål og vægt, brændstofforbrug og driftsomkostninger svarer til de data, der var aktuelle, da brochuren blev trykt. Disse kan være ændret inden købet af maskinen. Din Fendt-forhandler vil stå til rådighed for at oplyse dig om eventuelle ændringer.

Maskinerne er ikke vist med landespecifikt udstyr.