

**FENDT**



Fendt  
**e100 Vario**

Leaders drive Fendt.

# Indice

<b>06</b>	Spotlights
<b>10</b>	Gestione della ricarica
<b>12</b>	Azionamento
<b>16</b>	Impianto idraulico
<b>18</b>	Struttura
<b>22</b>	Cabina
<b>26</b>	FendtONE
<b>28</b>	Assistenza
<b>30</b>	Dati tecnici



Fendt è un marchio mondiale di AGCO.  
I dettagli riguardanti equipaggiamento, aspetto, prestazioni, dimensioni e pesi, consumo di carburante e costi di esercizio dei veicoli corrispondono ai dati disponibili al momento della stampa. Possono essere soggetti a modifiche fino alla data di acquisto. Il vostro concessionario Fendt di fiducia sarà lieto di informarvi di eventuali modifiche. I veicoli in figura non presentano l'equipaggiamento specifico del paese.

Think  
Possible

55 kW

Potenza continua

347 Nm

Coppia

~5 h

Autonomia di lavoro

100 kWh

Capacità batteria



Lavoro efficiente,  
pause meritate



#### Un giorno con il Fendt e100 Vario

Ore 7:30: Rimozione della presa CA

Nel corso della mattina: attività agricole o incarichi comunali

12:00 – 13:00 pausa pranzo: Attacco alla presa CC (ricarica rapida) – in soli 45 minuti si passa dal 20 % all'80 %

Nel corso del pomeriggio: di nuovo, attività agricole o incarichi comunali

16:00 pausa caffè: breve pausa con la famiglia, si collega il Fendt e100 Vario alla presa CC oppure

Entro le 17:00: si completano gli incarichi comunali e poi si collega il trattore alla presa CA per una ricarica più lunga e delicata

#### Campi di applicazione



Comunale



Trattore con  
caricatore frontale



Colture speciali



Viticultura



Industria



# Particolarità dei trattori elettrici

1

## Il primo trattore che fa il pieno di vitamina D

Chiunque investa una volta nel Fendt e100 Vario sarà ricompensato: bassi costi energetici e costi di manutenzione ridotti sono solo alcuni dei vantaggi a lungo termine. Scoprite le numerose caratteristiche che rendono il Fendt e100 Vario un vero precursore.

2

## Tutta la potenza del motore elettrico

Il sistema di azionamento del Fendt e100 Vario punta su un potente motore elettrico. Con la modalità Dynamic+, potenza fino a 90 CV ed è alimentato da una batteria da 100 kW/h. Grazie all'elevata efficienza del motore elettrico, è possibile sfruttare appieno il potenziale della batteria.

3

## Sistema idraulico ad elevate performance

Il potente concept idraulico con pompa a portata variabile sfrutta l'energia in modo perfetto. Con due circuiti idraulici, pompa LS e Power Beyond, si evitano gli sprechi di potenza. Oltre all'efficienza già perfetta, è anche possibile utilizzare olio bio-idraulico così il cambio deve essere eseguito solo su intervalli di tempo lunghi.

4

## Più tempo e risparmio di risorse.

Affinché possiate concentrarvi sugli aspetti fondamentali, FendtONE si assume la maggior parte dei vostri incarichi. Che si tratti di sistema di guida automatica, telemetria, controllo attrezzi o agronomia: i prodotti digitali di Fendt vi facilitano il lavoro, rendendolo più efficiente. Così, il Fendt e100 V Vario sfrutta al meglio la capacità della batteria e voi vi godete un comfort maggiore.

5

## Efficienza anche a macchina ferma

Quando il trattore si ferma, la modalità Start-Stop spegne il motore, al fine di risparmiare energia e ridurre il livello di rumorosità. Contrariamente al motore a combustione, il climatizzatore o il riscaldamento possono continuare a funzionare nonostante il motore sia spento.

6

## Pneumatici perfetti per il massimo dell'efficienza

Gli pneumatici di serie Trelleborg TM1 Eco Power, sviluppati appositamente per il Fendt e100 Vario, hanno una resistenza al rotolamento estremamente bassa. Ciò significa che l'energia utilizzata viene trasferita al terreno con la massima efficienza. La miscela contenente materiale riciclato rende inoltre gli pneumatici particolarmente sostenibili dal punto di vista della produzione.



# In armonia con il futuro

## Per un futuro sostenibile

I nuovi trattori elettrici Fendt sono sinonimo di sostenibilità e tutela dell'ambiente. Con il loro azionamento elettrico, sono i primi trattori di serie a lavorare a zero emissioni. Tutto questo completato da un'enorme riduzione dell'emissione di CO<sub>2</sub> e quindi da un contributo alla tutela del clima. Se puntate sulle energie rinnovabili, i trattori elettrici Fendt offrono la possibilità di utilizzare l'energia autoprodotta per la ricarica e quindi di lavorare in modo ancora più sostenibile. Con i primi trattori elettrici darete un importante contributo alla tutela dell'ambiente e a rendere l'aria di campagna ancora più pulita.

## Per una performance massima

I trattori elettrici Fendt non sono solamente ecologici e progettati con la giusta consapevolezza per la salute, ma sono anche potenti trattori compatti. L'innovativa tecnologia garantisce il massimo della qualità e dell'affidabilità. La modalità Dynamic+ consente una performance ottimale anche in condizioni difficili. La funzione Start-Stop consente di risparmiare energia, riducendo il numero di ore di funzionamento a vuoto. Il potente impianto idraulico garantisce un controllo preciso e processi di lavoro rapidi. I trattori elettrici Fendt sono quindi i partner perfetti per un lavoro efficiente e potente.

## Per risparmi a lungo termine

Con costi di manutenzione ed energetici ridotti, grazie ai trattori elettrici Fendt risparmiate denaro a lungo termine. Inoltre, è possibile continuare a utilizzare tutti gli attrezzi. I trattori elettrici sono quindi un ottimo investimento nel futuro, nonché garanzia di economicità.

## Per una maggiore sicurezza sul lavoro

I nuovi trattori elettrici Fendt non solo vi accompagnano con sicurezza verso il futuro, ma ancora prima nella vostra giornata. Grazie alla propulsione elettrica non vi è alcun rischio di ustioni e quindi un maggiore grado di sicurezza. L'assenza del tubo di scarico garantisce una visibilità ancora migliore, che a sua volta riduce il rischio di incidenti. Così potete lavorare in sicurezza e senza preoccupazioni.



## Per un ambiente di lavoro più salubre

Con un ridotto sviluppo di rumorosità e l'assenza di gas di scarico, i trattori elettrici Fendt sono ideali nell'uso in città e zone a traffico limitato dove è importante mantenere una buona qualità dell'aria. Sono ideali anche per la cura delle superfici verdi, il servizio invernale o il trasporto di materiale e macchine. Ma non solo: i trattori elettrici Fendt sono ideali anche per l'impiego in agricoltura, nella viticoltura e frutticoltura, nonché con altre colture speciali. Se ritenete importante proteggere i vostri collaboratori da rumore e gas di scarico, allora i trattori elettrici Fendt sono la soluzione giusta per voi.

## Per un comfort massimo

Oltre alla compatibilità ambientale e alla prestazione, anche il comfort non può essere trascurato. Il nuovo concept con riscaldamento autonomo, dei sedili e dei vetri garantisce temperature piacevoli in inverno. Il climatizzatore automatico consente una gestione perfetta della temperatura in estate. I trattori elettrici Fendt emettono pochissime vibrazioni e sono silenziosi, il che consente di lavorare con il massimo del comfort. Con il collaudato concept operativo FendTONE, il funzionamento è semplice e intuitivo. Sono quindi i trattori ideali per un ambiente di lavoro piacevole e rilassante.

# L'energia, riprogettata

Con il trattore elettrico, il concetto di energia viene riprogettato. Lo stato di carica della batteria può essere visualizzato in ogni momento e il trattore si ricarica in modo rapido ed efficiente. Una tale gestione all'avanguardia della carica garantisce che il trattore sia sempre pronto all'uso e contemporaneamente salvaguardi l'ambiente. È così che l'agricoltura sostenibile viene portata a un nuovo livello.

**22 kW**  
Potenza di ricarica

### Ricarica in corrente alternata

Ricarica in corrente alternata con potenza di ricarica fino a 22 kW. La presa di tipo 2 è conforme allo standard automobilistico, in modo da poter utilizzare le infrastrutture di ricarica esistenti o pubbliche.

**80 kW**  
Potenza di ricarica

### Ricarica rapida in corrente continua

Ricarica rapida in corrente continua con potenza di ricarica fino a 80 kW. È così che il Fendt e100 Vario passa dal 20% all'80% di ricarica in soli 45 minuti. La presa CCS è conforme allo standard automobilistico, in modo da poter utilizzare le infrastrutture di ricarica esistenti o pubbliche.

### Infrastruttura di ricarica

Finalmente si può ricaricare anziché fare rifornimento! Sfruttate la convenienza dell'energia. AGCO Parts vi offre le possibilità più disparate per rendervi la ricarica più semplice che mai. Così potete scegliere tra un set con cavo di ricarica rapida mobile da 22 kW, con attacco a parete, oppure una wallbox. Tutto, ovviamente, con design Fendt. A richiesta e con consulenza personalizzata è anche possibile acquistare una colonnina di ricarica rapida ("Hypercharger").



### Consumi secondari

Diverse utenze secondarie del veicolo sono alimentate direttamente dalla batteria. La predisposizione di questa batteria è a cura della Power Distribution Unit (PDU) che indirizza l'energia in modo efficiente al compressore del climatizzatore, al convertitore CC/CC (che sostituisce l'alternatore) e al riscaldatore dell'acqua. Questa soluzione garantisce un'elevata efficienza, grazie all'assenza di potenza reattiva: le utenze secondarie consumano infatti solamente l'energia realmente necessaria. Non ci sono le comuni cinghie per la trasmissione della potenza.

### Vantaggi

- Efficienza elevata, poiché la potenza reattiva è assente

**È necessaria solo l'energia effettiva delle utenze secondarie.**

# Efficiente e potente: il motore elettrico con cambio Vario

## Pneumatici

I pneumatici di serie Trelleborg TM1 Eco Power, sviluppati appositamente per l'e100 V Vario e e100 Vario, hanno una resistenza al rotolamento estremamente bassa. Ciò significa che l'energia utilizzata viene trasferita al terreno con la massima efficienza. La miscela contenente materiale riciclato rende inoltre gli pneumatici particolarmente sostenibili dal punto di vista della produzione.

## Cambio

Il collaudato cambio Fendt Vario è sinonimo di elevata efficienza e prestazioni. consente elevate forze di trazione da 0,02 km/h a 40 km/h, una velocità della presa di forza indipendente dalla velocità di guida e un accoppiamento di forza costante.

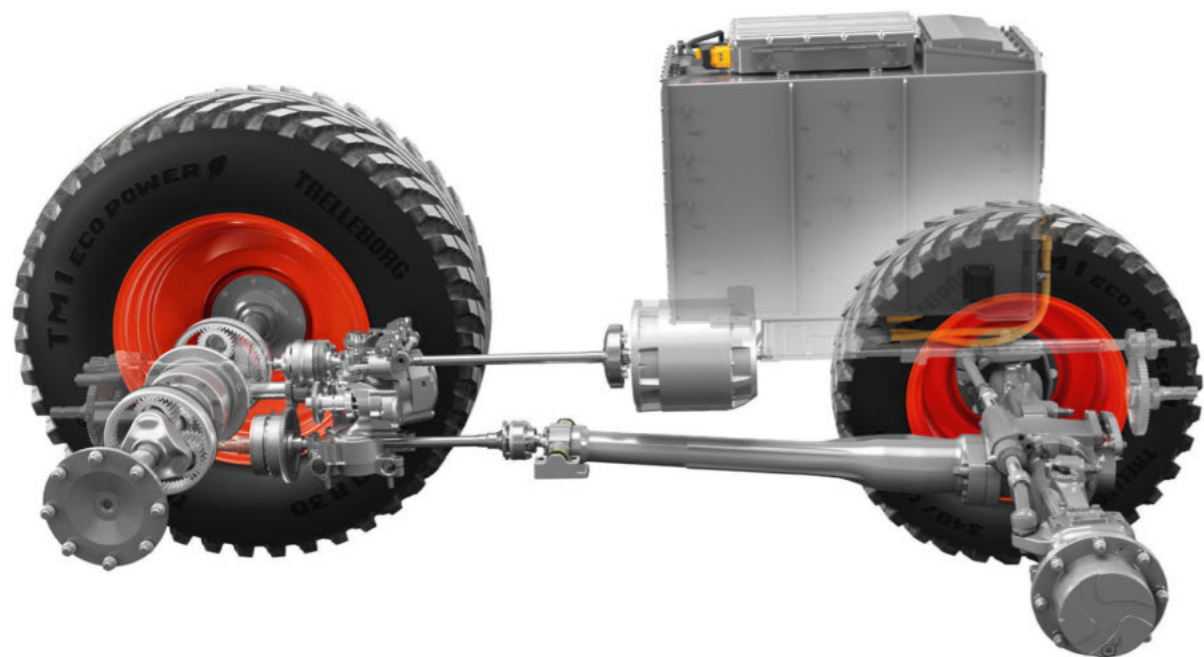

## Concetto di raffreddamento

Il Fendt e100 Vario dispone di un sistema di raffreddamento efficiente, costituito da radiatore dell'olio del cambio e radiatore dell'acqua. L'aria viene aspirata dal condensatore, al fine di massimizzare il raffreddamento. Particolarmente degni di nota sono le ventole reversibili, poiché riducono sostanzialmente l'impegno di manutenzione. Da evidenziare è anche il comando efficiente delle ventole, grazie al quale il circuito di raffreddamento può essere regolato in base al numero di giri delle ventole stesse. Così, si risparmia energia.

## Motore elettrico

Grazie al suo elevato rendimento, il motore elettrico aziona il cambio Fendt Vario in modo estremamente efficiente. Il motore elettrico e il cambio Vario sono perfettamente sincronizzati grazie al noto TMS. Anche gli alberi della presa di forza sono azionati direttamente dal motore elettrico, così da non perdere energia.

## Batteria

La capacità della batteria di 100 kWh corrisponde a un tempo di lavoro di circa 4-7 ore in base al tipo di lavoro, come per la cimatura la defogliatura. Grazie a una gestione termica intelligente, la batteria funziona tutto l'anno a una temperatura ottimale.

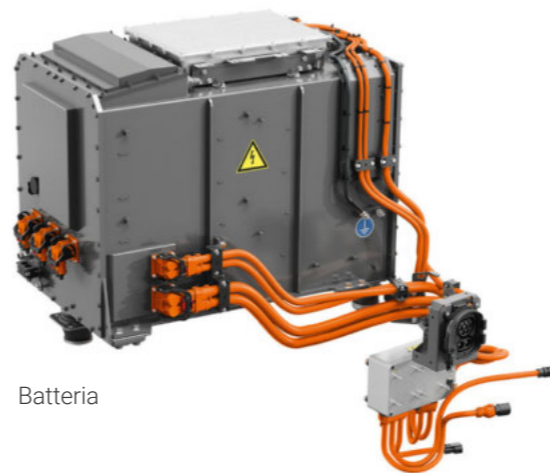

Batteria

## Recupero

Recuperate energia direttamente dal movimento. Tramite il recupero di energia, che si stia rallentando o scendendo da un'altura, la batteria del Fendt e100 Vario si ricarica durante la marcia. Premere sull'interruttore a pedale può rallentare ancora di più il trattore, aumentando così il recupero. In questo modo è possibile sfruttare ancora meglio il trattore elettrico, allungando il periodo operativo, ovvero utilizzando anche quell'energia che altrimenti andrebbe persa.

## Sistema automatico Start-Stop

Se durante la marcia dovete fermarvi improvvisamente, il motore viene spento tramite la modalità Start-Stop. Così, si risparmia energia che altrimenti andrebbe persa e il trattore, e seppur per breve tempo, il trattore diventa ancora più silenzioso.





## ECO

fino a 50 kW/68 CV >>  
per la massima autonomia quando  
si lavora a carico parziale

## Dynamic

fino a 55 kW/75 CV >>  
per massime prestazioni

## Dynamic+

fino a 66 kW/90 CV >>  
per una performance aggiuntiva in  
un periodo di tempo limitato  
(potenza massima per picchi di potenza)

# Gestione energetica, quando più serve

Con tre modalità di impiego totali, avete a disposizione tutta l'energia di cui avete bisogno. Dal terminale, scegliete ECO, Dynamic e Dynamic+. Potrete così decidere se concentrarvi su autonomia massima, performance oppure potenza aggiuntiva per un periodo di tempo limitato.

Nella gestione della ricarica, è possibile impostare appositi timer di ricarica. In questo modo, il Fendt e100 Vario è pronto per l'uso all'ora desiderata e la batteria viene portata alla temperatura di esercizio. È inoltre possibile impostare dei limiti di ricarica che proteggono la batteria.\*

\*Questa funzione è disponibile tramite aggiornamento del software. Non disponibile all'inizio produzione.

### Elevata efficienza e meno perdite di energia

Grazie al suo elevato rendimento, il motore elettrico aziona il cambio Fendt Vario in modo estremamente efficiente. Grazie al recupero, il motore elettrico è persino in grado di riacquisire energia. Il motore elettrico e il cambio sono perfettamente sincronizzati grazie al noto TMS. Anche gli alberi della presa di forza anteriore sono azionati direttamente dal motore elettrico, così da non perdere energia.

### Una coppia perfetta: TMS e limitatore del calo di giri del motore 2.0

Il sistema TMS regola automaticamente il motore e il cambio al meglio dell'economicità. Consente due modalità di marcia, che possono essere gestite tramite il joystick multifunzione oppure il pedale di guida. Basta che il conducente imposti semplicemente la velocità di lavoro, mentre il TMS regola l'impostazione del cambio e il numero di giri in modo che il trattore lavori a consumi ottimizzati. Se il motore entra in sofferenza, allora sarà il calo dei giri motore a gestire il numero di giri motore e l'impostazione del cambio. Il numero di giri motore viene automaticamente aumentato se, durante l'uso, diventa necessaria una maggiore potenza. Appena le condizioni di utilizzo lo consentono, il trattore torna al numero di giri motore ridotto.

### Vantaggi

- Guida rilassata
- Raggiungimento più rapido della velocità di lavoro
- Migliore mantenimento della velocità di lavoro
- Marcia più vivace sotto carico
- Velocità media più elevata con un consumo ottimale

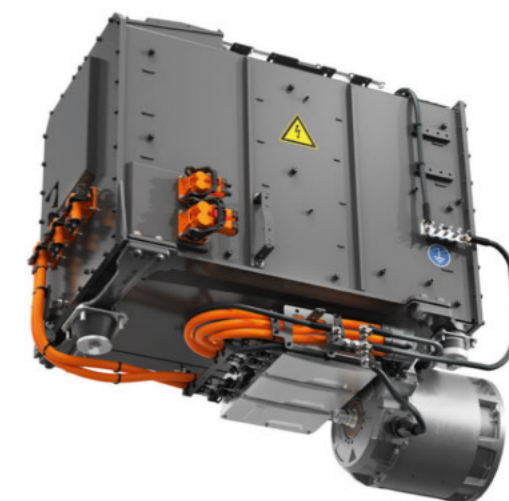

# Impianto idraulico potente e a elevate prestazioni

Durata utile, performance e sostenibilità sono i capisaldi dell'impianto. Grazie alla pompa di regolazione Load Sensing e al Power Beyond, nel Fendt e100 Vario si origina una ridottissima potenza reattiva. Così guadagnate in termini di efficienza e performance. Grazie alla separazione tra trasmissione e olio idraulico, non si verifica alcuna miscelazione dell'olio e lo sporco non entra nel cambio. In termini di sostenibilità, i giunti Flat-Face e la possibilità di utilizzare olio bio-idraulico sono dei veri plus.

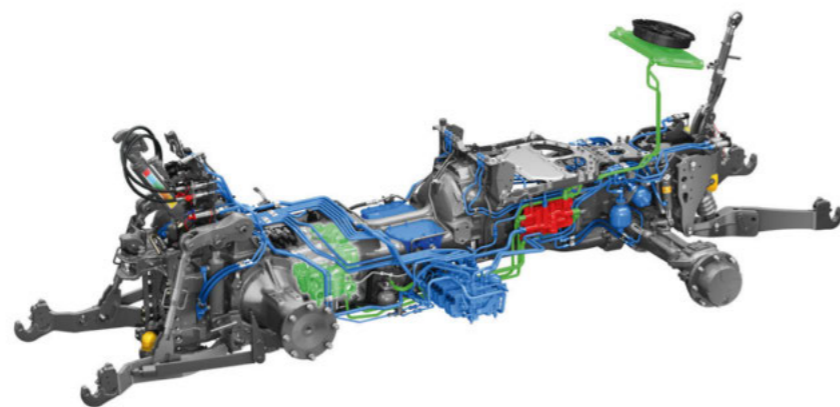

113 l/min  
Portata

**Sollevatore posteriore** Il sollevatore posteriore del Fendt e100 Vario si contraddistingue per l'elevata forza di sollevamento pari a 4.204 daN e offre un EHR con comandi comfort. Il funzionamento automatico della presa di forza e il comando esterno su entrambi i lati facilitano notevolmente l'utilizzo. In caso di marcia su strada con attrezzi, lo smorzamento delle vibrazioni garantisce estrema silenziosità. Il sollevamento può essere bloccato facilmente a qualsiasi altezza con una leva, facilitando così l'aggancio e lo sgancio degli attrezzi. Ciò riduce i movimenti e aumenta la sicurezza di sterzata, mentre il carico dinamico viene ridotto. Inoltre, la struttura impedisce l'azionamento inavvertito di comandi nella cabina, e questo aumenta la sicurezza e l'efficienza del trattore.



## Sollevatore anteriore – Varianti

Il sollevatore anteriore del Fendt e100 Vario è disponibile in diverse varianti. È infatti disponibile il sollevatore anteriore standard a semplice effetto (ew) e il sollevatore comfort a doppio effetto con regolazione della posizione (dw) che dispone di una valvola di commutazione per il comando ew/dw e azionato tramite il bracciolo e un terminale a 12 pollici. Un'ulteriore variante del sollevatore comfort a doppio effetto con regolazione della posizione e modulazione di pressione (dw) prevede una valvola di commutazione e il comando tramite bracciolo e terminale a 12 pollici. Queste opzioni garantiscono un utilizzo flessibile e confortevole.

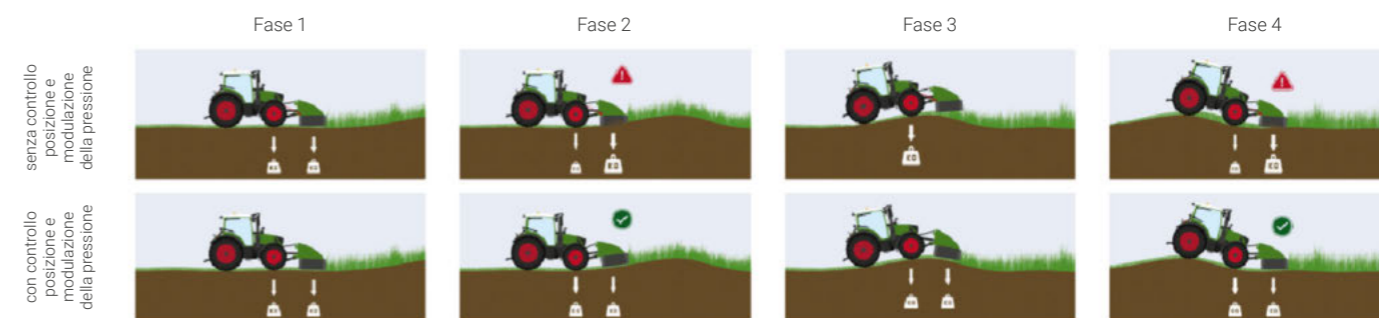

Il **sollevatore standard** dell'e100 Vario è integrato in modo compatto e offre la migliore manovrabilità possibile. I bracci inferiori chiusi vengono posizionati vicino al veicolo, mentre la protezione laterale è integrata senza cavi sporgenti. Con una capacità di sollevamento di 2.540 daN e tre varianti a scelta, soddisfa quindi diversi requisiti. Il braccio superiore è fissato saldamente e facile da azionare.

Il **sollevatore comfort con modulazione di pressione** offre una regolazione attiva e dinamica della pressione di contatto o di scarico tra 3 – 100 bar, gestibile tramite dashboard o terminal. Tale regolazione inizia già a partire da una velocità di 0,6 km/h.

## Vantaggi Sollevatore posteriore comfort con minore fatica

- L'attrezzo segue con precisione il profilo del terreno e preserva un'altezza uniforme, per lavori che salvaguardano la macchina e consentono di risparmiare carburante.
- Non è necessario montare o impostare molle di supporto
- Comfort di utilizzo ottimale grazie all'impostazione tramite terminale
- Trazione e stabilità direzionale migliori: il peso dell'attrezzo trasferito all'assale frontale aumenta la trazione e impedisce la deriva sui pendii
- Falciatrice/trincia su prato: protezione del manto erboso per una migliore qualità del foraggio, grazie alla minore percentuale di ceneri grezze. Non si resta più conficcati nel manto erboso
- Packer frontale: compattazione uniforme lungo tutta la larghezza di lavoro
- Servizio invernale con spazzaneve: pressione di contatto costante per prestazioni di sgombero uniformi
- Ridotta usura dell'attrezzi e protezione del suolo

# Soluzioni innovative per trazione e stabilità massime



## Un "telaio a clessidra" per una manovrabilità eccellente

Le dimensioni del Fendt e100 Vario vi consentono una manovrabilità imbattibile, anche in presenza di attacco per caricatore frontale.

### Vantaggi

- Integrazione perfetta del caricatore frontale, struttura compatta e robusta
- Manovrabilità ottimale grazie alle dimensioni compatte
- Grande angolo di sterzata anche con i supporti per caricatore frontale

### Sistemi di assistenza

Il sistema di assistenza dei trattori elettrici Fendt comprende l'assistente alla luce di frenata e alla decelerazione e aumenta la sicurezza e l'efficienza di marcia. L'assistente alla luce di frenata attiva l'apposito indicatore appena il veicolo decelera, anche senza che venga premuto il freno. Ciò consente un riconoscimento più rapido da parte dei veicoli che seguono.



### Gestione della trazione integrale

La gestione intelligente della trazione integrale offre una trazione e una protezione del suolo ottimali. Consente infatti una commutazione confortevole tramite i tasti sul modulo di comando, compresa la trazione integrale automatica e trazione permanente al 100%.

	Funzione	Vantaggio pratico
Trazione integrale	Trazione integrale sempre inserita	Piena trasmissione della potenza
	Trazione integrale automatica	- Maggiore comfort del conducente
	Inserimento e disinserimento della trazione integrale	- Protezione del terreno
	- a partire da un angolo di sterzata da 22° - a partire da 20 km/h	- Piena manovrabilità - Minore usura degli pneumatici

### Bloccaggio del differenziale

L'intelligente sistema di bloccaggio del differenziale offre un'elevata protezione del terreno e una migliore trazione. Consente un comando confortevole tramite i tasti sul modulo di comando, incluso il sistema automatico del bloccaggio del differenziale e bloccaggio del differenziale al 100%. Il sistema garantisce un'elevata trazione e un'ottima trasmissione della forza, nonché maggiore sicurezza su pendii ripidi grazie al bloccaggio al 100%.

	Funzione	Vantaggio pratico
Blocco del differenziale	Blocco del differenziale multidisco al 100%	Piena trasmissione della potenza, anche in situazioni estreme
	Sistema automatico del bloccaggio del differenziale	- Maggiore comfort del conducente
	Inserimento e disinserimento	- Manovre di sterzata più facili e senza tensioni
	- A partire da un angolo di sterzata di 12° - All'azionamento del freno - Spegnimento a partire da 20 km/h	- Migliore trasmissione della forza di trazione



7%  
di maggio area  
lavorata in più

### Sospensione sull'assale anteriore con anti-rollo

La sospensione sull'assale anteriore con sistema anti-rollo dei trattori elettrici Fendt offre fino al 7% in più di rendimento in più e un maggiore comfort. Con una corsa di sospensione di 80 mm e la trazione permanente, la resa superficiale aumenta ulteriormente. L'anti-rollo garantisce stabilità e riduce i movimenti laterali. Grazie alla compensazione del livello, il comfort di guida resta costante indipendentemente dal carico.

### Vantaggi

- Elevata stabilità e sicurezza di lavoro grazie ai ridotti movimenti laterali e alla maggiore sicurezza di sterzata e di frenata
- Maggiore area lavorata: fino al 7% in più di resa grazie alla trazione permanente e all'eliminazione del "power hopping".
- Esclusivo comfort di lavoro e di guida, riduzione delle forze di accelerazione pari al 27% per un lavoro silenzioso

### Presenza di forza posteriore

Un vantaggio esclusivo di Fendt è la presa di forza posteriore con azionamento esterno e aumento dei giri motore che elimina il fastidioso sali-scendi dal trattore. La presa di forza automatica, in combinazione con il sollevatore posteriore consente il funzionamento di attrezzi a numero di giri costante e velocità di marcia variabile. Il controllo dell'avviamento riduce l'usura e i costi della macchina.



### Assale posteriore

L'assale posteriore del Fendt e100 Vario, il comprovato HA 75, dispone di una lubrificazione forzata a circuito chiuso e il carico ammesso ammonta a 5,3 tonnellate. È dotato di un blocco del differenziale multidisco al 100% con attivazione comfort e possiede un impianto frenante potenziato, pensato per un peso totale ammesso maggiore.

### Impianto frenante

Il Fendt e100 Vario è inoltre dotato di un impianto frenante su quattro ruote con monitoraggio della pressione frenante. Il freno a pistone in bagno d'olio di grandi dimensioni con servofreno sull'assale posteriore. Grazie all'attivazione della trazione integrale, viene garantita la frenatura sicura su tutte e quattro le ruote.

Il freno di stazionamento è costituito da un freno a tamburo asciutto che si trova direttamente sull'albero cardanico per un peso totale ammesso di 7,5 tonnellate. Sono disponibili due sistemi frenanti per rimorchio: un freno ad aria compressa e un freno idraulico.

7,5 t  
peso totale ammesso

### Presenza di forza frontale

La presa di forza frontale con velocità pari a 1000 giri/min si distingue per la frizione a bagno d'olio che riduce l'usura e la rumorosità. In questo modo, sulla presa di forza frontale può essere richiamata la piena potenza del motore. Inoltre dispone di una commutazione, che garantisce un grado di efficacia ottimizzato.



### Vantaggi

- Preselezione elettroidraulica della velocità
- Funzionamento esterno sul parafrangente
- Controllo automatico dell'avviamento
- Il profilo smussato della presa di forza consente un fissaggio particolarmente agevole del cardano

# Spaziosa cabina comfort

## Salite, accomodatevi e partite!

In totale otto bocchette dell'aria garantiscono temperature piacevoli nella cabina del Fendt e100 Vario, sin dall'inizio del lavoro. Grazie alla funzione di pressurizzazione, nell'abitacolo non arrivano particelle di polvere. Tramite il terminale, gestite in modo semplice e confortevole il riscaldamento e il climatizzatore.

## Il vostro posto preferito anche in inverno

Il Fendt e100 Vario dichiara guerra al freddo! Accomodatevi e godetevi il piacevole riscaldamento della seduta. Anche i piedi saranno sempre al caldo grazie al riscaldamento elettrico aggiuntivo sul fondo: le dita gelide sono solo un brutto ricordo. Inoltre, con il riscaldamento dei vetri, sbrinate rapidamente sia il parabrezza che il lunotto. Ciò vi consente la migliore delle visuali anche con temperature estremamente ridotte.

## Sedile del conducente e del passeggero confortevoli

Il Fendt e100 Vario è dotato di un sedile comfort a sospensione pneumatica con supporto meccanico per le vertebre lombari. L'ampio sedile comfort presenta una corsa di sospensione pari a 100 mm, un'impostazione del peso semiautomatica e un'ammortizzazione longitudinale bloccabile. Inoltre, il riscaldamento del sedile garantisce un piacevole calore. Il sedile passeggero presenta una grande superficie di seduta, un'imbottitura comoda e lo schienale.

## Vantaggi

- Ottima visibilità a tutto tondo per tutte le applicazioni
- Elevato comfort di lavoro in caso di lavori con caricatore frontale grazie alla visuale garantita sul caricatore frontale sollevato e alla visuale libera al 100° grazie al finestrino sul tetto integrato



## Pacchetto Infotainment

Che si tratti della radio o della vostra canzone preferita in loop: con il pacchetto Infotainment siete voi a decidere cosa ascoltare. Con una radio DAB+, Bluetooth, USB e AUX-IN, avete numerose opzioni a disposizione. In totale due altoparlanti garantiscono un suono perfetto nella cabina.

E se non vi va di ascoltare musica, ma invece volete effettuare una telefonata, allora potete usare il vivavoce.



### Visuale perfetta davanti a voi

Il Fendt e100 Vario vi aiuta a preservare la panoramica anche in caso di gelo, pioggia o caricatore frontale sollevato. Il vetro sul tetto panoramico vi consente una panoramica pari fino a 100°.

### Illuminazione

Il Fendt e100 Vario non vi pianta in asso quando diventa buio. Con i numerosi fari LED, illuminate l'ambiente circostante in modo perfetto. Un plus per la sicurezza è luce diurna, grazie alla quale venite notate prima nel traffico cittadino. Tramite il terminale, attivate i fari di lavoro personalizzati e schiarite anche il buio più profondo.



### Combinazione imbattibile: Fendt e100 Vario e Cargo 3X65

Il Fendt Cargo 3X/65 si adatta perfettamente al Fendt e100 Vario. Con il finestrino panoramico e un'altezza di sollevamento di 3,7 metri avete sempre tutto sotto controllo. Azionate il caricatore frontale in totale semplicità grazie alla leva a croce oppure al 3L-Joystick e al pedale dell'acceleratore. Inoltre, con l'attacco multiplo, l'aggancio e lo sgancio degli attrezzi è un gioco da ragazzi. Il bloccaggio avviene in modo automatico, poiché grazie al Cargo Lock non è necessario scendere dal trattore.

### Vantaggi

- Il comando più semplice di sempre tramite la leva a croce o il 3L-Joystick e la marcia con pedale di guida
- Aggancio e sgancio più rapidi
- Migliore visuale verso l'alto con i finestrini panoramici di serie

### Sospensione meccanica della cabina

Cuscinetto conico ed elementi di ammortizzazione meccanici per guidare in totale comfort anche su fondi impervi. Il risultato di questa ammortizzazione meccanica: lavoro rilassato anche durante le giornate più lunghe, poiché anche i trattori standard compatti meritano un comfort maggiore.

### Vantaggi

- Massimo comfort su strada e campo, anche in caso di trattori compatti standard
- Lavoro facilitato anche quando le giornate sono infinite



# Una cosa è semplice: FendtONE

## ■ Filosofia di comando universale

Il primo approccio operativo integrato sul mercato tramite FendtONE consente un utilizzo ininterrotto senza problemi legati alla connessione tra sistemi diversi.

## ■ Console di comando liberamente programmabile

I tasti possono essere assegnati liberamente e adattati in modo personalizzato tramite l'Individual Operation Manager (IOM).

## ■ Rete di terminali

Il primo concetto di comando sul mercato con rete di terminali e computer centrale di fabbrica consente una sincronizzazione in tempo reale dei contenuti su dashboard e terminale.

## ■ Esclusivo concept cromatico

Il concept cromatico logico e dinamico con diversi gruppi di funzioni garantisce una panoramica ottimale.



onboard

offboard

## FendtONE onboard: la postazione di lavoro del conducente

Con FendtONE onboard, il comando delle macchine è più facile che mai. Diverse funzioni tecniche combinate con l'elevato livello di comfort della cabina facilitano il lavoro quotidiano sul campo, ad esempio grazie ai diversi tipi di guida parallela o alle opzioni di controllo della macchina. Scoprite subito i punti salienti della postazione di guida FendtONE.

### Controllo macchina

Il controllo macchina di FendtONE integra trattore e attrezzo in modo ottimale, il che facilita il comando preciso delle larghezze parziali e l'elaborazione esatta di parcelle di terreno. Ciò consente il massimo comfort operativo, risparmio di risorse operative e semplificazione del lavoro per il conducente grazie al sistema di comando intuitivo.



### Guida automatica

La guida automatica con FendtONE garantisce un utilizzo preciso della macchina e la salvaguardia del suolo, poiché la macchina resta automaticamente sulla corsia desiderata. Ciò riduce l'impegno dell'operatore, i costi di esercizio e il tempo di lavoro, in particolare durante la giornate più lunghe.



Quando tecnologia e comfort diventano un tutt'uno.

## FendtONE offboard: Rilevazione, analisi e gestione digitale dei dati

Nella vostra azienda vengono generati molti dati, preziosi per la documentazione e l'ottimizzazione di macchine, personale e risorse operative. Il rilevamento e la visualizzazione continua dei dati sono essenziali per questo. FendtONE offboard\* semplifica la pianificazione e la documentazione grazie alla trasmissione senza fili di dati standardizzati al portale. Un'introduzione semplice e intuitiva alla documentazione digitale e al funzionamento della macchina.

\*Si prega di notare che FendtONE offboard non è attualmente disponibile in tutti i Paesi.

### Agronomia

FendtONE consente lo sfruttamento dell'agronomia senza soluzione di continuità grazie alla documentazione automatica dei dati del capo registrati mentre si lavorava. Questi dati vengono trasmessi a un Farm Management System che garantisce la predisposizione di una documentazione senza lacune e all'avanguardia, quindi meno tempo in ufficio.



### Telemetria

La telemetria con FendtONE consente il monitoraggio e l'analisi in tempo reale dei dati della macchina, consentendo una gestione ottimale della flotta e la prevenzione dei guasti. Questi dati non aiutano solamente i gestori, bensì anche i partner dell'assistenza in fase di diagnosi e manutenzione; in tal senso, è possibile prendere migliori decisioni in termini di logistica e assistenza.



Pianificazione e gestione: un tutt'uno.



# Affinché la vostra azienda non si fermi mai!

Dovete poter contare sulle vostre macchine agricole. Tuttavia, gli imprevisti possono sempre accadere. Affinché l'attività possa continuare, il tuo partner di assistenza Fendt è a vostra disposizione, soprattutto durante il periodo di raccolta. In questo modo non perdetevi tempo prezioso sui campi o durante il trasporto.



## Pacchetti assistenza Fendt Care – Il meglio per la vostra macchina agricola.

Approfittate anche oltre il periodo di garanzia legale della disponibilità ottimale della vostra macchina agricola Fendt con l'efficiente controllo dei costi. L'adesione a Fendt Care offre contratti su misura per la manutenzione e la riparazione. Scegliete esattamente il pacchetto di servizi e la durata che fa per voi. Su richiesta, è possibile coprire tutti i rischi di riparazione e ridurre i tempi di riparazione consentendo al rivenditore l'accesso remoto ai dati della macchina tramite Fendt Connect. Fendt vi offre la copertura più lunga sul mercato dei trattori e l'assicurazione per macchine agricole più completa del settore. I vantaggi di Fendt Care sono evidenti: il rischio è ridotto al minimo, i costi sono calcolabili e si ha piena sicurezza in fase di pianificazione.



**Trovate la tariffa Fendt Care che fa per voi!**

## AGCO Finance – Il partner giusto per la crescita della vostra azienda

Vi supportiamo con competenza e con decenni di esperienza nella scelta di noleggio, finanziamento o leasing. Inoltre, Fendt Service è a vostra disposizione anche durante il lavoro quotidiano: affinché i costi rimangano calcolabili, vi proponiamo offerte di manutenzione e assistenza su misura, ben oltre la garanzia prevista per legge.



## Ricambi – Pezzi originali, senza compromessi

Affinché il vostro Fendt rimanga al 100% un Fendt, il vostro concessionario Fendt installa solo ricambi originali. Questi hanno una qualità di serie garantita e un'affidabilità funzionale testata.

Questo approccio vi ripaga in molti modi.

- 12 mesi di garanzia sulle parti originali Fendt e sulla loro installazione.
- Sicurezza operativa al massimo livello, quindi mantenimento del valore.
- Immediatamente sul posto, in caso di emergenza.

**Durante il periodo di raccolta, il vostro partner di distribuzione Fendt è disponibile sette giorni su sette, 24 ore su 24. In caso di guasto della macchina, un tecnico sarà sul posto in breve tempo e ripristinerà la macchina il prima possibile.**

## Servizio dimostrativo – Provate in prima persona

Voletestare in prima persona come funzionano le nostre macchine agricole? Con il servizio dimostrativo ora è possibile. Dopo una breve istruzione da parte del vostro rivenditore, potrete testare nella vostra azienda come il nuovo trattore o la nuova mietitricia siano veramente efficaci e risolutivi per la quotidianità lavorativa. Così, alla fine, sarete voi a sapere di cosa sono veramente capaci queste macchine.

**Fissate immediatamente un appuntamento per la dimostrazione!**



Non dimenticate che la disponibilità dei pacchetti Fendt Service varia a seconda del paese.

# Dati tecnici e varianti di equipaggiamento

		e107 Vario
<b>Azionamento elettrico</b>		
Potenza nominale secondo ECE R85	kW/CV	50/68
Potenza in continuo secondo ECE R85	kW/CV	55/75
Potenza max. secondo ECE R85	kW/CV	66/90
Numeri di giri nominale	giri/min	2100
max coppia a 1400 giri/min	Nm	347
Capacità batteria	kWh	100
Presa di ricarica AC		Typ2
Presa di ricarica DC		CCS
max. potenza di ricarica AC	kW	22
max. potenza di ricarica DC (ricarica rapida)	kW	80
<b>Cambio e presa di forza</b>		
Tipo cambio		ML75
Velocità avanti	km/h	0.02-40
Velocità indietro	km/h	0.02-25
Presa di forza posteriore		540/540E/1000
Presa di forza posteriore (compresa presa di forza sincronizzata)		540/1000/Weg-ZW
Modalità opzionale presa di forza anteriore		1000
<b>Sollevatore e idraulica</b>		
Pompa a flusso variabile	l/min	42+71
N° Max. valvole (anteriore/centrale/posteriore)	Numero	0/0/4
N° Max. valvole disponibili a richiesta (anteriore/centrale/posteriore)	Numero	1/0/3
Volume max. olio idraulico disponibile	litri	28
Potenza max. del sollevatore posteriore	daN	4204
Potenza max. del sollevatore anteriore	daN	2384
<b>Pneumatici</b>		
Pneumatici anteriori (standard)		320/70R24
Pneumatici posteriori (standard)		480/70R30
1. Pneumatici anteriori opzionali		300/80R24
1. Pneumatici posteriori opzionali		440/80R30
2. Pneumatici anteriori opzionali		320/70R24
2. Pneumatici posteriori opzionali		540/65R30
3. Pneumatici anteriori opzionali		270/80R32
3. Pneumatici posteriori opzionali		270/95R44
<b>Dimensioni</b>		
Larghezza carreggiata anteriore (pneumatici standard)	mm	1690
Larghezza carreggiata posteriore (pneumatici standard)	mm	1660
Larghezza totale con pneumatici di serie	mm	2163
Lunghezza totale	mm	4119
Altezza totale di cabina autista con pneumatici di serie senza Fendt Guide	mm	2640
Altezza totale di cabina autista con pneumatici di serie con Fendt Guide	mm	2660
Max. luce libera da terra	mm	475
Passo	mm	2370
<b>Zavorre</b>		
Peso operativo (incluso accessorio standard - +/- 5%)	kg	4500
Peso totale massimo ammissibile	kg	7500.0

	Profi	Profi+
<b>Azionamento elettrico</b>		
Funzione Start-Stop	■	■
Gestione termica	■	■
Ventola reversibile	■	■
Ricarica AC tramite connettore tipo 2	■	■
Ricarica rapida DC tramite connettore CCS	■	■
<b>Cambio</b>		
Gestione motore- cambio Vario TMS	■	■
Inversore di marcia, funzione stop-and-go	■	■
Tempomat	■	■
Avvisatore acustico per retromarcia	□	□
<b>Sistema di guida parallela</b>		
Pacchetto base Sistema di guida parallela		■
Standard Trimble / NovAtel		□
RTK Trimble / NovAtel		□
TI Headland (TI Auto & TI Turn Assistant)		□
Contour Assistant		□
<b>Agronomia</b>		
Pacchetto base Agronomia		□
<b>Telemetria</b>		
Pacchetto base Telemetria	■	■
Smart Connect		
<b>Controllo attrezzi</b>		
Pacchetto base Controllo attrezzi	□	□
Section Control		□
Variable Rate Control		□
Implement Management (TIM)		□
Implement Management (TIM-Steering)		□
<b>Comando del Vario</b>		
Joystick multifunzione con Tempomat, memoria giri motore, funzioni automatiche e comando distributori idraulici	■	■
Joystick 3L	□	□
Individual Operation Manager – configurazione flessibile dei tasti	■	■
Digital Dashboard	■	■
Terminale da 12" con schermo touch e tasti di comando	□	■
Sterzo Fendt Active		■
Immobilizzatore elettronico	■	■
<b>Cabina</b>		
Cabina comfort	■	■
Sospensioni meccaniche cabina	■	■
Sedile comfort con riscaldamento	■	■
Sedile passeggero	■	■
Volante regolabile in altezza ed inclinazione	■	■
Climatizzatore automatico integrato	■	■
Vetri anteriore e posteriore apribili	■	■
Parabrezza in vetro di sicurezza stratificato, riscaldabile	□	□
Lunotto termico	□	□
Lavatergicristallo posteriore	□	□
Specchi retrovisori regolabili meccanicamente	■	■
Supporto ausiliare per dispositivi	□	□
Sterzo Fendt Reaction	■	■
Ritorno automatico indicatori di direzione	■	■
Dispositivo di freno a leva	□	□
Finestrino nel tetto con tendina parasole	■	■
Abbaglianti e anabbaglianti LED	■	■
<b>Illuminazione</b>		
Fari ausiliari frontali	□	□

	Profi	Profi+
Fari di lavoro a LED montante anteriore	□	□
Fari di lavoro a LED posteriori sul tetto	■	■
Fari di lavoro a LED anteriori sul tetto	□	□
Fanali posteriori a LED	■	■
Luci di segnalazione a LED	□	□
<b>Telaio</b>		
Ammortizzatore anteriore autolivellante, anticapovolgimento, bloccabile	■	■
Sistema ad aria compressa, sistema a 2 circuiti	□	□
Doppia trazione / bloccaggio differenziali		
Trazione integrale automatica e blocco differenziale con sensori dell'angolo di sterzata	■	■
<b>Sollevatore</b>		
Sollevatore anteriore a semplice effetto, con comando esterno (valvola separata)	□	□
Sollevatore anteriore comfort a doppio effetto, con regolazione di posizione, comandi esterni	□	□
Sollevatore anteriore comfort a doppio effetto, con regolazione di posizione e modulazione della pressione, comandi esterni	□	□
Sollevatore a gestione elettronica a semplice effetto (EHR), con comandi esterni	■	■
Compensatore delle oscillazioni, comando sollevatore a gestione elettronica	■	■
<b>Presa di forza</b>		
Spinta anteriore: 1000 giri/min	□	□
Presa di forza posteriore 540/sincronizzata/1000 giri/min	□	□
Presa di forza posteriore 540/540E/1000 giri/min	■	■
Posteriore: Presa di forza flangiata 540/540E/1000 giri/min	□	□
Comandi esterni per presa di forza posteriore	■	■
<b>Impianto idraulico</b>		
Gestione valvola EHS mediante leva a croce e joystick multifunzione	■	■
Gestione valvola EHS modulo lineare	■	■
Impianto Load-Sensing con pompa assiale a pistoni (33+71 l/min)	■	■
1° e 2° valvola EHS posteriore	■	■
3. Valvola EHS posteriore	□	□
4. Valvola EHS posteriore o 3° valvola EHS posteriore e 1° valvola EHS anteriore	□	□
Presa idraulica Power beyond	□	□
Attacco idraulico Power-Beyond FFC	□	□
Ritorno posteriore	■	■
Ritorno libero posteriore	□	□
Accoppiamenti idraulici piatti (FFC)	□	□
Prese idrauliche posteriori innestabili sotto pressione solo un lato	□	□
Olio idraulico a base vegetale	□	□
<b>Struttura</b>		
Gancio di traino manuale	■	■
Gancio di traino automatico del rimorchio con comando a distanza, posteriore	□	□
Gancio di traino a sfera regolabile in altezza	□	□
Gancio	□	□
Barra di traino	□	□
Piton Fix	□	□
Zavorre anteriori di varie dimensioni	□	□
Parafanghi anteriori rientranti	□	□
<b>Caricatore frontale</b>		
Supporti per caricatore frontale	□	□
Caricatore frontale Cargo 3X/65	□	□

Aggiornamento: 05.03.2025

# FENDT



Leaders drive Fendt.



 **AGCO**  
Your Agriculture Company

[www.fendt.com](http://www.fendt.com)

AGCO GmbH – Fendt-Marketing  
87616 Marktobendorf, Germania

IT/2501