

FENDT

Fendt 700 Vario





Fendt 700 Vario – perfekcionists.

Katras Fendt inovācijas stūrkmens: ņemiet kaut ko lielisku un uzlabojiet to. Tā nav sakritība, ka Fendt 700 Vario jau gadiem ir bijusi viena no populārākajām traktoru sērijām. Šo traktoru spēka, veiklības, funkcionalitātes un komforta apvienojums padara tos par uzticamiem partneriem. Tagad FendtONE darba filozofija, kurā ir apvienota jauna vadītāja darbstacija un FendtONE platforma, uzstāda vēl augstākus standartus.



Pilnveidots visu veidu darbiem.

Šis daudzpusīgais traktors 144–237 ZS jaudas diapazonā ir jūsu ideālais partneris visos darbu veidos, sākot ar vienkāršiem darbiem zālajos, dinamiskiem transportēšanas darbiem, līdz pat smagākajiem darbiem augsnes apstrādē.

Dzinējs	714 Vario	716 Vario	718 Vario	720 Vario	722 Vario	724 Vario
Nominālā jauda ECE R 120	106/144	120/163	133/181	148/201	163/222	174/237

Pārvērtiet darba rutīnu perfekcijā.

Jaunajam 700 Vario piemīt viss – spēks, veiklība, precizitāte, uzticamība, funkcionalitāte un komforts.

- Jaudas segments no 144 līdz 237 ZS
- Pašizlīdzinoša priekšējā tilta amortizācijas sistēma
- Priekšējā uzkarē ar slodzes samazināšanas kontroli
- 3. frontālā iekrāvēja izvads, ar kuru var vienlaikus izmantot trīs funkcijas
- TMS pedāļa režīms
- Automātiskais piekabes stūrēšanas bloķētājs
- 100% diferenciāļa bloķētājs priekšā un aizmugurē
- Palielināta uzkares celtspeja 10 360 daN
- 14 t liels pieļaujamais kopējais svars
- Liela lietderīgā kravnesība līdz 6200 kg
- Slodzes jutīgs hidrosūknis 109 l/min. standarta specifikācijā, 152 l/min. vai 193 l/min. kā papildaprīkojums
- Aizmugurējā jūgvārpsta ar 4 ātrumiem
- 1000E jūgvārpstas režīms
- ISOBUS kontaktlīdzda priekšā un aizmugurē



Labākais kļūst vēl labāks.

Jaunā vadītāja darbstacija ir labākā vieta vēl lielākai funkcionalitātei, pielāgošanai un ergonomikai.

- Jauns roku balsts ar pazīstamajiem Fendt elementiem
- Iekļautas līdz 3 displeju opcijām:
 - Digitāls mērinstrumentu panelis
 - 12 collu liels terminālis roku balstā
 - Papildu terminālis ievietošanas jūmta tapsējuma
- Pielāgojiet termināļus
- Jauna daudzfunkciju vadības svira ar vēl vairāk funkcijām
- Elastīga taustiņu piešķiršana ar Individual Operation Manager (IOM)
- Loģisks krāsu kodējums
- Multimēdiu komplekts
- Augstākās kvalitātes skaņas sistēma
- Jauna visaptveroša darba filozofija FendtONE
- 4 USB pieslēgvietas roku balstā

Kļūstiet par perfekcionistu.
Ar Fendt 700 Vario.

DZINĒJS UN PĀRNESUMKĀRBA

Maksimālai braukšanai.

Jauda un uzticamība

Pārbaudītais, sevi pierādījušais 6 cilindru Deutz dzinējs Fendt 700 Vario attīsta jaudu no 144 līdz 237 ZS ar maksimālo ātrumu 50 km/h. Ar 6,1 litru darba tilpumu, 4 vārstiem uz cilindru un "common rail" iesmidzināšanas sistēmu šis dzinējs attīsta lielu griezes momentu strādāšanai bez ierobežojumiem. Kompaktais traktors ar lieliem zirgspēkiem ir izstrādāts maksimālam sniegunam un slogošanas spējai. Dzinējs un transmisija ir ideāli saskaņoti, lai varētu iegūt lielu kopējo produktivitāti.

Bezpakāpju kustība ar pārbaudīto Vario pārniesumkārbu

Vario pārniesumkārbu nodrošina bezpakāpju pārvadu no 0,02 km/h līdz maksimālajam ātrumam 50 km/h. Bezpakāpju ātruma regulēšana optimizē dzinēja izmantošanu. Arī traktora pārvaldības sistēma (TMS) īpaši taupa degvielu. TMS kontrolē dzinēju un transmisiju, lai tie vienmēr darbotos ekonomiskākajā veidā. Jums ir tikai jāiestata ātrums.

Automātiskā maksimālās slodzes kontrole 2.0

Tādas funkcijas kā automātiskā maksimālās jaudas kontrole 2.0 vēl vairāk samazina degvielas patēriņu, jo dzinējs vienmēr darbojas ideālā ātruma diapazonā. Maksimālā slodzes kontrole iestata to, cik daudz dzinēja apgriezieni drīkst nokristies pie slodzes, pirms transmisija pārslēdzas. Tā pielāgo apgriezienus dzinēja slodzei vai vajadzīgajam ātrumam, ja ir ieslēgts TMS vai kruīza kontrole.

Labi iemesli, lai brauktu ar Vario

- Īpaši taupa degvielu, automātiski pielāgojot transmisiju un dzinēju (TMS) atbilstoši slodzei
- Automatizētas kontroles ar kruīza kontroles funkciju un maksimālās slodzes kontroli 2.0
- Bezpakāpju braukšanas uzsākšana bez raustišanās
- Pārslēgšanās no priekšgaitas uz atpakaļgaitu iespējama arī kustībā
- Transmisijas eļļa jāmaina tikai ik pēc 2000 darba stundām
- Nepieļauj eļļas piesārņojumu, jo transmisijas eļļai un hidrauliskajai eļļai ir atsevišķa tvertne
- Un vēl daudz vairāk



Izplūdes atbilstība V posma vērtībām tiek panākta ar ārēju izplūdes gāzu recirkulāciju, SCR tehnoloģiju un dīzeldegvielas daļiņu filtru. Ārējā izplūdes gāzu recirkulācija samazina slāpekļa oksīdus (NO_x) jau pirms tie nokļūst izpūtējā; tādējādi AdBlue šķidrums tiek izmantots daudz taupīgāk.



Fendt Vario transmisija ir hidrostatiski-mehāniska enerģijas sadales pārvade. Palielinoties ātrumam, caur planetāro zobpārvadu pārvadītās mehāniskās enerģijas daļa palielinās. Hidrostatus var iesvārstīt par 45° un tiem ir augsts darbības spiediens ar maks. 550 bāriem – tas nodrošina lielisku efektivitāti.

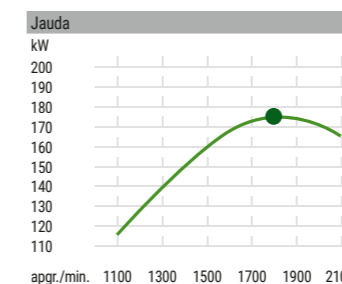
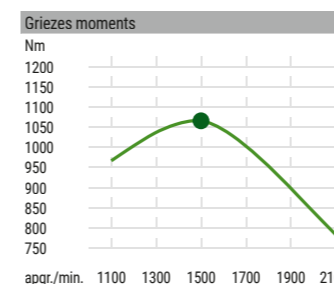

Jaudīgākais modelis – Fendt 724 Vario – sasniedz maksimālo griezes momentu 1072 Nm pie tikai 1500 apgr./min.

JŪGVĀRPSTA, UZKARE UN HIDRAULIKA

Pielāgojams visu veidu darbiem.

Jūgvārpsta: darbība tieši vajadzīgajā brīdī.

Fendt 700 Vario ir pieejami šādi jūgvārpstas apgriezieni:

- aizmugurējās jūgvārpstas režīmi:
540/540E/1000/1000E

- papildu priekšējā jūgvārpsta: 1000

Produktivitāte ir īpaši liela gandrīz tiešās pārvades dēļ no kloķvārpstas uz jūgvārpstas izvadu. Arī aizsardzība pret pārslodzi pasargā dzinēju no pēkšņas apstāšanās, kad ir ļoti liela slodze uz jūgvārpstu.

Jaudīgs priekšā un aizmugurē

Ar celtspēju 10 360 daN, Fendt 700 Vario aizmugurējā uzkarē ir ideāli aprīkota plašam pielietojuma klāstam. Aktīvā triecienu slodzes stabilizēšanas sistēma nodrošina labāko braukšanas komfortu, pat ar smagiem agregātiem. Priekšā ir pieejamas dažādas konfigurācijas, sākot no atsvara turētāja līdz luksusa uzkarēi ar abpusējas darbības cilindriem, pozīcijas kontrolei un slodzes samazināšanu. Izmantojot slodzes samazināšanu, jūs varat ilgāku laiku strādāt ar saviem agregātiem. Arī pozīcijas sensors konstatē reljefa izmaiņas.

Hidraulika visiem darbiem

Atkarībā no konfigurācijas Fendt 700 Vario ir standarta sūknis ar slodzes devēju ar ražību 109, 152 vai 193 l/min. Pie 64 litriem tas nodrošina lielu izlejams eļļas apjomu, lai apgādātu lielus patērētājus. Fendt 700 Vario ir hidrauliskās eļļas iepriekšējās uzsildes funkcija, lai hidrauliskā sistēma pat aukstā laikā varētu ātrāk darboties pilnā apjomā. Pārnesumkārbas un hidrauliskajai eļļai ir katrāi sava tvertne, lai nepieļautu eļļu sajaukšanos. Power un Power+ konfigurācijās ir pieejams līdz 4 abpusējas darbības izvadiem. Profi un Profi+ ir ne vairāk par 5 abpusējas darbības izvadiem aizmugurē un ne vairāk par 2 abpusējas darbības izvadiem priekšā. Katra izvada terminālī var atsevišķi noregulēt plūsmas ātrumu līdz 100 l/min. Hidroizvadus abās pusēs var savienot zem spiediena ar DCUP un CUP savienojumu palīdzību.

Priekšējā uzkarē ar slodzes samazināšanas kontroli

Ar šo intuitīvo uzkarē ar pozīcijas un slodzes samazināšanas kontroli var pārvadīt agregāta svaru uz priekšējo tiltu. Noregulējiet slodzes samazināšanas pakāpi ar speciālu abpusējas darbības priekšējās uzkarē izvadu. Tas nodrošina gan drošu traktora vadību, gan to, ka priekšā piemontētais agregāts piemēro spiedienu tikai tad, kad tas ir nepieciešams veicamajam darbam.



Automātiskais stūrējošās ass bloķētājs

Pēc izvēles pieejamais automātiskais stūrējošās ass bloķētājs automātiski atbloķē stūrējošo tiltu piekabēm iestatītajā ātruma diapazonā. Uz taisna ceļa nekustīgais stūrējošais tilts nodrošina stabilitāti. Operatoram nav jābloķē stūrējošais tilts manuāli ārpus iepriekš noteiktā ātruma diapazona un, braucot atpakaļgaitā.

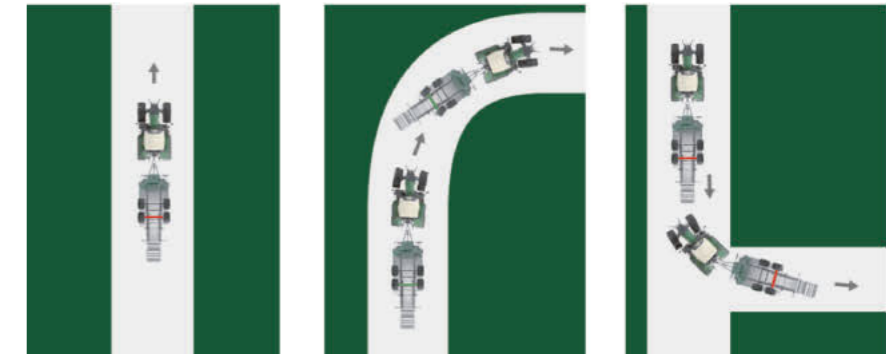

Ārējās kontrolierīces

Izmantojot abpusējas kontrolierīces uz spārna, var iedarbināt jūgvārpstu, aizmugurējo sakabi un hidraulisko sekciju pēc izvēles traktora aizmugurē.

FENDT CARGO FRONTĀLAIS IEKRĀVĒJS

Nepārspējami kopā.

Ideāla saskaņotība

Lieciet Fendt 700 Vario strādāt kopā ar Fendt Cargo frontālo iekrāvēju, un jūs iegūstat ideālu komandu. VisioPlus kabīne un izstieptais, zemais pārsegs nodrošina absolūtu pārredzamību 77° bez šķēršļiem. Kabīnes vējstikls izliecas uz augšu jumtā un nodrošina redzamību bez šķēršļiem uz pacelto frontālo iekrāvēju. Izliekums nozīmē arī, ka visi materiāli noslīd nost no tā. Cargo ir Z kinemātika labākajai paralēlajai vadībai. Tādējādi agregāti saglabā vienu un to pašu pozīciju visā celšanas augstumā. Tā kā frontālā iekrāvēja un traktora konstrukcija ir speciāli savstarpēji pielāgota, visus apkopes darbus var veikt ar piemontētu frontālo iekrāvēju.

Pilnīgi integrēta darbības koncepcija

Fendt Cargo kontrolierīces ir ideāli integrētas Fendt 700 Vario. Atkarībā no konfigurācijas par frontālā iekrāvēja regulatoru jūs varat izvēlēties krustenisko sviru vai 3L vadības sviru. Tagad jaunajā 3L vadības svirā ir atpakaļgaitas poga, tādēļ, lai mainītu braukšanas virzienu, jums vairs nav jāsniedzas.

3L vadības svira: vēl nekad nav bijis tik viegli strādāt ar frontālo iekrāvēju

Ar 3L vadības sviru jums ir visas frontālā iekrāvēja funkcijas vienuviet. Atpakaļgaitas poga ir tieši turpat, tādēļ nav jāsniedzas uz citiem vadības paneļiem. Kopā ar Fendt frontālo iekrāvēju, kuram ir trešais izvads, jūs varat kontrolēt 3 funkcijas vienlaikus.



3. frontālā iekrāvēja izvads vēl vairāk opcijām

Ar trešo izvadu Fendt Cargo frontālajiem iekrāvējiem jūs varat vienlaikus darbināt līdz 3 funkcijām. Tas palīdz, piemēram, ja izmanto salmu ruļļu dakšu celšanas mehānismu. Var vienlaikus nolaist frontālo iekrāvēju un izvērst, un atvērt salmu ruļļu dakšas.

Precīza iekraušana ar CargoProfi*

CargoProfi sniedz jums papildu funkcijas. Ar speciālajiem mērīšanas un sasvēršanas sensoriem, kā arī ar darbu kalkulatoru, jūs varat strādāt dažādos iestatījumos. CargoProfi ir arī svēršanas funkcija, kuru var izmantot, lai ierakstītu kravas kā vienību vai arī kopējo svaru. Datus var nolasīt terminālī vai parādīt tos mērinstrumentu panelī. Ir arī vibrācijas funkcija, ar kuras palīdzību var nokratīt visus cietos materiālus no kausa. Birstoša materiāla zudumi tiek samazināti ar galējās pozīcijas amortizācijas palīdzību. Vadītājs var ierobežot celšanas augstumu un sasvēršanas leņķi, un saglabāt tos kā ieprogrammētas pozīcijas.

*pieejams frontālā iekrāvēja modeļiem 5X/85 un 5X/90. Pieejams no 2021. gada sākuma

VarioActive stūres vadības sistēma

Ātrāka stūrēšana ar VarioActive stūres vadības sistēmu: pietiek ar vienu stūres pagriezienu, lai iegūtu pilnu pagriezienu leņķi. VarioActive ir īsta dāvana komforta ziņā, īpaši, strādājot ar frontālo iekrāvēju, bet arī lauka galos un šauros pagalmos.



Frontālais iekrāvējs bez amortizācijas sistēmas

Trieciena slodze tiek novadīta uz traktoru.



Frontālais iekrāvējs ar amortizācijas sistēmu

Hidroakumulatori darbojas kā trieciena absorbētāji un novērš vibrāciju novadīšanu uz traktora korpusu. Iebūvētā amortizācijas sistēma kopā ar priekšējo tiltu un kabīnes piekari nodrošina izcilu braukšanas komfortu.

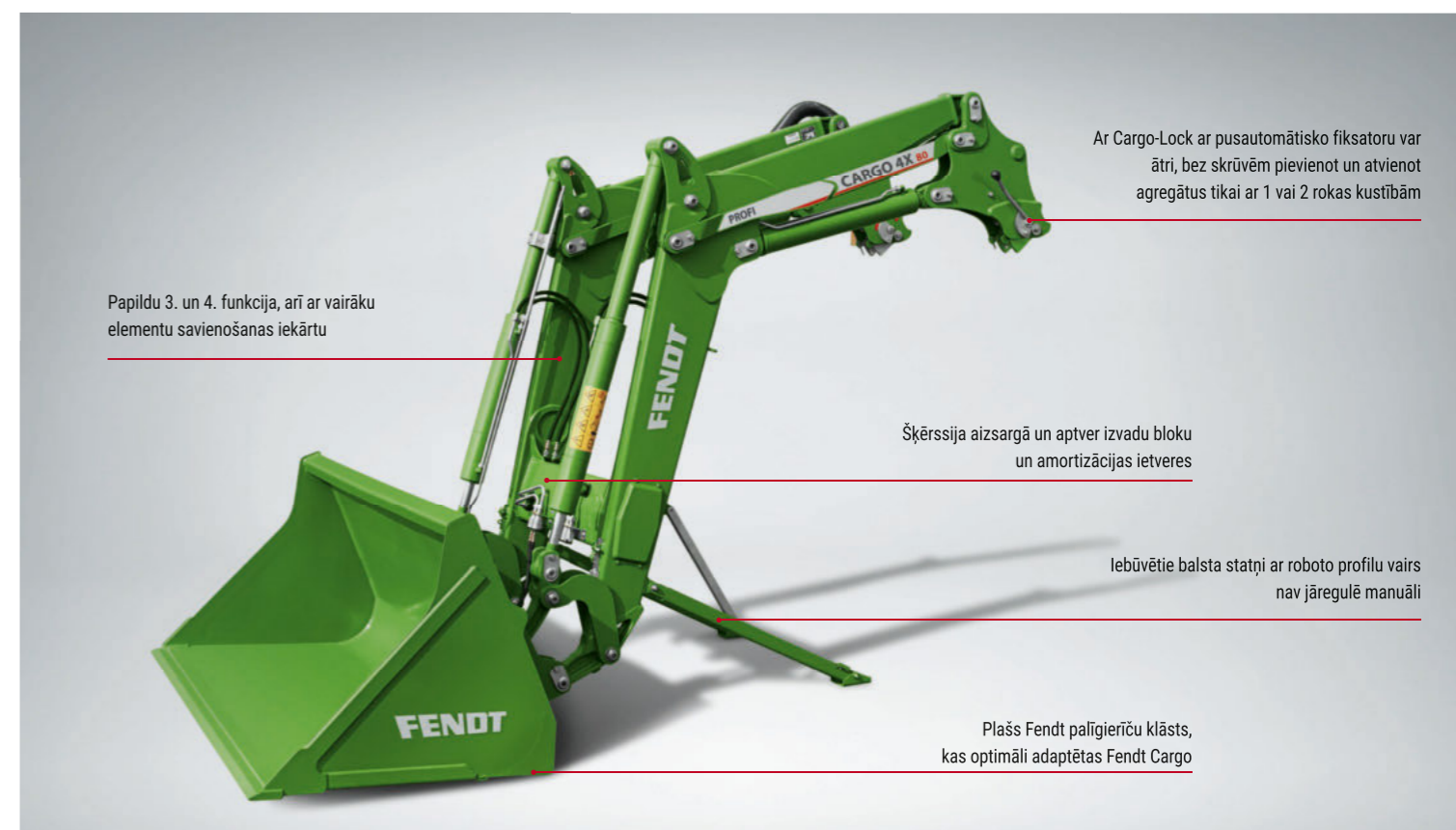

Fendt Cargo frontālais iekrāvējs

		4X/85 ²	5X/85 ¹	5X/90 ¹	
A	Rakšanas dziļums (atkarīgs no riepiem)	mm	130	250	250
B	Augstums rakšanas darbiem (atkarīgs no riepiem)	mm	4150	4460	4460
C	Likšanas platums 3,5 m augstumā (atkarīgs no riepiem)	mm	1610	1910	1910
C	Rakšanas platums (atkarīgs no riepiem)	mm	980	1080	1080
D	Izgāšanas leņķis	grādi	55	55	55
E	Atrītes leņķis	grādi	48	48	48
	Pastāvīga celjspēja	daN	2600	2600	2950
	Maks. celjspēja	daN	3000	3000	3460

¹ Tādas pašas vērtības attiecas arī uz Fendt CargoProfi
² Fendt 700 Vario (līdz maks. riepas Ø 1450 mm)

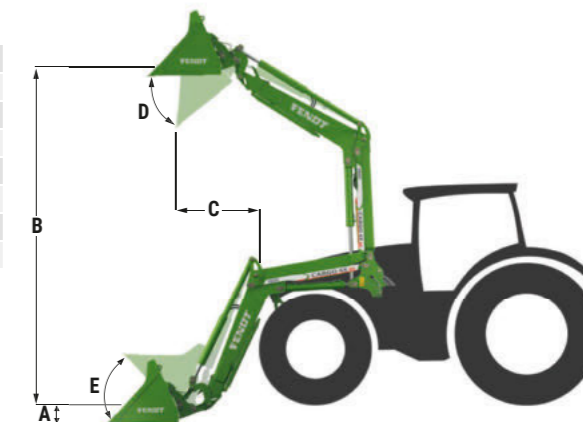

KABĪNE AR FENDTONE VADĪTĀJA DARBSTACIJU

Darba vieta, kur justies kā mājās.



levelkams jumta terminālis

12 collu lielais jumta terminālis tiek līdz pusei ievietots jumta tapsējumā. Termināļa apakšējā, redzamajā daļā tiek rādīti gaisa kondicioniera un multimēdiju sistēmas iestatījumi.

Nemiet kaut ko lielisku un uzlabojiet to
Jaunā FendtONE vadītāja darbstacija ir īpaša ar savu funkcionalitāti, pielāgojamām opcijām un ergonomiku, nezaudējot neko no tās kontroles, ko jūs sagaidāt no Fendt.

Vairāk vadības opciju

- Jauna ergonomiska daudzfunkciju vadības svira – vairāk pogu, kuras var piešķirt (tostarp ISOBUS)
- Pogas roku balstā, kuras var piešķirt funkcijām
- Nav nepieciešamas papildu kontrolierīces (ārēji termināļi, vadības sviras)

Vienkārša darbība

- Visas kontrolierīces vienviet – nav jāsniedzas uz kontrolpulti, roku balstu un jumta tapsējumu.
- Vienota izvēlnes struktūra terminālī, lai varētu viegli atrast funkcijas
- Dažādās funkciju grupas ir kodētas ar krāsām, piemēram, oranža krāsa transmisijas vai pārnēsumu funkcijām, zila krāsa hidraulikas un uzkares funkcijām u.c.

Kontrolierīces ir pielāgojamas

Jūs varat brīvi piešķirt funkcijas konkrētām kontrolierīcēm. Darba vieta vēl nekad nav piedzīvojusi šādu individualizācijas līmeni dažādiem vadītājiem. Kontrolierīces var piešķirt šādiem elementiem:

- traktora funkcijām;
- ISOBUS funkcijām;
- TeachIn funkcijām

pirmo reizi.

Arī atjautīga krāsu koncepcija palīdz vadītājam orientēties šādā veidā: pogas norāda tās attiecīgās funkciju grupas krāsu, kurai tās ir piešķirtas. Saglabājiet lietotāju profilu iestatījumus ātram pārskatam. Jūs varat arī pielāgot rādīšanas zonas, tostarp to, kā ir izkārtotas termināļa lapas.

Vairāk rādīšanas opciju

Tagad arī lielais 10 collu mērinstrumentu panelis ir digitāls, tāpat kā jaunais standarta 12 collu terminālis roku balstā. Ģeniāli ir tas, ka, papildus noteikumiem atbilstoši ceļa datiem, jūs, atrodoties laukā, varat apskatīt arī ar traktoru saistītu informāciju. Lai iegūtu papildu rādīšanas vietu, izmantojiet 12 collu jumta termināli.

Multimēdiju sistēmas komplekts ar skaņu sistēmu

Četri augstākā līmeņa skaļruņi un sabvūfers nodrošina pirmšķirīgu skaņas kvalitāti kabīnē. Atskaņojiet mūziku no sava viedtālruņa ar USB, AUX-IN un Bluetooth palīdzību. FM/AM/DAB+/HD un divas antenas ar pastāvīgu kanālu meklēšanu nodrošina arī vislabāko radioviļņu uztveršanu. Jūs varat zvanīt pa tālruni ar fantastiskas kvalitātes brīvroku komplektu: kopā 8 mikrofoņi, kas iebūvēti jumta tapsējumā, garantē perfektu akustiku, vienmēr sadzirdot jūsu balsi. Kontrolierīces atrodas terminālī vai roku balstā.



FENDT 700 VARIO

Ērta lietošana pilnīgi jaunā līmenī.

Krusteniskā svira/3L vadības svira

Ar krustenisko sviru vai 3L vadības sviru var vadīt 3. un 4. hidroizvadu, kā arī frontālo iekrāvēju atkarībā no konfigurācijas. Kopā ar Fendt frontālo iekrāvēju, kuram ir trešais izvads, jūs varat izmantot 3L vadības sviru, lai kontrolētu 3 funkcijas vienlaikus. Ar papildu atpakaļgaitas pogu virziena maiņa ir vienmērīga un ērta.

12 collu terminālis

Standarta 12 collu terminālis rāda līdz 6 brīvi konfigurējamiem ekrāniem.

Multimēdiu sistēmas vadība: Skaļums/skaņas izslēgšana

Gaisa kondicionētāja kontrolierīce

Spiedpoga

Ar spiedpogu var manuāli izmantot termināļus un nav jālieto skārienekrāns. Var arī pārslēgties no viena termināļa uz citu. Ir arī karstie taustiņi ātrai navigācijai.

Viss tiek kontrolēts – daudzfunkciju vadības svira

Tai ir ergonomiska forma un novietojums roku balstā, tādēļ jūs varat nenogurstot strādāt ar pilnīgi jauno daudzfunkciju vadības sviru visas dienas garumā. Tai ir visi jums pazīstamie elementi, piemēram, 2 papildu vadības bloki un lauka malu pārvaldība. Hidroizvadu vadība ir proporcionāla. Vadības svirai ir arī brīvi piešķiramas pogas, lai vadītājs varētu strādāt vēl elastīgāk.

Priekšējās/aizmugurējās uzkares vadība

Pārnesumu darbības kontrole

Pielāgojamās pogas

Pogas var brīvi piešķirt funkcijām, lai jūs varētu pielāgot Fendt 700 Vario savam darbam un veikt ierastās darbības tieši tur, kur vēlaties. Atjautīga izgaismojuma sistēma sniedz vizuālu atgādinājumu par funkcijām, kas no jauna piešķirtas citām pogām. Tādējādi jūs varat orientēties ātri un bez kļūdām.

Piešķiriet tādas funkcijas, kādas vēlaties (pamata iestatījums: hidroizvadu vadība)

FENDT 700 VARIO

Aprīkojuma klāsts.

Lai radītu jūsu vajadzībām pielāgotu darba vietu, mums ir četri dažādi aprīkojuma varianti, no kuriem izvēlēties:

Power, Power+, Profi, Profi+

Izvēlieties 1. opciju vai 2. opciju:



Power Setting 1

- Bez krusteniskās sviras
- Viens taustiņslēdžu pāris (lineārais modulis) hidroizvadu vadīšanai



Power+ Setting 1

- Krusteniskā svira
- Viens taustiņslēdžu pāris (lineārais modulis) hidroizvadu vadīšanai



Profi Setting 1/ Profi+ Setting 1

- Krusteniskā svira
- Četras kontrolierīces hidroizvadu kontrolēšanai ar pirkstu galiem



Power Setting 2

- Krusteniskā svira
- Bez taustiņslēdžu pāra (lineārais modulis) hidroizvadu vadīšanai



Power+ Setting 2

- 3L vadības svira
- Viens taustiņslēdžu pāris (lineārais modulis) hidroizvadu vadīšanai



Profi Setting 2/ Profi+ Setting 2

- 3L vadības svira
- Četras kontrolierīces hidroizvadu kontrolēšanai ar pirkstu galiem

FendtONE

Nevainojami savieno traktorū ar biroju.



Kad jūs iegādājaties produktu vai pakalpojumu ar Fuse logotipu, varat izbaudīt garantēto atvērto savienojamību un saderību ar mūsu pamata zīmolu klāstu, kā arī ar citu ražotāju produktiem. Lai uzzinātu vairāk, ieejiet www.FuseSmartFarming.com

Pastāvīga un intuitīva darbības filozofija
Jaunā FendtONE platforma pirmo reizi savieno traktorū un biroju vienā kontroles vienībā. FendtONE apvieno pazīstamo traktora darbību ar termināli plānošanai vai kontroles uzdevumiem, kas parasti notiktu birojā. Jūs varat plānot lauka datus un pasūtījumus savā datorā vai viedierīcē jebkurā vietā un nosūtīt tos uz savu traktorū. Ekrānā jūs redzat vienu un to pašu gan vadītāja kabīnes (traktorā), gan biroja, gan jebkurā citā ierīcē. FendtONE palīdz jums izpildīt juridisko dokumentu prasības un uzlabo visus darba procesus.

Praktiskas priekšrocības vienā mirklī:

- intuitīva un vienota darbība (tās pašas pogas tajā pašā vietā ar tām pašām ikonām);
- centralizēta galveno datu uzturēšana (lauka dati, traktori u.c.);
- viegla datu nosūtīšana uz traktora termināli un no tā – jebkurā laikā, jebkurā vietā;
- atvērta un no piegādātāja neatkarīga sistēma ar iespēju pārvaldīt jauktus autoparkus;
- par datu suverenitāti vienmēr atbild klients.

Jaunās vadītāja darbstacijas partneris traktorā ir ārpusē esošā FendtONE platforma*. Jūs varat piekļūt šai modulārajai lietotnei vietnē www.fendt.one, gan no biroja, gan caur lietotni mobilajā ierīcē. Ar FendtONE Offboard jūs varat pārvaldīt lauka, pasūtījumu un traktora datus un organizēt savu komandu. Loģikas bloks ir tāds pats kā traktora terminālī. Ir arī tas pats pārskata pārvaldnieks, kas palīdz jums pielāgot sākuļlapu savām vajadzībām.

OFFBOARD



Izmantojiet to jebkur un ar jebkuru ierīci (planšetdatoru, mobilo tālruni, personālo datoru)

Līdz ar nevainojamu datu pārraidi jūs varat pārvaldīt slejas un izveidot darbu secību jebkurā vietā.



ONBOARD

Traktorā (terminālī)

Gatavs nākotnei ar jauno 12 collu termināli! Lielāka rādīšanas zona, koordinēšana un elastīgums.

Izmantojiet FendtONE Offboard kopā ar agrirouter

FendtONE Offboard un agrirouter saskarne paplašina jūsu iespējas. Turpmāk FendtONE jūs varēsiet arī kartēt jauktus autoparkus* un izmantot tos savā pasūtījumu pārvaldībā. Jūs varat arī pieslēgt citas lauksaimniecības programmatūras* FendtONE Offboard lietotnei. Izmantojiet FendtONE vispirms kā vieglu ievadu konkrētā darba dokumentācijā, un pēc tam pārsūtiet datus no FendtONE uz modernām saimniecības pārvaldības sistēmām, lai tālāk apstrādātu tos.

* Pieņemot, ka lauksaimniecības tehnikas vai programmatūras ražotājs ir reģistrējies agrirouter. Lai uzzinātu vairāk, apmeklējiet www.my-agrirouter.com



Pielāgots jūsu vajadzībām

Fendt Smart Farming modulis	Pēc izvēles
Automātiskās stūrēšanas pamata komplekts • Traktors ir aprīkots slejas vadībai un Fendt Guide lietotnei	• Dažādu uztvērēju izvēle (NovAtel vai Trimble) • Fendt Contour Assistant • Fendt TI • Fendt TI Headland (Fendt TI Auto) *
Agronomijas pamata komplekts • Ietver TaskDoc un Fendt Task Manager lietotnes • Var veidot pasūtījumus un atskaites traktorā • Pilnīga paveikto darbu pārskatāmība	• NEXT Machine Management • agrirouter
Telemetrijas pamata komplekts • Vislabākajai analīzei un papildu autoparka pārvaldībai • Izmantojiet Fendt Connect, lai parādītu un glabātu tādu datus kā traktora atrašanās vieta, degvielas patēriņš, braukšanas ātrums un kļūdu kodi • Glabāšana, lai izvērtētu darba procesus un traktora stāvokli • Dati tiek sūtīti caur mobilo tīklu, tādēļ traktora datus var pārbaudīt jebkurā vietā	
Traktora kontroles pamata komplekts • Obligāts papildu ISOBUS funkcijām • Vienkārša un intuitīva ISOBUS palīgierīču kontrole ar standartizētu dažādiem piegādātājiem lietojamu saskarni atbilstoši standartam ISO 11783 • Traktora terminālis un agregāts ir savienoti ar vienu kontaktligzdu aizmugurē (un priekšā, ja piemērojams)	• Fendt SectionControl (SC) • Fendt VariableRateControl (VRC)

*sākotnēji ar Fendt TI Auto



Izvēlieties kādu no 4 moduļiem

Viedās lauksaimniecības jomā Fendt piedāvā plašu izstrādājumu klāstu, lai palīdzētu jums izmantot savu traktorū vēl mērķtiecīgāk un vienlaikus strādāt vēl ērtāk. Ir pieejami 4 moduļi, kurus var izvēlēties pēc vajadzības:

Automātiskās stūrēšanas sistēma – agronomija – telemetrija – traktora vadība

Katrā moduļī ir iekļauts jums vajadzīgo palaišanas lietotņu pamata komplekts.

Var arī paplašināt moduļus ar papildu opcijām.

Automātiskās stūrēšanas sistēma

Tiem, kuri dod priekšroku precizitātei.

Jūs varat konfigurēt Fendt sleju vadības sistēmu, pielāgojot to savām vajadzībām. Aprikojiet sistēmu ar NovAtel vai Trimble satelītu uztvērēju. Atkarībā no darba un individuālām prasībām jūs varat izvēlēties korekcijas signālus ar dažādiem precizitātes līmeņiem.

NovAtel® uztvērējs



NovAtel® Standard
Korekcijas signāls: SBAS (EGNOS & WAAS)
± 15-30 cm trajektorijas precizitāte; ± 150 cm atkārtājama precizitāte

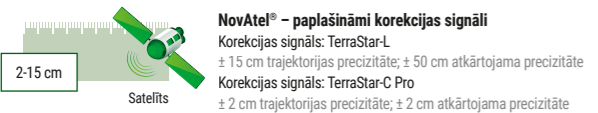

NovAtel® – paplašināmi korekcijas signāli
Korekcijas signāls: TerraStar-L
± 15 cm trajektorijas precizitāte; ± 50 cm atkārtājama precizitāte
Korekcijas signāls: TerraStar-C Pro
± 2 cm trajektorijas precizitāte; ± 2 cm atkārtājama precizitāte

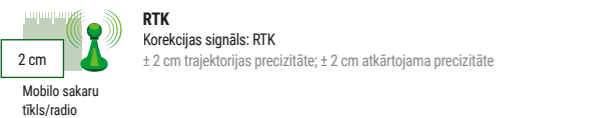

RTK
Korekcijas signāls: RTK
± 2 cm trajektorijas precizitāte; ± 2 cm atkārtājama precizitāte

Mobilu sakaru tīkls/radio

Trimble® uztvērējs



Trimble® Standard
Korekcijas signāls: SBAS (Egnos & Waas)
± 15-30 cm trajektorijas precizitāte; ± 150 cm atkārtājama precizitāte

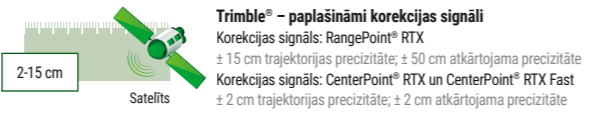

Trimble® – paplašināmi korekcijas signāli
Korekcijas signāls: RangePoint® RTX
± 15 cm trajektorijas precizitāte; ± 50 cm atkārtājama precizitāte
Korekcijas signāls: CenterPoint® RTX un CenterPoint® RTX Fast
± 2 cm trajektorijas precizitāte; ± 2 cm atkārtājama precizitāte

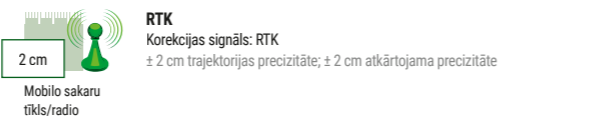

RTK
Korekcijas signāls: RTK
± 2 cm trajektorijas precizitāte; ± 2 cm atkārtājama precizitāte

Mobilu sakaru tīkls/radio

Uztvērēji ir uzstādīti zem jumta lūkas, tādēļ tie ir pilnīgi aizsargāti pret zādzību, laika apstākļiem un bojājumiem.

Divi galvenie faktori lauksaimniecībā ir izšķiroši:

- slejas precizitāte: rāda to, cik precīza ir vienas slejas saskare ar nākamo;
- atkārtājama precizitāte: nosaka to, cik precīzi var atkārtot esošo ceļa līniju vai lauka robežu no iepriekšējā gada.

Agronomija

Ietaupiet laiku birojā.

FendtTI lauka malu pārvaldības sistēma

Saglabājiēt procesus, kas atkārtojas, un aktivizējiēt tos pēc vajadzības:

- izveidojiēt vislabāko apstrādes ciklu manuāli, stāvot uz vietas, vai ierakstiēt un saglabājiēt to, atrodoties kustībā;
- aktivizējiēt definēto darbu ciklu, nospiežot pogu;
- Fendt TI apvienojumā ar Fendt Guide (Fendt TI Auto): automātiiski veiciēt visus ierakstiētus posmus lauka malā ar pozīcijas noteikšanu

Fendt Guide Contour Assistant

Fendt Guide Contour Assistant programmatūras opcija pievieno zināmajām ceļa līnijām Contour Segments (Kontūru segmenti) un Single Track (Viens ceļš).

Ceļa līnija Contour Segments (Kontūru segmenti)

Ceļa līniju Contour Segments (Kontūru segmenti) var izmantot, lai ierakstiēt katru segmentu un sleju vienā lauka aptvērumā, vai pielietot tos tieši no esošās lauka robežas.

- Nav jāieraksta dažādas ceļa līnijas, lai rediģētu dažādas lauka daļas;
 - nav manuāli jāpārslēdzas starp ceļa līnijām, strādājiēt uz lauka;
 - visu attiecīgo sleju apkopojums vienai ierīcei;
 - Contour Assistant automātiiski nosaka pareizo sleju.
- ### Ceļa līnija Single Track (Viens ceļš)
- Izmantojiēt to, lai ierakstiēt gandrīz bezgalīgu sleju ar atvērtu kontūru:
- ideāli piemēroti augu aizsardzībai, jo var ierakstiēt vienu sleju un pielietot to visam laukam.



Fendt TaskDoc: jums nav jāveic darbs ar dokumentiem

Ar pasūtījumu dokumentēšanas sistēmu Fendt TaskDoc traktors savāc visus vajadzīgos datus darba laikā. Jūs varat pārsūtīt datus uz lauka karti standartizēta faila veidā – ar USB zibatmiņas, Bluetooth palīdzību vai bezvadu režīmā mobilajā tīklā.

Vienkārša pasūtījumu pārvaldība: Fendt Task Manager

Ja jūsu traktors ir aprīkots ar agronomijas pamata komplektu, jūs varat veidot pasūtījumus, atrodoties kustībā, vai birojā tikai ar dažu klikšķu palīdzību, un bezvadu režīmā nosūtīt tos uz traktoru. Pēc tam pabeigtos darbus var nosūtīt no traktora uz FendtONE Offboard lietotni. Šeit darba pārskats ir detalizētāks; tiek iekļauta arī informācija par to, kuri lauki ir apstrādāti, kā arī patērēto materiālu apjoms. Arī kartes skatījumā var pārskatīt atlasītos parametrus.

Traktora vadība

Ideāla traktora un palīgierīces sadarbība.



ISOBUS saskarnes
Fendt 700 Vario ir ISOBUS kontaktligzda gan priekšā, gan aizmugurē.

Ar SectionControl
Tīra saskare, pat nevienādi sadalītos laukos.



Fendt ISOBUS ir standartizēta Plug & Play saskarne starp traktoru un palīgierīci: vienkārši pieslēdziet ISOBUS spraudni ISOBUS kontaktligzdai, un terminālī parādās palīgierīces vadības logs.

Izcila precizitāte: Fendt SectionControl
SectionControl (SC) nodrošina automatizētu ISOBUS agregātu hidroseciju kontroli. Ar Fendt SectionControl var izmantot līdz 36 daļu platumiem – sekcijām. ISOBUS standarts nodrošina intuitīvu darbu: kad ISOBUS spraudnis tiek pieslēgts kontaktligzdai, terminālī automātiski parādās vadības logs. Jums ir tikai jāpieskaras slēdzim, lai sāktu darbu.

Ieguvumi no Fendt SectionControl

- Līdz 15% resursu ietaupījums, nepieļaujot nevajadzīgu pārklāšanos;
- samazina slimību, grauzēju un nezāļu parādīšanos, nepieļaujot pārāk blīvu kultūraugu augšanu un neizlaižot sekcijas;
- mazāk piepūles vadītājam, lai varētu koncentrēties tikai uz agregāta pārraudzību;

- uzlabo darba kvalitāti līdz ar tīru saskari lauka malā.
- Lauka malas režīms: opcija vispirms apstrādāt lauka iekšpusi un pēc tam lauka malu.

Izmantojiet visu traktora potenciālu: Fendt VariableRateControl
VariableRateControl kontrolē patērēto resursu (sēklu, pesticīdu, mēslojuma) apjomu katrā lauka apakšsekcijā. Lai vislabāk izmantotu šo viedo risinājumu, jums ir nepieciešams Fendt TaskDoc un ISOBUS TC-GEO standarta licence.

Fendt VariableRateControl priekšrocības

- Paaugstiniet produktivitāti: palieliniet ražas apjomu, vienlaikus ietaupot resursus
- Ietaupiet laiku: izmantojiet darba pārskatu kā pamatu ziņojumiem, lai panāktu atbilstību tiesiskajām prasībām (piem., noteikumiem par mēslojumu)
- Elastīgums: saderīgs ar ISO XML un Shape failiem



Nav jāizmanto ārējs ISOBUS terminālis
Papildu 12 collu jumta terminālis sniedz vēl vairāk attēlošanas vietas. Jūs varat parādīt ISOBUS palīgierīces datus jumta terminālī piemēram, kamēr terminālis roku balstā rāda sleju vadību. Ārēji termināļi vairs nav vajadzīgi.

Kā tas darbojas
VariableRateControl darbojas no lauka kartes, kas sniedz labāko informāciju par patērēto apjomu dažādās lauka zonās un attēlo to dažādās krāsās. Šo karti izveido lauksaimniecības pārvaldības sistēmā pirms darba sākšanas (piem., NEXT Machine Management). Jūs varat uzzīmēt karti, ņemot vērā savas zināšanas par lauku, vai izmantot datus no augsnes paraugiem, satelītu datus u.c. Pēc tam izmantojiet mobilo tīklu vai Bluetooth, lai nosūtītu lauka karti uz Fendt termināli standartizēta ISO-XML faila veidā. TC-GEO Task Controller automātiski kontrolē patērēto apjomu atkarībā no pozīcijas. Kad lauks ir apstrādāts, jūs varat nosūtīt pārskatu atpakaļ uz savu lauksaimniecības pārvaldības sistēmu, lai dokumentētu darbu. Fendt VariableRateControl var apstrādāt līdz pieciem dažādiem produktiem vienlaikus.

Telemetrija

Optimizējiet traktora izmantošanu.

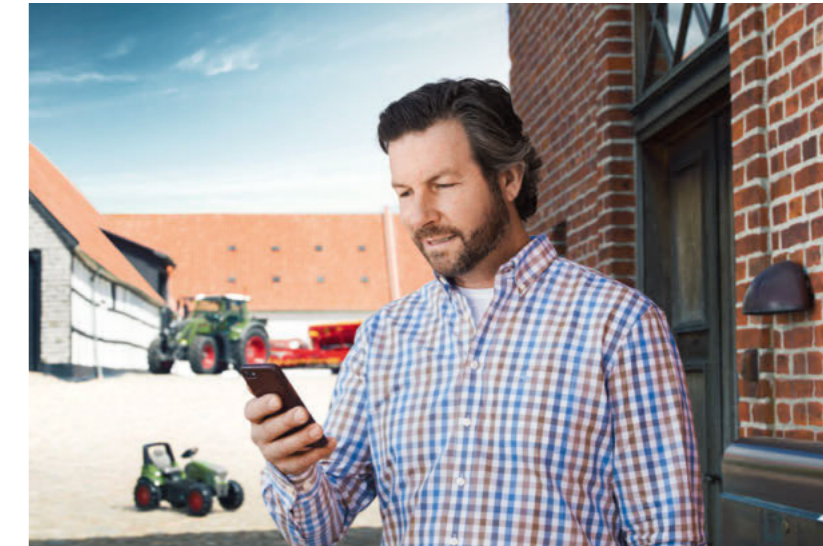

Izsauciet kombaina datus no jebkuras vietas: Fendt Connect
Fendt Connect ir centrālais Fendt kombainu telemetrijas risinājums. Ar Fendt Connect kombaina dati tiek savākti un izvērtēti, lai lauksaimnieki un darbuņēmēji varētu pārraudzīt, analizēt un uzlabot savu kombainu stāvokli un izmantošanu.

Fendt Connect sniedz informāciju par šādiem elementiem:

- traktora pozīcija un maršruts;
- degvielas patēriņš un AdBlue līmenis;
- ātrums un darba laiks;
- traktora produktivitāte;
- ziņojumi par kļūdām;
- paredzamie apkopes intervāli;
- u.c.



Fendt Connect
Mobila datu pārraide nozīmē to, ka jūs varat reāllaikā pārbaudīt traktora datus jebkurā vietā – datorā, planšetdatorā vai viedtālrunī.

Kabīne.



Kabīnes amortizācija – izvēlieties kādu no 2 versijām:

2 punktu pneimatiskā: amortizējošais punkts priekšā, pneimatiskie spilveni aiz mugurē;
4 punktu daļēji pneimatiskā: 3 punktu pneimatiska kabīnes amortizācija (centrāls manipulators priekšā un 2 aiz mugurējie pneimatiskie statņi)



Kabīnes konfigurācija – izvēlieties kādu no 3 versijām:

kabīne ar panorāmas skatu VisioPlus: vējstikls un kabīnes labā puse nav atverami
kabīne ar panorāmas skatu VisioPlus + labās puses durvis: labās puses durvis atveras, vējstikls nav atverams.
Standarta kabīne VisioPlus: atveramas labās puses durvis un vējstikls

Elektriski regulējami atpakaļskata spoguļi

Atpakaļskata spoguļi ar atsevišķiem platleņķa spoguļiem nodrošina vislabāko pārskatāmību un maksimālu drošību. Tie ir viegli regulējami termināli vai, izmantojot spiedpogu.



Grozāmais stūres statnis ar digitālu mērinstrumentu paneli

Digitālais mērinstrumentu panelis kustās kopā ar stūri. Tas nozīmē, ka katrs vadītājs var pielāgot augstumu un saskvērt to pēc vajadzības; tā ir ideāla ergonomika visu laiku.



Kameras savienojumi

Ar 4 kameras savienojumu (2 digitālu, 2 analoģu) palīdzību jumta tapsējumā nosūtītais attēls terminālī tiek parādīts īpaši augstā izšķirtspējā.



Elastīga datu pārraide

Lauka datu importēšanā var izmantot 4 USB pieslēgvietas roku balstā, papildu Bluetooth un mobilā tīkla opcijām. Pieslēgvietas var izmantot arī, lai uzlādētu planšētdatoru vai viedtālruni.

Apgaismojuma un sakabes sistēmas.



2 programmējami apgaismojuma režīmi
Izmantojiet slēdzi uz reversēšanas sviras, lai ātri pārslēgtu no viena saglabātā apgaismojuma režīma uz otru, tostarp ceļa un lauka režīmā.



Vislabākais apgaismojums

Vairāk gaismas darbam – to nodrošina Fendt 700 Vario 360° LED apgaismojuma koncepcija. Izcilas kvalitātes LED priekšējie lukturi nodrošina plašu skatījumu, kā arī palielina drošību, braucot pa ceļu. Tie ir īpaši spilgti, bet vienlaikus nekaitē videi un ilgi kalpo.



■ Īsais lodveida savienojums (ar piespiedstūrēšanas savienojumiem/bez tiem)



■ Ievelkams sakabes elements, kat. 3



■ Sakabes elements ar Piton Fix āķi



■ Sakabe



Garais lodveida savienojums (ar piespiedstūrēšanas savienojumiem/bez tiem)



No centra novirzīts sakabes elements, kat. 3



Piton Fix āķis lielai slodzei

Priekšējā tilta piekare un balasts.

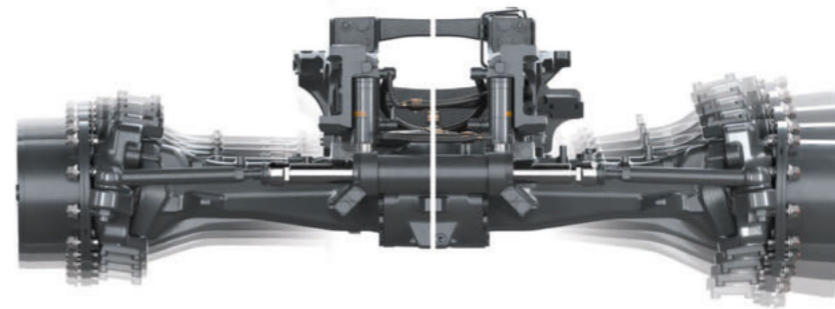

Priekšējā tilta piekare

Priekšējā tilta piekare nodrošina pastāvīgu amortizāciju neatkarīgi no slodzes vai uzkabinātā agregāta, bet pozīcijas sensori kontrolē līmeni. Tādējādi netiek pieļautas riteņu vertikālās svārstības, palielinot vilces spēku uz priekšējo tiltu līdz 7% (salīdzinot ar priekšējo tiltu bez amortizācijas).



■ 870 kg



■ 1250 kg



■ 1800 kg

Dažādas balasta opcijas

Fendt 700 Vario ir pieejami dažādi priekšējie un riteņu atsvari.



2 x 200 kg (tikai Fendt 714 Vario un Fendt 716 Vario)



2 x 300 kg



2 x 600 kg



FENDT SERVICES

Labākais produkts kopā ar labāko apkopi un pakalpojumiem.

Ar Fendt jūs iegūstat modernu produktu, kas spēj izpildīt pat grūtākos uzdevumus. Tādēļ, kad runa ir par pakalpojumiem, ko sniedz sertificētie Fendt dīleri, jūs sagaida papildu ērtības –

- ātra saziņa ar mūsu apmācīto servisa komandu.
- Nepārtraukta nomaināmo daļu pieejamība visas sezonas laikā
- 12 mēnešu garantija Fendt oriģinālajām detaļām un to uzstādīšanai

100% kvalitāte. 100% serviss: Fendt Services
Mēs piedāvājam lielus pakalpojumus, lai sniegtu jums vislabāko iespējamo Fendt mašīnas lietošanas uzticamību un efektivitāti:

- Fendt Demo serviss
- Fendt Expert vadītāju apmācība
- AGCO Finance – finansēšanas un nomas darījumi
- Fendt Care – paplašināta apkope un garantija
- Fendt Certified – iepriekš izmantotas mašīnas programma



Fendt dīleri vienmēr ir jūsu rīcībā, un viņiem ir tikai viens mērķis – nodrošināt, lai jūsu Fendt mašīnas būtu gatavas darbam jebkurā laikā. Ja ražas novākšanas laikā rodas kādas problēmas, zvaniet sertificētajam servisa centram visu diennakti pa ārkārtas līniju.

FENDT SERVICES

Pilnīga pārlicība par to, ka jūsu mašīna rīt būs gatava darbam.

Fendt Demo serviss

Vai jūsu pirkums ir jauns? Jums ļoti patiks Fendt risinājumi un kopējā produktivitāte. Ļaujiet Fendt Demo servisam atvieglot lēmuma pieņemšanu.

Fendt Expert vadītāju apmācība

Mēs palīdzēsim izmantot transportlīdzekli visefektīvākajā veidā. Ar īpašās Fendt Expert vadītāju apmācības programmas palīdzību jūs varat vēl vairāk uzlabot sava Fendt transportlīdzekļa produktivitāti un uzzināt par visām funkcijām, kas tik ļoti atvieglo jūsu ikdienas darbu. Mūsu profesionālo apmācības vadītāju komanda sniegs jums padomus par to, kā izmantot Fendt mašīnas potenciālu visā pilnībā.

Pielāgoti finansēšanas un nomas modeļi

leguldījumi tehnoloģijā nozīmē ievērojamas kapitāla izmaksas. AGCO Finance finanšu kredītīgums piedāvā pievilcīgus nosacījumus un elastīgus termiņus. Jūs nosakāt vispārējos noteikumus par to, kā finansēt savu Fendt, sākot ar sākotnējo iemaksu līdz mēneša maksājumiem un samaksas termiņam. Ja jums steidzami ir nepieciešami papildu resursi vai jūs vēlaties izmantot traktoros ilgtermiņā, neiegādājoties tos, Fendt dīleris var piedāvāt ideālo risinājumu ar pielāgotu nomas līgumu palīdzību.

Fendt Certified – iepriekš izmantotas mašīnas programma

Līderi brauc ar Fendt – arī ar iepriekš izmantotu lauksaimniecības tehniku. Lietota lauksaimniecība tehnika, kas atbilst izmēģinātiem un pārbaudītiem augstas kvalitātes standartiem, un sertificēta Fendt kvalitāte – ideāls risinājums ekonomiskiem lauksaimniekiem un arī kā autoparka papildinājums. Ieguvumi:

- Sertifikāciju atbilstoši stingriem kvalitātes standartiem
- Vispusīgu pārbaudi (tehnoloģija, nolietojums, izskats)
- Nodilstošās detaļas ar pilnīgi veiktu apkopi
- Ja nepieciešams, sastāvdaļu nomaiņu, tīrīšanu un krāsošanu
- Vienu gadu ilgu garantiju (ar iespēju pagarināt)

Fendt Care – paplašināta apkope un garantija

Lai mašīna būtu gatava strādāt jebkurā laikā, mēs piedāvājam pielāgotu tehnisko apkopi un remontu, kas nav iekļauts likumīgajā garantijā. Tā sedz tikai jaunas mašīnas remonta rezultātā radušos risku pirmajos 12 mēnešos pēc piegādes. Šeit darbu sāk Fendt Care. Mašīnai saglabājas garantija pat tad, kad pirmais lietošanas gads ir pagājis, elastīgā ilgumā un ar elastīgu likmi, ar pašrisku vai bez tā. Fendt dīleris uzstādīs tikai oriģinālas Fendt detaļas. Tām ir apstiprināts kvalitātes standarts un pārbaudīta drošība. Tādējādi jūsu Fendt mašīna saglabā savu vērtību vislielākajā apmērā.

Izmantojot viedtālruna lietotni "AGCO Parts Books to go" jūs varat ātri un viegli atrast Fendt rezerves daļas un tiešā veidā pasūtīt tās. Lietotni var lejupielādēt App veikalā un Google Play veikalā. Fendt tirdzniecības pārstāvim ir pieejami jūsu personīgie piekļuves dati.

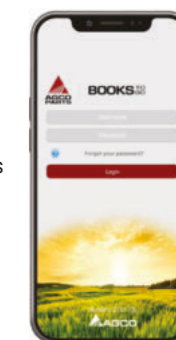

Pilnīga izmaksu kontrole un plānošanas uzticamība

Fendt Care	Bronze	Silver			Gold ¹	Platinum ¹
Uz ko tas attiecas	Regulāra tehniskā apkope, fiksētas apkopes izmaksas	Aizsardzība pret remonta rezultātā radīto risku (izņemot nolietojanos)			Ietvertas visas izmaksas (izņemot nolietojanos)	Ietvertas izmaksas un pieejamība (izņemot nolietojanos)
Priekšrocības	Lietošanas uzticamība	Aizsardzība pret lieliem bojājumiem	Pilnīga aizsardzība ar lieliskiem nosacījumiem	Pilnīga aizsardzība, kas ļauj jums kontrolēt izmaksas	Aizsardzība pret negaidītu remonta rezultātā radušos risku, ietverot visas sekundārās izmaksas	Klientiem, kuri nevar atļauties mašīnu dīkstāvi
Regulāra tehniskā apkope	✓	✓	✓	✓	✓	✓
Remonta izmaksas		✓	✓	✓	✓	✓
Pārsniegums		€ 490	€ 190	€ 0	€ 0	€ 0
Ierašanās izmaksas, reģenerācija/vilkšana, traucējumu novēršana ar papildu diagnostikas rīkiem, darbības pārbaude, eļļas un filtri, ja tiek remontēts dzinējs/pārnesumkārbā					✓	✓
Piemaksa par darbu pēc darba laika un nedēļas nogalē						✓
Aizstājējmašīna						✓

¹ Darbojas Apvienotajā Karalistē, Vācijā un Francijā. Platīna līmenis ir pieejams tikai dīleriem, kuri ir partneri.



8 gadi/8000 darba stundas

Līdz ar jaunajām Fendt Care līkmēm Fendt piedāvā paplašinātu jaunu mašīnu uzticamības un remonta rezultātā radītā riska garantiju. Fendt Care nodrošina jums pilnīgu izmaksu kontroli un lielisku servisu. No apkopes līguma līdz vispusīgajam komplektam, kas ietver aizstājējmašīnu, Fendt ir elastīgs un pielāgots risinājums jūsu autoparkam.

FENDT 700 VARIO

Ātra un vienkārša apkope.



Atvāzams pārsegs un noņemami sānu paneli nodrošina lielisku piekļuvi dzinēja nodalījumam. Tas nozīmē, ka var ātri un viegli izņemt gaisa filtru.



Arī radiatoram ir viegli piekļūt tīrīšanas nolūkos.

BIEŽĀK UZDOTIE JAUTĀJUMI. VISS PAR FENDT.

Ko varam jums piedāvāt?

Kas ir Fendt servisa atšķirības pamatā?

Mūsu serviss nozīmē jūsu darba izpratni, lai varētu izpildīt jūsu prasības pēc uzticamības un drošības un darboties jūsu ekonomiskajās interesēs. Mēs garantējam savu produktu darbību un esam tos izstrādājuši atbilstoši augstākajām prasībām un ilgtermiņa darbam. Mūsu serviss ir partnerības aspekts jūsu darbam.

Kā iegūt programmatūras atjauninājumu?

Fendt programmatūra ir saderīga ar atjauninājumiem, tādējādi jūsu Fendt mašīnā vienmēr ir jaunākās tehnoloģijas. Tādējādi jūsu Fendt mašīna ir tehnoloģiski modernizēta, tā saglabā savu vērtību un jūsu ieguldījumus nākotnē tādos pašos kā dienā, kad jūs to iegādājāties. Lai saņemtu sīkāku informāciju, sazinieties ar Fendt tirdzniecības pārstāvi.

Kas ir Fendt Expert?

Kļūstiet par Vario Profi ekspertu ar Fendt Expert vadītāju apmācību: Vai jūs jau esat iepazinušies ar visām funkcijām, ko piedāvā tehnoloģija? Izmantojiet tehnoloģiju visos Fendt Vario un uziniet, kā optimizēt visu funkciju izmantošanu ar Fendt Expert. Mūsu profesionālo apmācības vadītāju komanda sniegs jums padomus par to, kā izmantot Fendt traktora potenciālu visā pilnībā. Sazinieties ar tirdzniecības pārstāvi un reģistrējieties jau šodien.

Sazinieties ar Fendt.

fendt.com

Visi ir atrodami tiešsaistē – no brošūrām līdz tehniskajām specifikācijām, ziņojumiem par klientiem un mūsu uzņēmumu, kā arī Fendt pasākumu kalendārs.

Fendt Configurator

Ar Fendt produktu konfiguratoru jūs varat izvēlēties kādu no pieejamām aprīkojuma versijām un izveidot optimāli aprīkotu transportlīdzekli savai saimniecībai. Fendt Configurator ir pieejams tiešsaistē www.fendt.com, kur sākuma lapā ir atrodama saite uz to.

fendt.tv

Fendt visu diennakti – tas ir iespējams ar mūsu Fendt mediju bibliotēku. Mūsu interneta TV informē par Fendt jaunumiem katru dienu 24 stundas diennaktī.

Izmēģinājuma braucieni

Ējiet uz fendt.com un atlasiet "Fendt Services" (Fendt pakalpojumi) lapā "Service" (Serviss), atlasiet "Demo Service" (Demo serviss), tad reģistrējieties testa braucienam ar traktoru pēc savas izvēles.

Fendt papildu ērtības.



Fendt papildu ērtības ir lielisks papildinājums Fendt mašīnai. Izvēlieties no plašā produktu klāsta, kurā ietilpst smērvielas, AdBlue, apkopes komplekti, kabīnes piederumi un daudz kas cits. Visus papildu piederumus var iegādāties tikai pie Fendt tirdzniecības pārstāvja.





Aprīkojuma varianti un tehniskās detaļas.

Ļ. cien. klientes un a. god. klienti!

Mūsu dzinējspēks uzņēmumā Fendt ir jums nodrošināt visinovatīvākās mašīnas un risinājumus, lai jūs savu darbu varētu veikt vēl efektīvāk un ērtāk. Šajā procesā mēs pastāvīgi pilnveidojam savus produktus un to aprīkojuma detaļas. Tāpēc visa jaunākā tehniskā informācija un aprīkojuma varianti ir atrodami mūsu interneta vietnē.



Vienkārši noskenējiet kvadrāt kodu
vai sekojiet šai saitei:
fendt.com/700-vario-gen6-data

FENDT

Leaders drive Fendt.



www.fendt.com

AGCO GmbH – Fendt-Marketing
87616 Marktoberdorf, Vācija

LV/2002

 **AGCO**
Your Agriculture Company

Fendt ir AGCO vispasaules zīmols.
Visa informācija attiecībā uz transportlīdzekļu piegādi, izskatu, darbību, izmēriem un svaru, degvielas patēriņu un kārtējām izmaksām atbilst jaunākajai informācijai, kas pieejama drukāšanas brīdī. Līdz iegādes brīdim var būt izdarītas izmaiņas. Fendt tirdzniecības pārstāvis labprāt informēs jūs par visām izmaiņām. Parādītie transportlīdzekļi neietver konkrētai valstij specifisku aprīkojumu.