

FENDT



Fendt
800 Vario

Los mejores llevan Fendt.

Contenido

06	Aspectos destacados
10	Motor
12	Transmisión
14	Elevador hidráulico e hidráulicos
18	Equipamiento adicional
22	Cabina
26	FendtONE
28	Servicio
30	Especificaciones técnicas



Fendt es una marca mundial de AGCO.
Todos los detalles referentes al alcance de entrega, apariencia, rendimiento, dimensiones y pesos, consumo de combustible y gastos de funcionamiento de los vehículos reflejan la última información disponible a la hora de la impresión. Pueden variar en el momento de la compra del vehículo. Su concesionario Fendt le informará con mucho gusto de cualquier posible cambio. Los vehículos mostrados no presentan equipamientos específicos de cada país.

28,86 kg/CV

Ratio Peso / Potencia

7,6 t

Carga útil

360°

Iluminación

385 l/min

Máx. rendimiento hidráulico



Cuando tienes el **mejor** compañero del mundo



Nuevamente pensado y desarrollado: la fuerza innovadora y la pasión están presentes en cada uno de los componentes de la quinta generación del Fendt 800 Vario. Con su enorme potencia operativa combinada con la máxima eficiencia, con el intervalo de potencia de entre 283 y 343 CV de potencia máxima con el concepto de potencia extra Fendt DynamicPerformance, su increíble carga útil de 7,6 toneladas y la nueva iluminación de 360 grados te ofrece el rendimiento que necesitas, 24 horas al día, 7 días a la semana. Al que se une el incomparable confort de la nueva cabina. Esa combinación de excelente rendimiento y confort de primera clase convierten al Fendt 800 Vario Gen5 en mucho más que un simple tractor, lo convierten en el mejor compañero del mundo.



Ámbitos de aplicación



Laboreo



Transporte



Forraje

Aspectos destacados del Fendt 800 Vario

- 1 Concepto de pionero de iluminación 360°**
 Los 114.700 lumen en el Fendt 800 Vario alumbran exactamente donde hace falta. Con los nuevos faros led UltraVision, montados en todo el contorno y techo de la cabina, podrás trabajar tan bien de noche como por el día. Los faros led GroundVision integrados en los guardabarros traseros iluminan perfectamente la zona del implemento, facilitando tanto su montaje como desmontaje, así como el trabajo en campo.
- 2 Carga útil increíblemente alta**
 La estructura optimizada del bastidor ofrece un alto grado de resistencia con un bajo peso en vacío. Por eso, el Fendt 800 Vario transporta una increíble carga útil de 7,6 t: Eso permite utilizar implementos pesados sin exceder el peso total admisible de 17,5 t (con el modelo de 40/50 km/h). También puede transportar más carga con cada viaje, para ahorrar viajes y el tiempo que emplearía en hacerlos.
- 3 Nuevo motor: AGCO Power CORE80**
 Con el motor AGCO Power CORE80 de 6 cilindros rediseñado con una cilindrada de 8,0 litros y como máximo 252 kW/343 CV el Fendt 800 Vario tiene potencia sin límites. En combinación con un peso operativo bajo de 9,9 toneladas, el tractor consigue una impresionante relación peso-potencia de tan solo 28,86 kg/CV. En combinación con el generoso depósito de combustible de 540 l (depósito de AdBlue de 65 l) con prefiltro de combustible calefactable opcional, la potencia del Fendt 800 Vario sigue siendo fuerte, consistente y fiable.
- 4 Sistema hidráulico de doble bomba**
 El Fendt 800 Vario no carece de un rendimiento hidráulico fiable: dos bombas hidráulicas aportan juntas un caudal máximo de 385 l/min; ideal para implementos exigentes. El caudal bajo demanda (presión y volumen) de las dos bombas consigue la máxima eficiencia, incluso cuando se usan varios consumidores en paralelo.
- 5 Tracción integral inteligente VarioDrive**
 La línea de accionamiento VarioDrive es sinónimo de conducción continua y dinámica a cualquier velocidad, desde 0,02 hasta 60 km/h, una doble tracción variable independiente hasta 25 km/h y el radio de giro más pequeño posible usando el efecto pull-in turn. El resultado: La máxima protección del suelo, alta eficiencia y menos desgaste en la máquina.



- 6 Puesto de trabajo de primera clase**
 Para que el conductor pueda concentrarse en lo que realmente importa, para eso al diseñar la nueva cabina nos centramos en un entorno de trabajo optimizado, el máximo confort de circulación y gran facilidad de manejo. El asiento premium con función masaje, el cómodo reposapiés para apoyar los pies, la aspiración automática del polvo en el filtro de aire de la cabina y la nevera de 12 litros son tan solo una parte de los elementos que consiguen que tu jornada sea agradable.
- 7 Excelente visibilidad también marcha atrás**
 Con el puesto de conductor reversible opcional del Fendt 800 Vario se puede girar todo el puesto del conductor 180° con asistencia neumática. Y lo mejor: la lógica operativa se adapta automáticamente; el conductor no tiene que pensar, el sistema piensa por en su lugar. El puesto de conducción reversible en el tractor es muy útil para las tareas especiales tales como uso forestal o trabajos municipales.
- 8 Sistema de regulación de presión de los neumáticos VarioGrip**
 Con VarioGrip se puede ajustar la presión de los neumáticos al uso concreto cómodamente desde el terminal. El ajuste óptimo de la presión de los neumáticos reduce el deslizamiento y la presión sobre el suelo, mantiene la fertilidad del suelo y aumenta la potencia de tracción hasta en un 10 %*. Gracias a esta sofisticada tecnología, el sistema es apto para diversos modelos de eje y de neumáticos.

*Escuela Técnica Superior de Westfalia del Sur; Agrarwirtschaft Soest



Rendimiento, impacto y seguridad

Para el máximo rendimiento en campo

El Fendt 800 Vario es idóneo para trabajos pesados en campo. VarioDrive y el concepto Fendt iD de bajas revoluciones ofrecen la máxima eficiencia en transmisión y motor. Con el sistema de regulación de presión de los neumáticos VarioGrip y los neumáticos gemelados con llanta doble mejora la tracción a la vez que se reduce la presión sobre el suelo. El fácil montaje del eje de doble rueda permite una conversión rápida para el uso concreto. Dos bombas hidráulicas en combinación con el refrigerador de aceite hidráulico adicional ofrecen un fiable rendimiento hidráulico, sin fluctuaciones de presión con varios consumidores hidráulicos que necesiten diferentes presiones y cantidades, incluso a altas temperaturas. High Speed Guidance: sistema de guiado de alta velocidad permite

trabajar hasta 40 km/h, para aumentar el rendimiento y la superficie trabajada. Las explotaciones en las que la anchura de trabajo de la sembradora no se adapta a las máquinas de laboreo se benefician del Control Tramline (Tráfico controlado). Pues, con él se omite el recuento de pasadas; optimizando tanto el confort de trabajo como la eficiencia. Con la nueva generación de cabinas, que incluyen paquete de infoentrenamiento, nevera y el asiento Prémium del conductor se garantiza confort de alta gama para las largas jornadas de trabajo.

Potencia e impacto en praderas

Gracias a la increíble carga útil de 7,6 t y al peso total admisible de 17,5 t (en el modelo de 40/50 km/h) el Fendt 800 Vario puede mover implementos grandes; para una mayor potencia de impacto con mayores anchuras de trabajo sin problemas de homologación para circular por carretera. La iluminación GroundVision de la barra de tiro permite la vista óptima del pick-up; para que al anochecer y durante la noche el área de trabajo esté siempre perfectamente alumbrada. Además, se facilita el montaje y desmontaje de los implementos durante la noche. Para usar el sistema de guiado que se adapta a cómo trabaja el conductor con facilidad FendtONE cuenta con «cobertura del guiado». De ese modo se puede utilizar el sistema de guiado con solo pulsar un botón; sin tener que guardar antes los límites de campo ni las líneas de guiado.



Para rapidez y seguridad en el transporte

Velocidad máxima 60 km/h, concepto Fendt iD de bajas revoluciones, VarioGrip para la presión óptima de los neumáticos y una transmisión VarioDrive más eficiente. En combinación con el potente motor – AGCO Power CORE80 de 6 cilindros, el Fendt 800 Vario es probablemente el vehículo más

rápido y de menor consumo en la cadena de cosecha. La mayor fuerza de frenado total garantiza la seguridad en carretera y el control del equipo a altas velocidades gracias a los tres frenos disponibles: freno de servicio neumático, freno de motor VTG y freno auxiliar hidráulico. Además, el asistente de frenado del remolque controla continuamente el comportamiento de empuje y se encarga de que en las situaciones críticas el conjunto quede estirado. Puede personalizar en el terminal: el asiento, los espejos, el equipo multimedia, la luz y su teléfono; para que vea todo perfectamente mientras circula transportando el implemento.



Convence en términos de potencia y eficiencia



60 km/h
a 1450 rpm

Motor: AGCO Power CORE80

La quinta generación del Fendt 800 Vario es el primer tractor que está equipado con el nuevo motor AGCO Power CORE80. Esta nueva generación de motores diésel establece estándares exigentes en materia de potencia, eficiencia y sostenibilidad y se desarrolló orientado al futuro para usar combustibles alternativos. El motor de 6 cilindros con 8,0 l de cilindrada ofrece una excelente reserva de potencia y de par, que puede con las tareas más exigentes. Con el concepto Fendt iD de bajas revoluciones, el motor trabaja en un marco de velocidades de bajo consumo de combustible de entre 700 rpm. y 1700 rpm. Otras características del AGCO Power CORE80:

- Turbocompresor VTG con función de freno motor para mayor seguridad y control
- Accionamiento de válvulas sin mantenimiento: reduce los costes de mantenimiento y garantiza el accionamiento óptimo del motor durante toda su vida útil

Concepto de extra potencia: Fendt DynamicPerformance

Potencia extra, siempre que se necesite; para todos los modelos: Con el concepto inteligente de potencia extra Fendt DynamicPerformance (CP), el Fendt 800 Vario cuenta con hasta 23 CV más de potencia para más productividad y eficiencia a la vez que reduce el consumo. El modelo más vendido, el Fendt 832 Vario suministra una potencia del motor máxima de 343 CV. A diferencia de los conceptos clásicos de Potencia Boost, Fendt DP detecta automáticamente y sin restricciones cuando un consumidor secundario como el ventilador, el compresor de aire comprimido o el aire acondicionado necesitan potencia adicional. Fendt DP lo suministra de forma directa y concreta para mantener el mismo rendimiento de trabajo y productividad. También a baja velocidad en el trabajo del suelo durante el transporte o en los trabajos con TdF en modo estacionario con la cuba de purines, el mezclador de forraje o la picadora de madera. Esto permite un uso de la potencia extra con eficiencia; de forma directa y fiable.

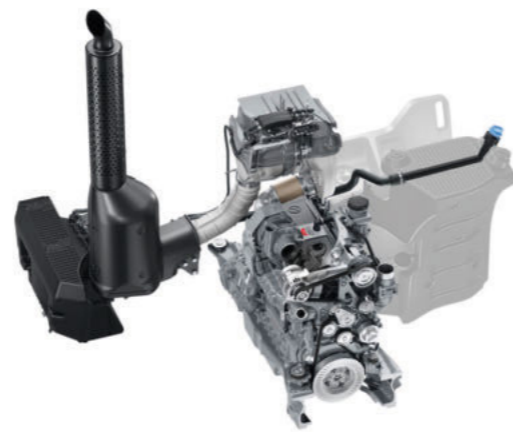

Sistema de aire concéntrico (CAS) con ventilación forzada

El probado sistema de aire concéntrico llega ahora en la serie Fendt 800 Vario. El ventilador de empuje concéntrico tiene un accionamiento hidrostático independiente y está diseñado para temperaturas exteriores de hasta 45 °C. Gracias a su diseño extremadamente estrecho y compacto, el ventilador permite un gran ángulo de giro, un factor decisivo para la extraordinaria maniobrabilidad. Cada componente del paquete de refrigeración puede accionar el sistema de refrigeración por separado según demanda, obteniendo así un extra de eficiencia. En comparación con otros sistemas de refrigeración, el CAS necesita un 40 % menos potencia motriz; por eso es tan eficiente y reduce notablemente el consumo de combustible.

Filtro autolimpiante para el motor y el aire de la cabina

La autolimpieza automática de los filtros del motor y del aire de la cabina funciona durante todo el tiempo y en modo pasivo, por la presión negativa del ventilador del motor. Se completa con impulsos de aire breves, momentáneos, que soplan activamente en el filtro de aire del motor. Eso reduce el trabajo de mantenimiento, mejora la seguridad de uso a la vez que entra siempre aire limpio en el motor y en la cabina, donde está el conductor. El ventilador reversible opcional también se encarga de la entrada de aire fresco en el motor. Al modificar la dirección de giro se puede cambiar la dirección de flujo del aire y librar las partículas acumuladas en el capó, por ejemplo de paja o polvo. Esa limpieza autónoma se puede controlar a mano o automáticamente desde el terminal. Ya no hay nada que impida usos intensos.

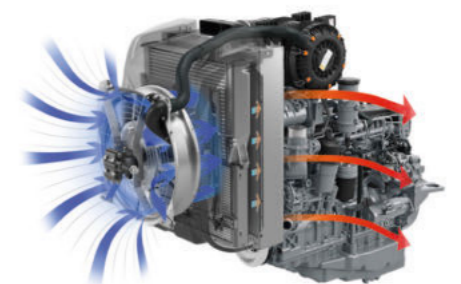

VarioDrive – Inteligencia y potencia unidas

VarioDrive ya es conocido tanto de las series de tractores grandes como del segmento de potencia media de Fendt. La transmisión es sinónimo de conducción continua y dinámica a cualquier velocidad, desde 0,02 hasta 60 km/h, una doble tracción variable independiente hasta 25 km/h y el radio de giro más pequeño posible usando el efecto pull-in turn. El resultado: La máxima protección del suelo, alta eficiencia y menos desgaste en la máquina.

Con el efecto pull-in turn se reduce el radio de giro hasta un 10 %, en comparación con la doble tracción habitual sin efecto pull-in turn. De ese modo, se puede maniobrar más fácil y más preciso. Además, con VarioDrive incluso al circular por curvas se transmite la fuerza sin tensión, garantizando así la máxima protección del suelo y del tractor. El par de distribución Fendt genera una potencia de tracción permanente, pues el par se distribuye con inteligencia en todo el eje para lograr más agarre. Así, se minimiza el deslizamiento de las ruedas, el tractor tiene la máxima tracción y una transferencia óptima de la fuerza.

Control optimizado de la potencia

El control automático de carga límite 2.0 determina hasta qué punto pueden caer las revoluciones del motor bajo carga antes de que la transmisión se reajuste. Ajusta automáticamente el valor límite de carga y, por tanto, la caída de rpm del motor. Ese control se activa en función de la velocidad nominal (con Tractor Management System (TMS) o control de crucero activado) o de la carga del motor (sin TMS ni control de crucero). Se puede seguir reajustando a mano. ¡Con TMS el tractor opera con el régimen del motor lo más bajo posible y circula automáticamente en un modo económico!

Ventajas

- El tractor tiene tracción permanente: p. ej. al cambiar la velocidad al trabajar o circular marcha atrás en terrenos accidentados
- Sin conexión manual de la Doble Tracción, la carga de trabajo del conductor se reduce
- Maniobra con facilidad en cabeceras estrechas
- Máxima protección del suelo: en la cabecera con el menor radio de giro, máximo cuidado de la cubierta vegetal en praderas, en el campo por minimización del patinamiento.
- La doble tracción sin tensión cuida al máximo la máquina
- Siempre toda la fuerza de tracción en el eje delantero, también al evitar obstáculos en el campo o en giros
- Máxima tracción sobre cualquier superficie y en cualquier situación
- Sin gamas de conducción I/II para campo o carretera
- Neumáticos con mayor vida útil

Ventajas

- El tractor trabaja siempre en el óptimo y trabaja por eso con la mejor rentabilidad
- La productividad aumenta gracias a una respuesta rápida.
- Consumo óptimo de combustible con TMS: el régimen del motor se adapta automáticamente a la demanda, con el resultado de trabajo máximo



Mantenimiento de la transmisión

El Fendt 800 Vario cuenta con circuitos de transmisión y del depósito de aceite hidráulico separados. El aceite hidráulico se cambia cada 2000 horas de funcionamiento, mientras que el aceite de la transmisión se cambia cada 4000 horas de funcionamiento o cada cuatro años.

Ventajas

- No entra suciedad en la transmisión debido a la contaminación del aceite hidráulico
- Reducción del consumo general de aceite con intervalos más largos del cambio del aceite y con ello menos costes de mantenimiento



Aquí puede ver las ventajas de VarioDrive de un vistazo.



Sistema hidráulico potente, fiable

Con su impresionante potencia hidráulica, el Fendt 800 Vario es potente, flexible y fiable incluso en aplicaciones intensivas. Se puede escoger entre dos bombas de aceite hidráulico con un caudal de 165 l/min o de 220 l/min. También se puede seleccionar dos bombas hidráulicas juntas, para personalizar el tractor. Juntas aportan un caudal volumétrico de hasta 385 l/min: ideal para implementos exigentes. El caudal bajo demanda (presión y volumen) consigue la máxima eficiencia, incluso cuando se usan varios consumidores en paralelo.

Refrigerador de aceite hidráulico adicional

Con el refrigerador de aceite hidráulico adicional, también se garantiza la potencia máxima con implementos de grandes exigencias cuando la temperatura ambiente es alta. La opción consta de un radiador integrado en el paquete de refrigeración delantero para el aceite hidráulico y un intercambiador de calor de placas 1,5 veces, que está ubicado en el circuito de refrigeración del aceite hidráulico.

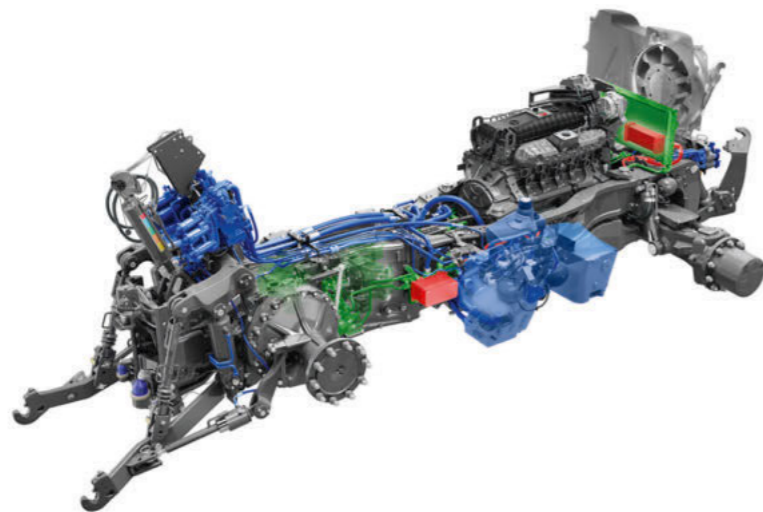

Ventajas: sistema hidráulico

- Alto caudal de las bombas con hasta 385 l/min para la máxima eficiencia, incluso cuando se usan varios consumidores en paralelo.
- Bajos costes de mantenimiento gracias a los largos intervalos de cambio del aceite (hasta 2000 h, no con aceite hidráulico biodegradable)
- Muy buena respuesta de la dirección, incluso con consumos en paralelo
- El gran volumen de aceite extraíble garantiza un suministro fiable para grandes consumidores
- Idoneidad total del aceite hidráulico orgánico gracias al depósito de aceite por separado
- No hay mezcla de aceite/entrada de suciedad
- Excelente facilidad de manejo mediante FendtONE
- Funcionamiento completo más rápido, incluso en climas fríos gracias a la unidad de precalentamiento



Sistema hidráulico de trabajo

En la parte trasera hay como mínimo tres válvulas, con el equipamiento máximo el Fendt 800 Vario tiene ocho válvulas de doble efecto; dos delante, seis detrás. Se puede escoger entre tres modelos: UDK, DUDK o FFC. Las válvulas UDK están estancas en un solo lado, no tienen activación manual de emergencia y ofrecen un caudal de 140 l/min. en la parte trasera y 120 l/min en la parte delantera. Las válvulas DUDK/FFC están estancas en ambos lados, tienen un control manual de emergencia y aportan un caudal de 120 l/min en la parte delantera y un caudal máximo de 140 o 170 l/min. en la parte trasera. El caudal máximo de hasta 170 l/min está disponible para un máximo de dos válvulas en la parte trasera. El Load-Sensing electrónico actúa como base para funciones futuras. Los acoplamientos DUDK tienen palancas de alivio. Se manejan con el módulo lineal, el joystick o joystick-3L o con el joystick multifunción.

Power-Beyond y acoplamiento Flat-Face

Para aliviar los hidráulicos y seguir aumentando la eficiencia, el sistema se puede ampliar con Power Beyond, para el abastecimiento directo, inteligente y bajo demanda del aceite en el implemento. Con la variante Power Beyond, fácil de limpiar, con acoplamientos Flat-Face (FFC), se protege el sistema hidráulico también de la suciedad y tú te beneficias de una menor pérdida de potencia.

Capacidad de elevación y confort unidos

Elevador hidráulico trasero

El elevador hidráulico trasero tiene una impresionante capacidad de elevación máxima de 11.600 kg en el punto de acoplamiento y un control electrónico de elevación (EHR), que permiten la elevación y el descenso cómodos con los pares de interruptores basculantes en el reposabrazos FendtONE. La potencia de tracción se mide con un perno de medición de fuerza, mientras el descenso compensado con carga garantiza una velocidad uniforme de descenso. La amortiguación de vibraciones activa, controlada mediante sensores de presión en los cilindros de elevación, mejora el confort de conducción con implementos durante la circulación

por carretera. El sistema también impresiona por su comodidad de manejo: El manejo externo a ambos lados en los guardabarros traseros permite el acoplamiento y desacoplamiento rápidos y los tensores de elevación con escala integrada facilitan el ajuste preciso. También se puede seleccionar un control externo adicional, con el que se regula el elevador hidráulico trasero automáticamente con el implemento; para una mayor eficiencia.

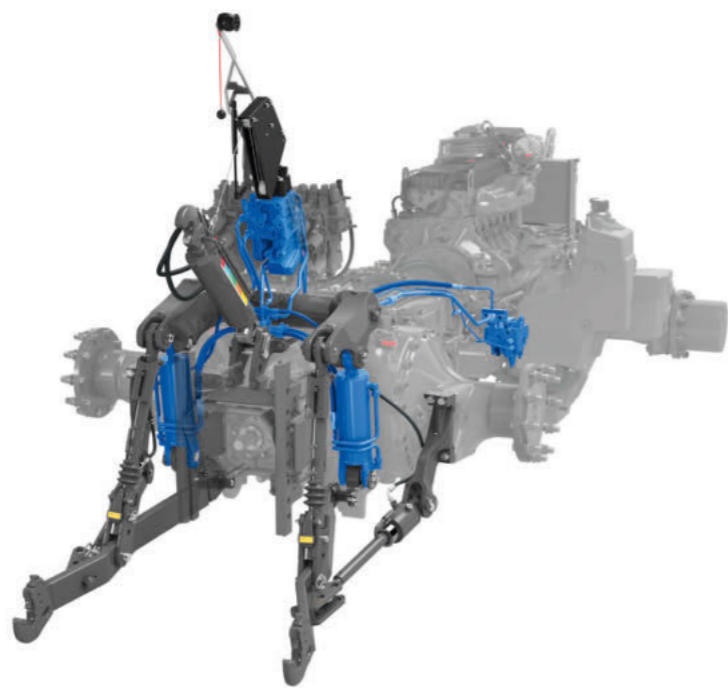

Brazos inferiores del elevador en la posición de parking

Los brazos inferiores se suben sin necesidad de herramientas, empujando los brazos inferiores hacia arriba hasta que encajen. De ese modo, los tensores de elevación se acortan y los brazos inferiores se llevan a la posición de parking. Así, se obtienen 15 cm más de espacio libre entre los brazos inferiores y la TdF o la barra de enganche, para disponer siempre de la máxima maniobrabilidad y seguridad en el conjunto. Con esta sofisticada solución, el ajuste es mucho más sencillo, más rápido y tampoco hay que desmontar los brazos inferiores con herramienta.

Asistente hidráulico de elevación para el brazo superior del elevador

El asistente hidráulico de elevación para el brazo superior opcional facilita la elevación y el descenso del brazo superior en la parte trasera. Con el amortiguador neumático y el mecanismo de cableado se absorbe parte del peso; para un mayor confort. Así, la espalda no se esfuerza tanto, se ahorra fuerza y se puede trabajar con más rapidez y eficiencia.

Control de posición y alivio trasero.

El control de posición y alivio se encarga de que los implementos sean guiados por el suelo a una altura de trabajo constante incluso en terrenos irregulares y blandos. El implemento montado en la parte trasera sigue activamente el contorno del suelo de forma precisa con la presión de contacto ajustable de forma continua, para obtener resultados de trabajo óptimos. Al transferir el peso del equipo al eje trasero del tractor se consigue una mayor tracción. Por eso, el conductor no tiene que realizar ningún ajuste y puede controlar otros procesos.

Ventajas de la función de doble efecto

- Con la presión del elevador hidráulico trasero el tractor puede introducir mejor los aperos de labor en suelos duros; el implemento trabaja en el punto deseado, la cabecera mantiene el tamaño previsto, el conductor no tiene que reiniciar el equipo
- Cambio de ruedas más rápido mediante la elevación del tractor con ayuda de la función de presión del elevador hidráulico trasero

Elevador hidráulico delantero

El elevador hidráulico delantero (FKH) está disponible en dos variantes con una capacidad de elevación máxima de 5300 kg en el punto de acoplamiento. El control electrónico del elevador hidráulico con sensores de posición garantiza el control preciso, mientras que el abastecimiento hidráulico propio en la parte delantera e interruptores basculantes propios en el reposabrazos facilitan el manejo. Una reducción de las vibraciones integrada mediante acumuladores de nitrógeno mejora el confort de conducción. Detalles sofisticados como el funcionamiento externo, un recipiente para recoger fugas de aceite en el bastidor del brazo inferior y una toma de corriente de 7 contactos para implementos en la parte delantera facilitan su uso. Hay varias opciones disponibles: hasta dos válvulas hidráulicas, un retorno sin presión y un puerto ISOBUS. El concepto se complementa con revestimientos de protección en los conductos hidráulicos, cilindros con fuelle de protección y brazo inferior abatible, que están cerca del vehículo. En lugar de un FKH también se puede seleccionar el punto de toma de lastre. Con él se puede poner lastrar el tractor con un contrapeso frontal de forma rápida y segura bajando el eje delantero.

Elevador hidráulico delantero con control de posición y alivio

El elevador hidráulico delantero con control de posición y alivio consigue siempre resultados de trabajo excelentes. La presión de contacto o de alivio se puede ajustar en el terminal. Empieza a surtir efecto a partir de 0,6 km/h. El elevador hidráulico delantero se regula también de forma activa y dinámica.

Ventajas del control de posición y alivio

- El implemento sigue con precisión los contornos del terreno, a una profundidad de trabajo uniforme, para trabajar cuidando los equipos y ahorrando combustible
- No son necesarios ni el montaje ni el ajuste de los muelles de alivio
- Confort óptimo de manejo gracias al ajuste en el terminal FendtONE
- La mejor tracción, maniobrabilidad y estabilidad direccional: El peso del equipo asumido por el eje delantero mejora la tracción
- Protección de la cubierta vegetal, menos entrada de suciedad y, por eso, calidad óptima del forraje
- Presión de contacto constante para un rendimiento uniforme de limpieza con quitanieves
- Menor desgaste de los equipos y mayor cuidado del suelo



potente, flexible y segura

Excelente maniobrabilidad

Con el efecto pull-in turn, generado por VarioDrive, se reduce el radio de giro hasta un 10 %, en comparación con la doble tracción habitual sin efecto pull-in turn. De este modo, el Fendt 800 Vario consigue un radio de giro de 11,35 m (con VF600/70R30 con una huella de 2030 mm en el eje delantero). Ese radio permite maniobrar con más facilidad y precisión, algo útil en cabeceras estrechas.



Equipo de frenos de dos circuitos

El sistema de frenado de doble circuito consta de un sistema totalmente neumático con cilindro tristop en el eje trasero (primer circuito) y de un freno cardán controlado directamente de forma neumática (segundo circuito). Un secador de aire con control electrónico garantiza la fiabilidad de esta función. En caso de fallo de un circuito de frenos, el otro es capaz de frenar el vehículo con seguridad. También está disponible un freno de dirección.



Freno auxiliar hidráulico

El freno auxiliar hidráulico se monta siempre en combinación con el freno motor. Se usan el circuito hidráulico del ventilador del motor, la bomba hidráulica y la válvula hidráulica de calefacción para generar una disipación de potencia interna que despliega la eficacia de frenado. Esto permite una frenada sin desgaste al circular en pendiente o la deceleración con altas velocidades de marcha, p. ej. con remolques de carga y descarga pesados o con otros implementos de varios ejes. De ese modo, el tractor cuenta con un conducto de frenado mayor, se mejora el control sobre el conjunto y se protege el freno de servicio.

Sistemas de asistencia a la seguridad

Con los sistemas de asistencia inteligentes, como el Control de estabilidad Fendt (FSC) y el asistente de frenado del remolque (TBA), se garantiza un mayor confort y una mayor seguridad. El FSC reduce automáticamente la inclinación lateral a velocidades de conducción superiores a 20 km/h y suprime activamente el balanceo en curvas y giros.

El TBA estabiliza el conjunto con un remolque frenado neumáticamente en las situaciones críticas. El sistema va vigilando en todo momento el comportamiento de empuje del remolque sobre el tractor y controla automáticamente la presión de frenada en situaciones críticas sin tener que pisar el pedal de freno.



Más potencia de tracción y mayor protección del suelo gracias a VarioGrip

El sistema de control de la presión de los neumáticos VarioGrip, totalmente integrado, está disponible para ejes embridados y extensibles y permite la adaptación cómoda de la presión de los neumáticos desde el terminal, incluso con neumáticos gemelados. El compresor de dos pistones refrigerado con agua suministra con 800 l/min con 12,5 bar un caudal de aire elevado para un cambio rápido de la presión; sin necesidad de equipos ni de manejo externos. Para el eje delantero y trasero se pueden guardar dos valores de presión para cada uno que se pueden activar durante la marcha. El ajuste óptimo de la presión de los neumáticos reduce el deslizamiento y la presión sobre el suelo, mantiene la fertilidad del suelo y aumenta la potencia de tracción hasta en un 10 %. Además, con el sistema el consumo de combustible baja hasta un 8 %* y reduce el desgaste de los neumáticos.

*Escuela Técnica Superior de Westfalia del Sur, Agrarwirtschaft Soest

Neumáticos y lastrado flexible

Para que el Fendt 800 Vario esté perfectamente preparado para un uso concreto tiene que usar los neumáticos correctos. Además de las dimensiones de los neumáticos con un diámetro de hasta 2,18 m en el eje trasero y 1,67 m en el eje delantero, para el Fendt 800 Vario también hay un neumático híbrido. Ese neumático está diseñado para usos agrícolas mixtos en campo y carretera con el uso combinado de perfiles de tacos y banda de rodadura. Con los neumáticos correctos dependiendo del uso, hay beneficios en un menor desgaste y menos combustible consumido o mayor tracción a la vez que se protege el suelo. A lo que se agrega las opciones de lastrado flexible con pesas en las ruedas y en la parte delantera, con lo que un tractor ligero se puede lastrar individualmente según demanda para una transmisión óptima de la tracción. La novedad es el contrapeso de 2,2 t para la zona delantera o trasera.

Eje trasero embridado y buje de doble rueda

- Máxima tracción: más productividad con la misma protección del suelo
- Ajuste sencillo de diferentes anchos de vía mediante espaciadores y desplazando los bujes de las ruedas
- Uso sencillo del control de la presión de los neumáticos VarioGrip para proteger mejor el suelo
- Diferentes anchos de vía con la misma llanta
- Ambas variantes pueden circular con llantas convencionales
- Mejor utilización de la máquina con eje doble gracias al uso flexible y mayor rendimiento del trabajo, por ejemplo, por el mayor rendimiento por superficie
- Con el buje doble se transfiere la fuerza por el eje extensible a la rueda gemela; es decir, la fuerza se deriva a donde la prevé la llanta (en la corona de agujeros y no en el borde de la llanta)

Toma de fuerza trasera de 3 y 4 velocidades

Con la TdF de 4 velocidades en la parte trasera (540/540E, 1000/1000E), el Fendt 800 Vario trabaja siempre en el punto operativo óptimo y puede conseguir mayor superficie o ahorrar combustible, según demanda. El cigüeñal se une al eje de la TdF con solo una etapa de engranaje, para garantizar una mayor eficiencia.

El ámbito principal de uso de la TdF de 3 velocidades (540/900/1000) son los implementos que operan con la máxima velocidad TDF ligeramente reducida de 900 rpm y necesitan continuamente un par alto, como las picadoras de madera. Un nivel de transmisión especial garantiza que el motor funcione lo más cerca posible de su velocidad nominal de 1700 rpm, para obtener los máximos valores de potencia y par.



Función automática y modo estacionario de la toma de fuerza trasera

La función automática de la TdF trasera facilita el manejo. La conexión y desconexión de la TdF trasera pueden asignarse a un pulsador del joystick y se ejecutan automáticamente en las posiciones programadas. El punto de desconexión de la TDF se controla mediante la posición del elevador hidráulico trasero. En modo normal, por motivos de seguridad, la TDF se desconecta automáticamente 7 segundos después de que el conductor abandone el asiento. En el modo estacionario, la TDF sigue activa aunque el conductor abandone el asiento.

TDF delantera plenamente integrada

La TDF delantera completamente integrada ofrece una velocidad TDF de 1000 rpm con un régimen del motor de 1647 rpm. Con ella el Fendt 800 Vario es flexible y puede usar diversos implementos de montaje frontal, tales como segadoras, equipos para el acondicionamiento del terreno o fresadoras de nieve. La refrigeración opcional garantiza la temperatura operativa óptima del aceite para un uso continuado.

Nuevo concepto de cabina con un elemento destacado

Confort de alta gama: Eso es lo que ofrece y destaca en el Fendt 800 Vario. Los agricultores y contratistas pasan mucho tiempo en las máquinas. Por eso es tan importante que el puesto de trabajo sea cómodo. Diseño de espacio amplio: nevera de 12 litros, ventana delantera calefactada de cristal laminado de seguridad, concepto de manejo FendtONE, asiento prémium con masaje y una iluminación de 360 grados alrededor del tractor; el nuevo diseño de la cabina del Fendt 800 Vario no deja prácticamente nada que desear y crea un ambiente de trabajo agradable, lo que resulta especialmente beneficioso en jornadas laborales largas.

Características confort

- Gran nevera de compresor con un volumen de 12 l y una regulación fina de la temperatura hasta -10 °C
- Tres reposapiés en posición ergonómica para apoyar los pies con comodidad
- Enchufe de 3 clavijas en la parte trasera para conectar los focos de trabajo o las cámaras de implementos, para manejar cómodamente desde el terminal FendtONE
- Tech Rails (rieles de sujeción integrados) en el pilar C para sujetar focos adicionales o sensores
- La cabina está diseñada para largos periodos de uso
- Potente aire acondicionado con función automática para un enfriamiento excelente; diseñado para regiones muy cálidas
- Disponible en breve: paquete de infoentrenamiento Fendt con Apple CarPlay reequipable para todas las máquinas producidas a partir de diciembre del 2025

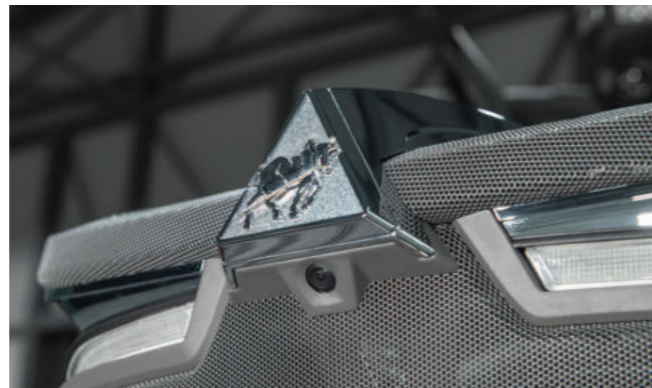

Cámara trasera y en capó

Las cámaras digitales en el capó y la parte trasera ofrecen la visión perfecta en la zona delantera y toda la parte trasera del Fendt 800 Vario con imágenes de alta resolución. En el capó, la cámara está integrada en el emblema Dieselross, mientras que la cámara trasera está situada discreta bajo el portamatrículas. Mejor vista de todas las áreas relevantes que facilita el montaje y desmontaje de los implementos y mejora la seguridad.

Asiento Prémium del conductor

El asiento Prémium del conductor; un asiento del que nadie se quiere levantar, pues el confort va más allá del acolchado, comienza con la técnica inteligente. El asiento confort con suspensión neumática con funda de cuero auténtico y calefacción en varios niveles convence con sus numerosas opciones de ajuste: el ajuste eléctrico del respaldo, los apoyos laterales y el soporte lumbar, las funciones de masaje y memoria y también con la detección automática del peso y el ajuste continuo de la altura.

Además del asiento Prémium del conductor también se puede escoger entre otros tres asientos confort.



Puesto de conductor reversible

Con el puesto de conductor reversible opcional del Fendt 800 Vario se puede girar todo el puesto del conductor 180° con asistencia neumática. Y lo mejor: la lógica operativa se adapta automáticamente; el conductor no tiene que pensar, el sistema piensa por en su lugar. El puesto de conducción reversible en el tractor es muy útil para las tareas especiales tales como uso forestal o trabajos municipales. Y no hay que renunciar al confort en la cabina: ambas neveras disponibles y el asiento confort para acompañante también están disponibles en el puesto de conductor reversible.



Suspensión de la cabina; cumple las exigencias más estrictas al confort

La suspensión de la cabina aporta un confort de conducción premium. Se puede escoger entre dos variantes: una versión neumática con cojinetes cónicos delante y suspensión neumática trasera, así como con una versión neumática confort con suspensión neumática triple en la cabina. Ambas variantes han sido perfeccionadas con una gran distancia de los puntos de enganche y una nivelación integrada que mantiene automáticamente la cabina en su posición. La variante confort dispone también de compensación de la frenada y la inclinación. En conjunto de la interacción de las suspensiones de la cabina, del asiento y del eje delantero, así como la amortiguación de las vibraciones en el elevador delantero y el trasero tiene un concepto de suspensión general sofisticado. El resultado: una conducción perceptiblemente más suave, incluso en terrenos irregulares y a altas velocidades. Así, las largas jornadas de trabajo son mucho más agradables.

Pionera Iluminación 360°

El nuevo concepto de iluminación supera los estándares actuales: Se puede escoger entre 8 o 12 focos de trabajo en el techo de la cabina con dos variantes led: Vision y UltraVision. La variante UltraVision con impresionantes 4400 lumen por foco y atenuación individual en 5 niveles establece nuevos estándares.

La disposición diseñada genera un alumbrado uniforme de la parte delantera, trasera y lateral; sin lagunas entre el alcance corto, medio y largo. La disposición cruzada de los faros delanteros permite ver óptimamente delante del tractor. Especialmente efectivo: se pueden guardar cuatro ajustes de focos en cuatro perfiles, para que la iluminación se pueda adaptar con solo un clic en función de la situación e incluso revertirla.

Los componentes centrales resumidos:

- Dos focos led de trabajo arriba en el capó, con luz diurna integrada
- Hasta doce faros de trabajo en el techo para visión panorámica óptima, en los UltraVision se puede regular la intensidad
- Hasta seis potentes faros de trabajo en el pilar A y los guardabarros, en los UltraVision se puede regular la intensidad
- Tech Rail integrados en el pilar C en la cabina: dos focos en cada uno con ángulo de emisión ajustable, atenuable en cinco fases
- GroundVision: alumbrado directo en la parte trasera
- Luz de delimitación omnidireccional: plenamente integrado en el diseño del techo, ya no hay que replegar ni desplegar nada

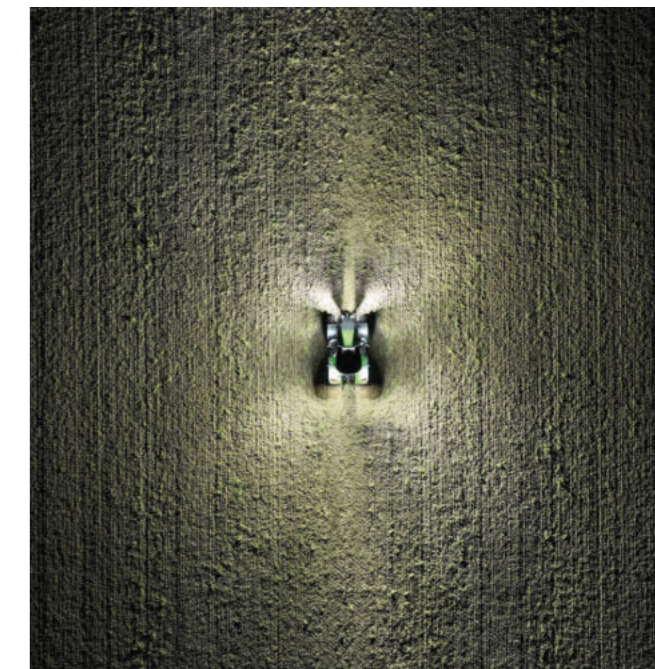

360°

Visión panorámica nocturna

Ventajas

- Maximización del tiempo de trabajo y de la utilización de la máquina con el alumbrado óptimo incluso en oscuridad; no importa la hora del día
- La calidad del trabajo no se ve influida por oscuridad
- Gran flujo luminoso con focos led para la máxima eficiencia energética
- El alumbrado se adapta con un clic, en función de la situación (sin interrumpir el trabajo) gracias a los ajustes guardados en cuatro perfiles
- Entrada y salida de la cabina seguras sin deslumbramiento gracias al encendido y apagado automáticos de la luz en la entrada

Una cosa es sencilla: FendtONE

■ Filosofía operativa continua FendtONE

El primer enfoque operativo holístico del mercado, con FendtONE descubre un uso perfecto sin pérdidas de tiempo por tener que familiarizarse con un medio diferente.

■ Panel de control personalizable

Los botones se pueden asignar libremente y adaptar por separado con el Individual Operation Manager (IOM).

■ Red de terminales

El primer concepto operativo en el mercado con red de terminales y unidad de procesamiento central de serie que permite la sincronización a tiempo real del contenido en el salpicadero central y el terminal.

■ Concepto intuitivo de colores

El concepto de color lógico y dinámico con diversos grupos de funciones crea una visión general óptima.



onboard

offboard

FendtONE onboard: puesto de conducción en la cabina

Con FendtONE onboard el manejo de la maquinaria es más fácil que nunca. Diversas funciones técnicas combinadas con el gran confort de la cabina te facilitan el trabajo diario en el campo, por ejemplo con varios tipos de sistema de guiado o con las posibilidades del control de máquinas. Entérate de todos los Spotlights del puesto de conducción FendtONE.

Control de máquina

El control de máquinas de FendtONE integra óptimamente el tractor y el implemento, facilitando el control preciso de secciones de anchura parcial y el cultivo preciso de áreas parciales. Así se optimiza el trabajo, se ahorra insumos y permite un trabajo más eficiente del operador en campo.



Sistema de guiado

El sistema de guiado con FendtONE permite un uso preciso de la máquina y un cuidado sostenible del suelo, manteniendo la máquina automáticamente sobre la pasada deseada. Esto hace más eficiente el trabajo, baja los gastos operativos y ahorra tiempo, sobre todo en las jornadas de trabajo largas.



FendtONE offboard: registro, análisis y gestión digital de los datos

En tu explotación se generan datos valiosos para la documentación y la optimización de las máquinas, el personal y los insumos. El registro y la visualización sin errores de los datos son esenciales. FendtONE offboard*, la planificación y la documentación son muy fáciles con la transmisión inalámbrica de datos estándar al portal. Una introducción sencilla a la documentación digital y al funcionamiento de las máquinas.

*Recuerda que FendtONE offboard todavía no está disponible en todos los países.

Agronomía

FendtONE permite la agronomía continua mediante la documentación automática de datos que recopila tu máquina mientras trabaja en el campo. Esos datos se transfieren a un sistema de gestión agrícola para garantizar la documentación íntegra y la trazabilidad para el futuro, a la par que te ahorra tiempo de oficina.



Telemetría

La telemetría con FendtONE permite la supervisión y el análisis a tiempo real de los datos de la máquina, para garantizar la gestión óptima de la flota y prevenir fallos o averías. Esos datos no solo te ayudan a ti, sino también a tu servicio de asistencia técnica para la diagnosis y el mantenimiento; pues se toman mejores decisiones de logística y servicio.



Cuando la técnica y el confort se unen.

Cuando la planificación y la gestión se unen.



¡Para que tu explotación siga en marcha!

Debes poder confiar de tu maquinaria agrícola. Siempre puede ocurrir algo imprevisible. Para que tu explotación siga en funcionamiento, tu concesionario está a tu disposición, sobre todo en la temporada de cosecha. Así no se pierde tiempo en el campo ni durante el transporte.



Paquetes de Fendt Care – Lo mejor para tu maquinaria agrícola

Benefíciate también más allá del plazo legal garantía de una disponibilidad operativa óptima de tus máquinas Fendt controlando todos los costes. Los miembros de Fendt Care te ofrecen contratos a medida para seguros de mantenimiento y de reparación. Tú seleccionas el paquete de servicio y el plazo pertinente. A petición, aseguramos todos los riesgos y recortamos los plazos de reparación otorgando a tu concesionario acceso remoto a los datos de la máquina con Fendt Connect. Fendt te ofrece la mayor cobertura del mercado para tractores y el seguro más exhaustivo para maquinaria agrícola en el sector. Las ventajas de Fendt Care están claras: se minimiza el riesgo, se pueden calcular los costes y tienen seguridad plena para tu planificación.



¡Aquí encontrarás tu tarifa perfecta de Fendt Care!

AGCO Finance – Tu socio para el crecimiento de tu empresa

En la decisión sobre alquiler, financiación o leasing te asistiremos íntegramente con nuestras décadas de experiencia. Durante tu trabajo diario Fendt Service estará a tu lado: para que los costes se puedan calcular siempre, te ofrecemos un servicio de mantenimiento y asistencia a medida que va más allá de la garantía legal obligatoria.



Recambios – Recambios originales auténticos, sin compromisos

Para que tu Fendt siga siendo Fendt al 100 %, tu concesionario monta únicamente piezas originales. Tienen una calidad de serie garantizada y una fiabilidad funcional probada.

Algo que sale rentable en muchos aspectos:

- garantía de 12 meses para los recambios originales Fendt y su instalación
- uso seguro al máximo nivel, mantenimiento excelente del valor
- En caso de emergencia ayuda rápida.

Durante la temporada de cosecha, tu servicio Fendt está disponible siete días a la semana, veinticuatro horas al día. En caso de avería de una máquina, el técnico está en breve a tu disposición para poner a punto tus máquinas lo antes posible.

Servicio de demostración – Compruébalo tú mismo

¿Quieres probar tú mismo como rinden nuestras máquinas sobre el terreno? Con el nuevo servicio de demostración ya es posible. Tras una breve instrucción realizada por tu distribuidor puedes probar tú mismo cómo se las arregla el nuevo tractor o la nueva cosechadora en tu propia explotación. Pues nadie sabe mejor que tú qué es lo que debe poder hacer la máquina.



¡Concierta una cita para una demostración!

Recuerda que las disponibilidades de los paquetes de Fendt Service varían de un país a otro.

Especificaciones técnicas

		826 Vario	829 Vario	832 Vario
Motor				
Potencia nominal	kW/CV	191/260	213/290	235/320
Potencia nominal con DP ECE R 120	kW/CV	208/283	230/313	252/343
Potencia máxima	kW/CV	191/260	213/290	235/320
Potencia máxima con DP ECE R 120	kW/CV	208/283	230/313	252/343
Cilindrada	cm³	7926	7926	7926
Régimen nominal	rpm	1700	1700	1700
Par máximo	Nm	1450	1550	1680
Reserva de par motor	%	24.0	20.0	18.5
Depósito combustible	litros	540.0	540.0	540.0
Depósito AdBlue	litros	65.0	65.0	65.0
Transmisión y TdF				
Tipo de transmisión		TA250	TA250	TA250
Gama de velocidades marcha adelante	km/h	0,02 - 60 km/h	0,02 - 60 km/h	0,02 - 60 km/h
Gama de velocidades marcha atrás	km/h	0,02 - 33 km/h	0,02 - 33 km/h	0,02 - 33 km/h
Velocidad máxima	km/h	60	60	60
Toma de fuerza trasera		540/540E/ 1000/1000E	540/540E/ 1000/1000E	540/540E/ 1000/1000E
Toma de fuerza trasera opcional		540/900/1000	540/900/1000	540/900/1000
Toma de fuerza delantera opcional		1000	1000	1000
Velocidad motor a: 40 km/h / 50 km/h / 60 km/h	rpm	950/1200/1450	950/1200/1450	950/1200/1450
Elevador y sistema hidráulico				
Bomba LS de caudal variable	l/min	165	165	165
Bomba de caudal variable opcional 1	l/min	220	220	220
Bomba de caudal variable opcional 2	l/min	165+220	165+220	165+220
Válvulas máx. (delante/centro/atrás) Power +	Número	1/0/5	1/0/5	1/0/5
Válvulas máx. (delante/centro/atrás) Profi Plus	Número	2/0/6	2/0/6	2/0/6
Máx. volumen de aceite hidráulico disponible	litros	85,5	85,5	85,5
Válvulas de control del volumen de suministro (1ª parte delantera)	l/min	120	120	120
Válvulas de control del volumen de suministro (2ª parte delantera)	l/min	120	120	120
Max. Capacidad de elevación Elevador trasero (en el punto de acoplamiento)	kg	11600	11600	11600
Elevador trasero de capacidad de elevación continua según OCDE (610 mm detrás del punto de acoplamiento)	kg	7780	7780	7780
Max. Capacidad de elevación elevador delantero (en el punto de acoplamiento)	kg	5300	5300	5300
Funciones eléctricas				
Potencia de la batería	Ah/V	180/12	180/12	180/12
Alternador	V/A	14/250	14/250	14/250

		826 Vario	829 Vario	832 Vario
Dimensiones				
Anchura de vía delantera (neumáticos estándar)	mm	2000	2000	2000
Anchura de vía trasera (neumáticos estándar)	mm	2100	2100	2100
Anchura total con neumáticos estándar	mm	2751	2751	2751
Diámetro máximo del neumático delantero	mm	1670	1670	1670
Longitud total	mm	5267 - 5663	5267 - 5663	5267 - 5663
Altura total de la cabina del conductor con neumáticos estándar sin Fendt Guide	mm	3330	3330	3330
Altura total de la cabina del conductor con neumáticos estándar con Fendt Guide	mm	3350	3350	3350
Máx. despeje respecto al suelo	mm	650	650	650
Batalla	mm	3020	3020	3020
Diámetro pequeño del círculo de la vía (con neumáticos y ancho de vía especificados en la parte delantera)	m	11,35 (VF600/70R30, 2030 mm)	11,35 (VF600/70R30, 2030 mm)	11,35 (VF600/70R30, 2030 mm)
Pesos				
Peso operativo (incluido accesorios comunes - +/- 5%)	kg	9900	9900	9900
Peso total autorizado máx. hasta 60 km/h	kg	16000	16000	16000
Max. Acoplamiento de cabeza esférica de carga de tracción (en guía de deslizamiento)	kg	3000	3000	3000
Máx. Enganche de bola de carga de la barra de tracción (corto) (en barra de enganche inferior)	kg	4000	4000	4000
Máx. Enganche de bola de carga de la barra de tracción (longitud) (en barra de enganche inferior)	kg	3500	3500	3500



Actualización: 16/02/2026, las especificaciones técnicas actuales están en: fendt.com/800-vario-data

El Fendt 800 Vario está disponible en las variantes de equipamiento Power+, Profi y Profi+.

FENDT



Los mejores llevan Fendt.



 **AGCO**
Your Agriculture Company

www.fendt.com

AGCO GmbH – Fendt-Marketing
87616 Marktobendorf, Alemania

ES/2601