



FENDT

Fendt IDEAL





Fendt IDEAL

- | | |
|--|-------------------------------|
| 4 En un coup d'œil. | 24 Moteur. |
| 6 Spotlights. | 28 Châssis & Entraînement. |
| 8 Dispositif de coupe & Convoyeur incliné. | 32 Cabine & Utilisation. |
| 12 Processeur & Système de nettoyage. | 36 Fuse & Automatisation. |
| 18 Gestion de la paille/des balles & Gestion des grains. | 44 Fendt Services. |
| | 50 Spécifications techniques. |

En un coup d'œil.

La Fendt IDEAL. Le temps est venu de passer à une ère nouvelle.

Une machine qui aide les agriculteurs à respecter les fenêtres de récolte les plus courtes avec une qualité sans compromis et une fiabilité inconditionnelle. Un support technologique intelligent qui vous permet de vivre la récolte d'une manière inédite grâce à une technologie de capteurs de pointe et à une mise en réseau intelligente.

- Système Helix
- IDEALbalance™ : 2 tables de retours.
- Trémie à grain Streamer 210 d'une capacité de 17 100 l et d'un débit de vidange de 210 l/s
- Broyeur de paille ActiveSpread avec disques d'épandage hydrauliques
- AutoDock™ : attelage et dételage automatique de la barre de coupe en 5 secondes
- Châssis étroit pour les pneus larges et les chenilles avec les meilleures capacités routières
- Train roulant à roues ou à chenilles TrakRide
- Version ParaLevel avec compensation de la pente jusqu'à 14 %
- DriveCenter : un entraînement efficace et compact
- Cabine Vision pour un confort de conduite optimal
- IDEALdrive pour une visibilité parfaite et une position assise optimisée
- IDEALharvest™

Moteur		IDEAL 7	IDEAL 8	IDEAL 9	IDEAL 10
Puissance maximale à 1 800 tr/min (ECE R 120)	kW/ch	355/483	404/549	485/660	581/790
Puissance maximale à 1 850 tr/min (ECE R 120)	kW/ch				



Fendt IDEAL Spotlights.

Vous trouverez ici les solutions spéciales de Fendt, appelées Fendt Spotlights, qui font la différence et améliorent tout simplement votre travail au quotidien.



1. Barres de coupe

- Les barres de coupe PowerFlow avec des largeurs de travail de 7,70 m à 12,22 m
- Les coupes PowerFlow garantissent un flux de récolte actif et régulier

2. Cabine

- IDEALdrive : La meilleure visibilité et le meilleur contrôle de l'unité de coupe, ainsi qu'une position assise confortable
- IDEALharvest : visualisation du flux de récolte ; tous les paramètres importants des machines en un coup d'œil
- Nouveau réfrigérateur

3. Moteur et système d'échappement

- Moteurs MAN/ AGCO Power jusqu'à 790 ch
- Boîte à air – nouveau système d'échappement surpressé et entièrement encastré pour éviter l'accumulation de poussière

4. Processeur Helix – système de battage et séparation

- Les rotors les plus longs du marché
- Meilleure qualité de grain et de paille

5. Trémie

- Capacité jusqu'à 17 100 l
- Le débit de vidange le plus élevé du marché avec 210 l/s
- Vis de déchargement disponible en différentes longueurs jusqu'à 9,90 m

6. Broyeur de paille – ActiveSpread SwingFlow

- Les déflecteurs pivotants optimisent la distribution de la paille grâce à un pivotement continu de gauche à droite
- Distribution uniforme sur toute la largeur de travail dans toutes les conditions

7. Dimensions – étroit sur la route

- Pneus et chenilles larges offrant une largeur de transport inférieure à 3,30 m, 3,50 m ou 3,80 m

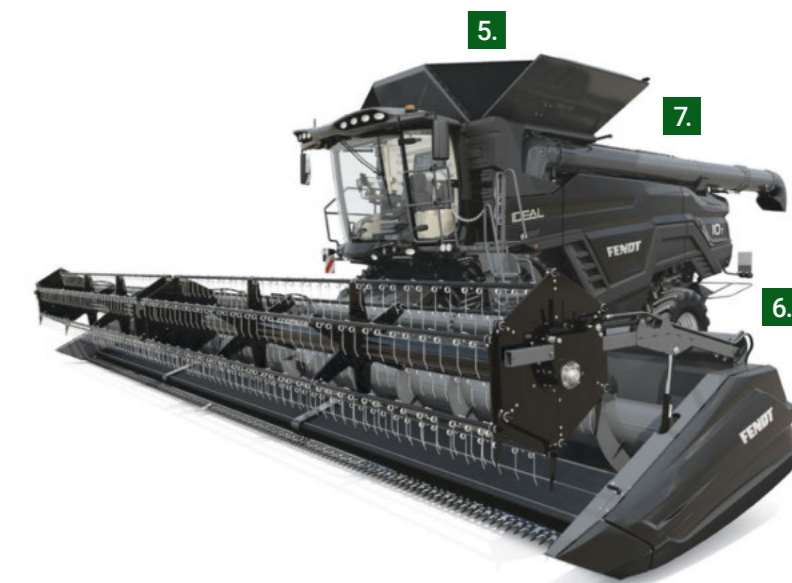



Dispositif de coupe & Convoyeur incliné.

Solide dès le départ – pour obtenir des résultats idéaux, tout doit être parfait dès le départ. C'est pourquoi toutes les moissonneuses-batteuses IDEAL de Fendt fonctionnent avec la dernière génération des barres de coupe PowerFlow, mondialement connus.



1. Avantage de la barre de coupe PowerFlow

- Alimentation optimale, épis en avant
- Les coupes PowerFlow garantissent un flux de récolte actif et régulier
- Vis SuperFlow de 76 cm de diamètre
- Haute performance et qualité de travail élevée dans les récoltes versées
- Conversion simple et rapide au colza

- La plus grande flexibilité
- Attelage spécifique pour moissonneuse-batteuse IDEAL
- Gestion des manœuvres en bout de champ pour la position du rabatteur
- Possibilité de FFC avec des barres de coupe de 25 pieds, 30 pieds et 35 pieds

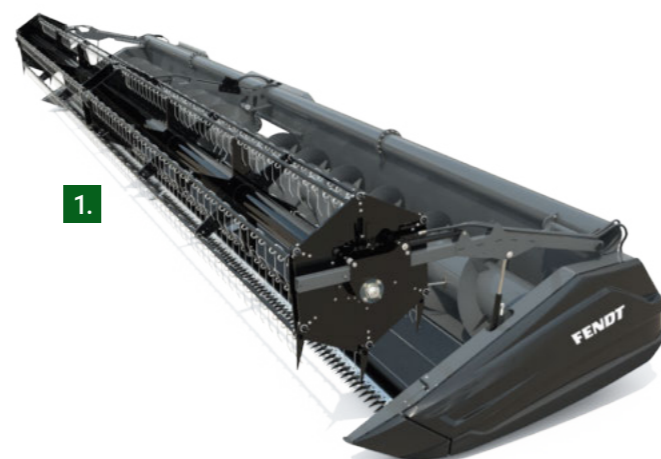

2. Contrôle du nivellement de la barre de coupe TerraControl™

- Système entièrement automatique, différentes fonctions disponibles
- Toutes les fonctions de mise à niveau peuvent intervenir en même temps, pour optimiser le confort de conduite et la performance de la correction d'assiette
- Système convivial, proposant une profusion d'options de personnalisation
- Nombreuses fonctions différentes pour adapter le système à chaque condition de travail et de terrain
- Précis et fiable
- Toutes les fonctions TerraControl™ sont de série sur tous les modèles



3. AutoDock™

- AutoDock™ est la solution la plus récente et la plus efficace du marché pour réduire le temps passé pour atteler la barre de coupe
- **Attelage automatique de la barre de coupe depuis la cabine**
- Les vérins hydrauliques connectent toutes les fonctions en même temps
- **Le temps pour atteler – seulement 5 secondes !**



Avantages pour le client

- + Pas besoin d'aide pour atteler la barre de coupe
- + Pas besoin de quitter la cabine
- + Aucun effort pour connecter la prise de force et le multicoupleur hydraulique



Processeur & Système de nettoyage.

Ce qui distingue clairement la Fendt IDEAL des autres moissonneuses-batteuses est l'exceptionnel processeur à hélice simple ou double. Le concept du processeur à hélice combine les exigences du marché, telles que le débit le plus élevé, la meilleure qualité de grain et la faible consommation d'énergie avec une qualité de paille optimale.



1. Processeur Helix avec un ou deux rotors

- Améliore l'efficacité : le rotor consomme jusqu'à 50 % d'énergie en moins pour une qualité de paille accrue jusqu'à 10 %
- Améliore la simplicité : la courbe de perte de céréales est très plate
- Améliore la qualité de la paille : jusqu'à 10 % de paille longue en plus dans l'andain que le meilleur concurrent
- Facile à utiliser : Ne nécessite que les réglages de base de la vitesse et du dégagement du contre-batteur (pas de réglage supplémentaire des aubes ou de la vitesse d'alimentation)
- Est très insensible aux changements de conditions de récolte et maintient la perte de grain au minimum, ce qui évite un réglage continu par l'opérateur



Avantages pour le client

- + Faible consommation d'énergie
- + Grande qualité de paille
- + Qualité de grain élevée



2. Contre batteurs

- Différentes options de contre batteurs pour s'adapter à toutes les conditions de récolte et de culture dans le monde entier
- 1. Petit fil
 - espacement de 9,00 mm (6,00 mm entre les fils)
 - Graines et céréales tels que le colza
- 2. Haute capacité Petit fil
 - **espacement de 13,50 mm** (9,50 mm entre les fils)
 - Céréales à haut rendement et mélange de pois et de haricots
- 3. Gros fil **espacement de 25,50 mm**
 - Maïs et soja
- 4. Barre ronde
 - Maïs sec ou variétés délicates de maïs
- Grande flexibilité : il est possible d'installer différentes combinaisons de contre batteurs
- Pas besoin d'ajustement mécanique après le remplacement du contre-batteur.
- Changement facile des contre-batteurs par les portes d'inspection latérales sans qu'il soit nécessaire de retirer d'autres composants

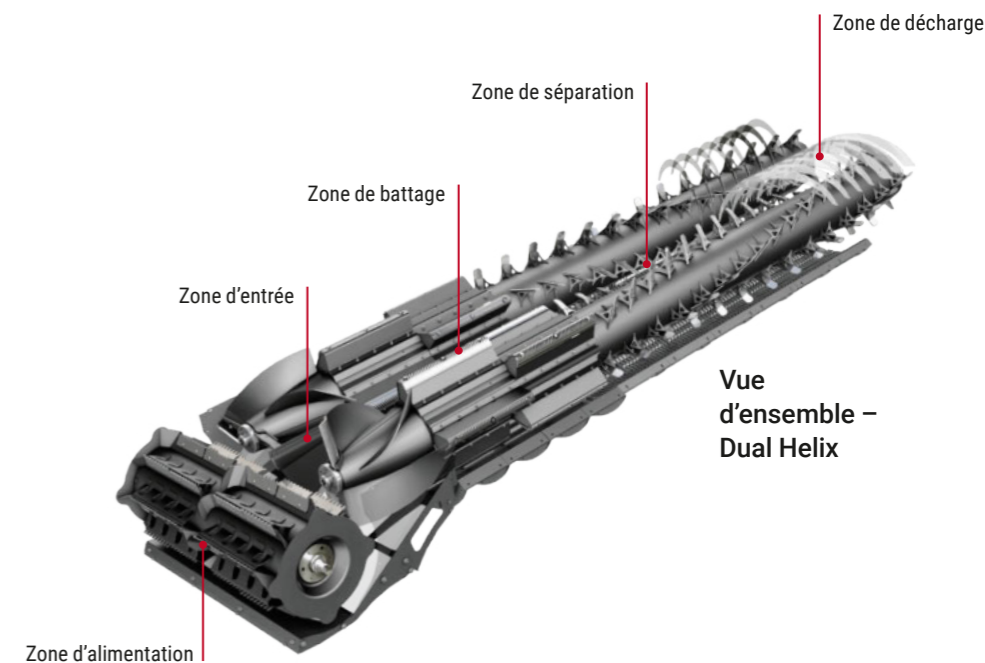

3. Grilles à doigts

- Configuration de base pour la version Petits grains
- Chaque doigt indépendant a un dessin ouvert.
- Les doigts sont montés avec un décalage, l'un par rapport à l'autre, ce qui évite tout colmatage des grilles
- La conception des grilles à doigts offre une surface lisse pour l'écoulement de la paille
- Cette conception en forme de doigt est l'une des raisons de la qualité exceptionnelle de la paille et de la faible consommation d'énergie du rotor. Moins il y a de résistance à l'écoulement de la récolte, meilleure est la qualité de la paille et plus faible est la consommation d'énergie.

2.



3.

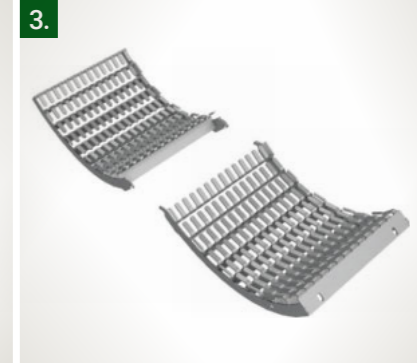

Avantages pour le client

- + Faible consommation d'énergie
- + Grande qualité de paille
- + Haute capacité de séparation



1. IDEALbalance™

- IDEALbalance™ est un système unique et breveté composé de deux tables de retour i :
- Le bac frontal recueille la matière de la zone de battage des rotors et l'achemine vers le bac à céréales situé tout à l'avant
- Cela permet d'utiliser toute la largeur du caisson
- La table de retour arrière recueille le matériau provenant de la zone de séparation du rotor et alimente le caisson sur les côtés

• Avantage technique :

- Le caisson est **entièrement chargé par l'avant** et utilise toute sa longueur pour préparer par différence de densité le flux vers les grilles
- Les éléments les plus lourds comme le grain se placent au fond
- **Chaque section du bac à céréales est également chargée dans toutes les conditions**



1.

2. Compensation de la pente

- La forme incurvée des deux tables de retour permet une compensation passive de la pente jusqu'à 15 % de la pente transversale
- L'alimentation régulière de la table de préparation est indépendante de :
 - Pente
 - Conditions de culture
 - Alimentation des machines
- Stratification optimale du matériau avant le système de nettoyage
- Simplifie l'activité du système de nettoyage
- Optimise les performances du système de nettoyage



Avantages pour le client

- + Réduit la perte au caisson d'environ 60 % dans les pentes latérales jusque 15 %
- + Simple et efficace, pas de pièces mobiles, pas de réglages nécessaires

3. Le caisson le plus long du marché

- IDEAL 9-10 : 2,20 m pour la grille supérieure – 4 sections
- IDEAL 7-8 : 2,00 m pour la grille supérieure – 4 sections
- Deux dimensions différentes du caisson pour s'adapter à la capacité de la machine
- Largeur étroite du caisson de 1,40 m, facile à ventiler
- Réglage électrique des grilles supérieures et inférieures en standard
- Le décalage de l'extension de grille supérieure peut être réglé manuellement et se déplace en même temps que le réglage de la grille supérieure
- Les grandes séparations permettent de compenser la pente jusqu'à 15 %
- Grilles supérieures et inférieures disponibles en configuration maïs



2.

15 %



3.



Gestion de la paille/des balles & Gestion des grains.

Un volume de la trémie qui n'a pas son pareil ! Grâce à la grande trémie et à l'énorme débit de vidange, vous êtes en sécurité. Moins il y a d'arrêts, plus vite la précieuse récolte est au sec.



1. 3 directions d'épandage différentes

- Hacher et mélanger : les menues pailles dans le broyeur de paille
 - La balle est transportée dans le broyeur et étalée avec la paille hachée
 - Épandage des copeaux menues pailles sur toute la largeur de coupe
- Déposer et mélanger : menues pailles dans l'andain
 - L'épandeur de paille est ralenti et la paille est mélangée dans l'andain de paille
 - Maximise la quantité et la qualité de la paille
 - Excellente paille pour l'alimentation des animaux
- Épandage sur le côté
 - Les déflecteurs sont orientés sur les côtés et les paillettes sont épandues séparément de la paille hachée ou mise en andains

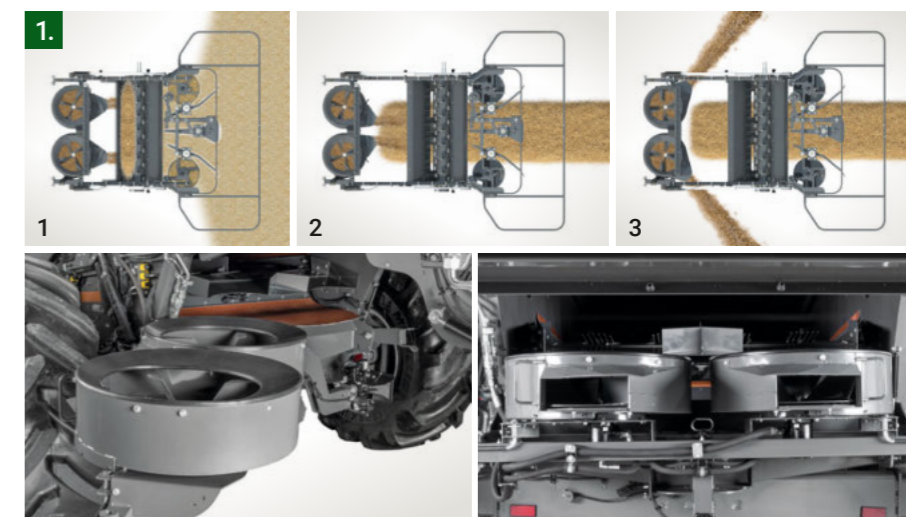

Gestion des résidus

- L'épandeur de menues pailles est monté en position horizontale
- Deux disques à entraînement hydraulique avec réglage de la vitesse variable
- Trois directions d'épandage différentes
 - Hacher et mélanger : les menues pailles dans le broyeur de paille
 - Déposer et mélanger : menues pailles dans l'andain
 - Épandage sur le côté
- Déflecteurs d'épandage :
 - Réglage manuel (de base pour tous les modèles)
 - Réglage électrique depuis la cabine en option
- L'éparpilleur de menues pailles est facile à écarter pour accéder aux grilles
- Peut être facilement retiré s'il n'est pas nécessaire pour certaines cultures



Avantages pour le client

- + Traitement flexible des menues pailles
- + Se diffuse sur toute la largeur : facilite la culture suivante
- + Optimiser la quantité et la qualité de la paille pour le pressage

AutoSpread

- La largeur d'épandage s'ajuste automatiquement en fonction de la carte de couverture du Section Control
- La machine doit être équipée de guidage GPS
- Fonction disponible avec :
 - Déflecteurs électriques passifs
 - ActiveSpread
 - ActiveSpread SwingFlow
- Distribution uniforme des résidus

2. ActiveSpread SwingFlow

- Deux toopies hydrauliques avec trois déflecteurs pivotants, à entraînement hydraulique
- Conserve la géométrie des disques de petit diamètre de l'ActiveSpread pour une faible absorption de puissance
- Les déflecteurs oscillants optimisent la distribution des résidus avec une oscillation continue de gauche à droite
- L'entrée et la sortie du diffuseur ont un mouvement de balancier continu pour créer une répartition homogène
- Recommandé pour les barres de coupe de 30 à 40 pieds



Avantages pour le client

- + Un schéma d'épandage homogène dans toutes les cultures et conditions
- + Très faible consommation d'énergie
- + Réglage facile depuis la cabine

2.





1.

Streamer 140

- Débit de vidange 140 l/s
- Trémie de 12.500 l
- Temps de vidange : 90 sec
- Norme pour les modèles ParaLevel
- Chaîne de transmission courte, bruit et usure réduits
- Vitesse de transmission basse : 550 tr/min
- Grand diamètre de la vis sans fin : 350 mm
 - Empêche la casse de grains pendant le déchargement
- Vis sans fin transversale unique au fond de la trémie

1. Streamer 210 – le débit le plus haut du marché

- Débit de vidange 210 l/s
- Trémie de 17.100 l
- Décharge la cuve à céréales de 17.100 litres en **81 secondes !**
- Le grand diamètre de la vis de vidange permet au système de tourner à très bas régime :
 - Le grain se déplace seulement à 3 m/s
 - Empêche la casse de grains
- Très faible puissance requise grâce à une géométrie spécifique des vis et de la transmission.
- **débit de déchargement de 210 l/s avec la même consommation d'énergie par 100 l/s qu'une moissonneuse-batteuse à 6 secoueurs**
- Double vis transversale au fond de trémie



Avantages pour le client

- + Moins de temps pour le déchargement : réduit le temps et la distance que la remorque doit parcourir pour suivre la moissonneuse-batteuse
- + Débit de vidange élevé pour une faible consommation d'énergie

2. Débit de vidange réglable hydrauliquement

- Débit de vidange réglable contrôlé à partir du levier multi-fonction
- Règle le débit du grain vers la vis de déchargement
- Un vérin hydraulique déplace les plaques situées au-dessus des vis, dans cinq positions :
 - Fermer < (0 %, 25 %, 50 %, 75 % et 100 %) > Entièrement ouvert
- Les trappes de déchargement peuvent monter et descendre même lorsque la trémie est pleine :
 - Les trappes se ferment automatiquement lorsque la vidange est désengagée
 - Les trappes s'ouvrent automatiquement au point de consigne lorsque la vidange est engagée
- Permet d'optimiser la vitesse de déchargement pour chaque culture et chaque condition

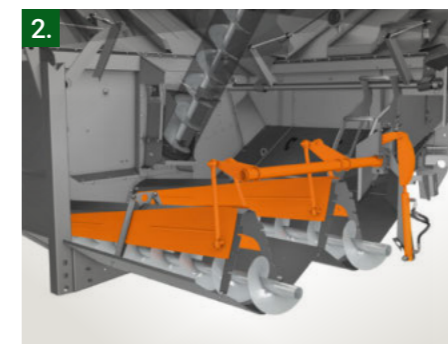

2.

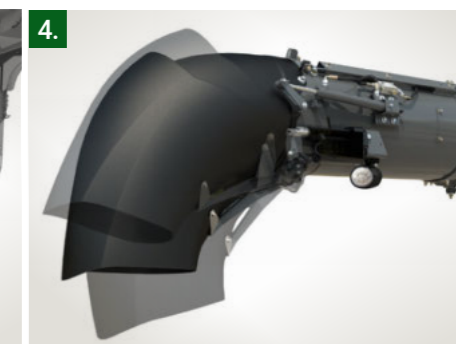

4.

4. Goulotte orientable

- Réglage électrique du mouvement de la goulotte
- Pivote sur 40°
- Ajustement contrôlé par joystick
- Disponible pour tous les modèles IDEAL
- Disponible pour les STREAMER 140 et 210

3. Offre de vis de vidange

- Différentes longueurs de vis de vidange disponibles
- Evite de faire rouler la remorque sur l'andain lors du déchargement
- Laisse l'andain en bon état pour le pressage
- La bonne vis pour la bonne barre de coupe
- Vis pliable pour les longueurs de 8,4 m et 9,9 m
 - Vérin électrique pour le mécanisme de pliage
 - L'extension de la vis de déchargement de 1,5 m se replie à 131°
- Maintenir une dimension pratique sur la route

S 7.0 vis de vidange et barre de coupe de 25 pieds



3.

7,58 m

7,6 m (25 pieds)

M 8.4 Vis de vidange et de la barre de coupe de 30 pieds



9,09 m

9,15 m (30 pieds)

L 9.9 vis de vidange et barre de coupe de 35 pieds



10,42 m

10,6 m (35 pieds)



Avantages pour le client

- + Le tracteur et la remorque peuvent rouler sur l'andain, ce qui laisse l'andain en bon état pour le pressage
- + La gestion contrôlée du trafic est possible avec de nombreuses combinaisons de barre de coupe et de vis



Moteur.

Avancer et aller loin n'a jamais été aussi facile. Afin de former le meilleur ensemble dans chaque cas, quatre moteurs différents fonctionnent également dans les quatre modèles IDEAL de Fendt, qui sont parfaitement adaptés à le rendement possible des IDEAL 7, 8, 9 et 10. Un rendement énergétique maximal ne peut être atteint qu'avec un moteur parfaitement adapté à la puissance possible.



Moteur IDEAL 7

- Le moteur AGCO Power, 7 cylindres et une cylindrée de 9,8 l est le moteur le plus utilisé dans les machines agricoles haut de gamme d'AGCO : moissonneuses-batteuses et tracteurs à chenilles
- Le moteur a 4 soupapes par cylindre
- Technologie d'injection Common Rail
- Système d'aspiration à deux étages avec turbo et refroidisseur intermédiaire.

Moteur IDEAL 8

- Le moteur MAN, modèle D2676, est un moteur diesel à 6 cylindres en ligne avec une cylindrée de 12,4 l
- Même moteur que celui de la gamme de tracteurs 1000 Vario
- Injection Common Rail 2500 bar
- 4 soupapes par cylindre
- Turbocompresseur avec intercooler
- Répond à la réglementation Stage 5 avec EGR, SCR, DOC et DPF
- Nouveau design, taille compacte : bon compromis entre poids et performance
- Nouvel AirBox (boîte d'échappement surpressurisée) pour éviter les accumulations critiques de poussière

Moteur IDEAL 9

- Le moteur MAN, modèle D3876, est un moteur diesel à 6 cylindres en ligne d'une cylindrée de 15,2 litres
- Injection Common Rail 2500 bar
- 4 soupapes par cylindre.
- Turbocompresseur avec intercooler
- Répond à la réglementation Stage 5 avec EGR, SCR, DOC et DPF
- Nouveau design, taille compacte : bon compromis entre poids et performance
- Nouvel AirBox (caisson d'échappement surpressurisé) pour éviter les dépôts critiques de poussière

2. Moteur IDEAL 10T

- MAN D42 – 16,2 l – 6 cylindres.
- Phase V conforme à la technologie SCR et EGR
- Puissance maximale 790 ch (ECE R120)
- Pas besoin de DOC et DPF pour répondre à la réglementation de la phase V
- Technologie Common Rail
- Le moteur six cylindres en ligne le plus puissant jamais développé par MAN pour les machines agricoles
- Le rapport poids/puissance le plus élevé de sa catégorie de cylindrée
- Nouvel AirBox (boîte d'échappement surpressurisée) pour éviter les accumulations critiques de poussière



Avantages pour le client

- + Aucun besoin de nettoyage quotidien
- + Élargir le cycle de vie du filtre à air du moteur
- + Les performances du moteur sont toujours au maximum de l'admission d'air

1.

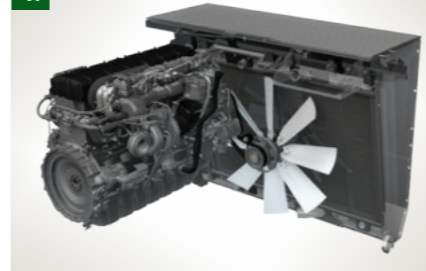

2.

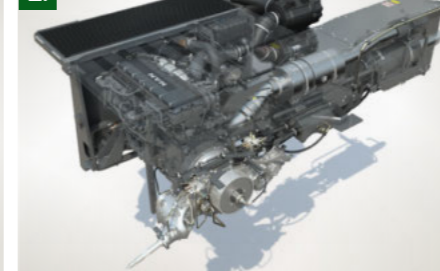

1. Refroidissement AirSense® – Auto-nettoyage

- Ventilateur réversible à 8 pales diamètre 950 mm
- Possibilité d'inverser la direction du flux d'air, de aspirant l'air à soufflant l'air, pour nettoyer la surface du radiateur et la grille d'admission sur le dessus
- Le flux d'air est inversé en changeant l'angle (pitch) des palettes du ventilateur
- La poussière est soufflée
- L'engagement dépend de la température et du temps.
- Possibilité d'engagement manuel
- Pas besoin de tamis rotatif
- Une saison de récolte sans nettoyage manuel du radiateur !
- Surface ventilée totale de 2,7 m²

3. Compresseur d'air – Option

- Compresseur fixé directement sur le moteur
- Cylindre à compression unique
- Pression de sortie jusqu'à 9,5 bars
- Le compresseur d'air fournit 600 l/min @1000kPa.
- Capacité du réservoir d'air de 60 l
- 2 prises d'air autour de la machine pour brancher le tuyau de rallonge de 10 m
- Plate-forme sous la cabine
- Sur le côté droit, à l'arrière, près de l'échelle de service



Avantages pour le client

- + Entretien et nettoyage faciles
- + 50 secondes d'inversion de l'air avec le moteur éteint

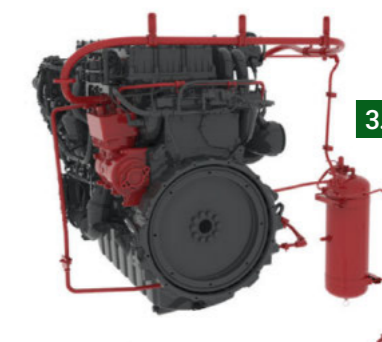

Châssis & Entraînement.

Avec la Fendt IDEAL, vous êtes équipé pour chaque application. La transmission au sol du Fendt IDEAL se compose d'une technologie de transmission éprouvée combinée aux dernières technologies de transmission au sol hydrostatique. En plus d'une progression confortable et efficace, la fiabilité est le point fort absolu.



1. Une seule unité d'alimentation – tout est connecté

- Une boîte de vitesses unique, **directement bridée sur le moteur** entraîne toutes les principales chaînes cinématiques de la machine : processeur, nettoyage, barre de coupe, pompes hydrauliques
- **Transmission** à haut rendement de la puissance aux entraînements principaux
- Le DriveCenter est doté d'un **système d'autolubrification**
- Les embrayages électro-hydrauliques assurent un **engagement en douceur** du rotor, du nettoyage et de la barre de coupe
- **Boîtier en alliage** pour réduire le poids total
- Le DriveCenter dispose de son **propre bain d'huile** qui peut être facilement contrôlé depuis le sol par deux lunettes pour vérifier le niveau d'huile
- Transmission très efficace avec un nombre très faible de courroies



Avantages pour le client

- + Une transmission de puissance simple
- + Simplicité et facilité d'entretien
- + Réduction de la consommation de carburant

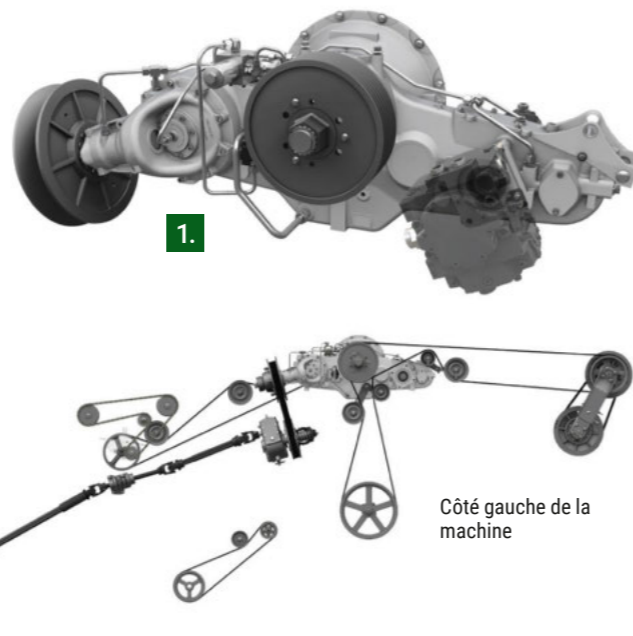

2. Caractéristiques de la transmission

- TrakRide système de chenilles en caoutchouc
- Pneus larges à seulement 3,3 m de **largeur de transport**
- Blocage du différentiel en standard
- **MotionShift** boîte de vitesses à 2 rapports jusqu'à 25 km/h
- 3 modes de conduite différents
- **AllDrive** engagement automatique de la transmission à quatre roues motrices
- Circuit hydraulique efficace
- Angle de braquage impressionnant
- **ParaLevel** essieux avant jusqu'à 14 % de compensation de pente

2.



3.



4.

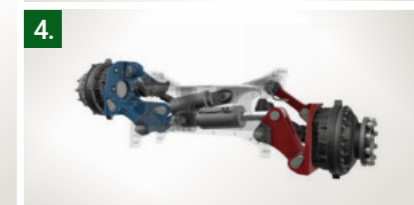

3. Trois tailles différentes, suspendues hydrauliquement

- Système de chenilles en caoutchouc triangulaire avec trois tailles de bande différentes : 26', 30' et 36'.
- Système de suspension avec tension de la ceinture intégrée
- Rouleaux et roues avec roulements en bain d'huile
- Contrôle de la tension des chenilles dans le terminal de la moissonneuse-batteuse
- **Roulements** scellés par bain d'huile avec une bague brevetée
- **Fenêtres d'entretien** vérifier le niveau d'huile
- Construit par le **Spécialiste AGCO pour les pistes à Jackson (US)**
- Jusqu'à 60 % de composants identiques à ceux des tracteurs à chenilles AGCO

4. Essieu avant ParaLevel

- nivellement transversal de la pente de 14 %
- Disponible pour IDEAL 7-8-9, uniquement avec STREAMER 140
- Peut s'adapter aux pneus suivants :
 - 800/70R38 < 3,5 m
 - 900/60R38 < 3,8 m
- Les entraînements finaux sont montés sur une structure solide en forme de parallélogramme
- Nivellement en douceur contrôlé par des valves hydrauliques proportionnelles
- Maintient l'ensemble de la machine à niveau lors du travail en pente, de manière entièrement automatique
- Boutons sur l'accoudoir pour la commande manuelle
- La sécurité est améliorée car les moissonneuses-batteuses lourdes et de grande taille, dotées de grandes trémies, qui travaillent sur des pentes sans système de nivellement, risquent fort de se renverser.



Avantages pour le client

- + Optimisation de l'empreinte au sol et réduction du compactage du sol
- + Grande surface de contact, faible largeur de transport
- + Grand confort de conduite sur la route et dans les champs



Cabine & Utilisation.

Le poste de travail IDEAL pour vous. La Fendt IDEAL possède une cabine d'un grand confort et offre la meilleure vue possible sur les barres de coupe et toutes les fonctions, faisant de la récolte une promenade de santé.

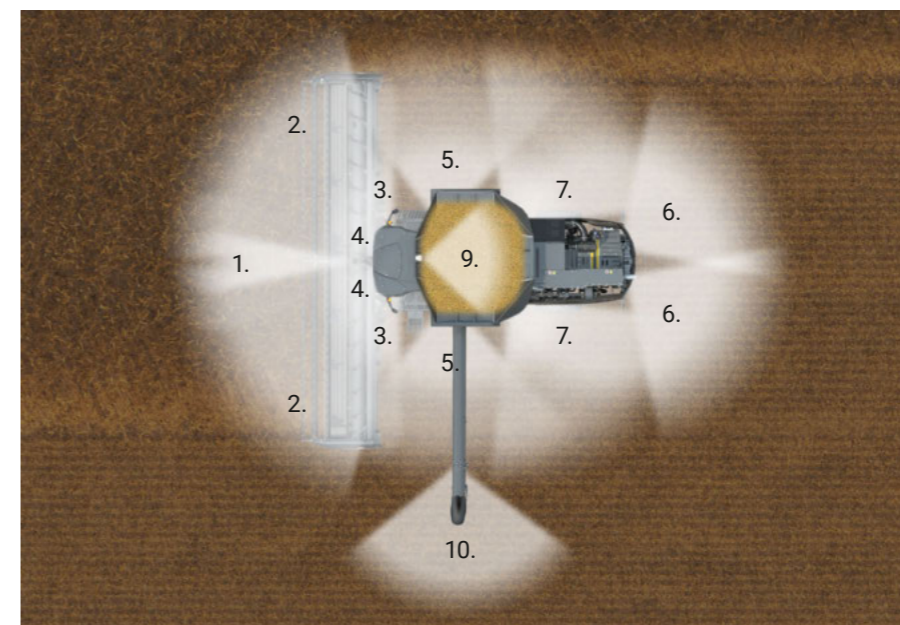

Feu de travail

1. 2 lumières LED à longue portée
2. 6 lumières LED à courte portée
3. 2 lampes halogènes pour les chaumes
4. 2 feux de cantonnement avant à LED
5. 2 lampes halogènes de recherche de rangées
6. 2 feux de travail halogènes à l'arrière
7. 2 feux halogènes sur l'essieu arrière (option)
8. 1 lampe halogène dans le compartiment moteur
9. 1 lumière LED sur la trémie
10. 1 lampe halogène sur le tube de déchargement

Confort

- La cabine Vision a été développée pour assurer la meilleure visibilité frontale sur la barre de coupe
- Surface vitrée de 5,75 m²
- **Visibilité sur une plage complète de 180°**
- Montants très fins
- Pare-soleil avant de série
- Nouveau design ergonomique
- La colonne de direction peut être réglée dans 3 directions
- Large surface du pare brise
- Le confort de l'opérateur est encore amélioré
- Repose-pieds pour une position plus confortable des jambes
- Très confortable et grand espace également pour le passager

IDEALdrive - Une nouvelle expérience de conduite

- Le volant standard est remplacé par un joystick, situé sur l'accoudoir gauche du siège conducteur.
- La colonne de direction est complètement retirée
- Une visibilité et un contrôle sans précédent sur la barre de coupe.
- Une plus grande détente pour l'opérateur : des études universitaires confirment que ce système réduit l'activité musculaire de 65 %.
- **Disponible uniquement pour les versions TrackRide**
- Homologué par le TÜV pour les exigences de circulation routière de l'UE
- Respect de la norme de sécurité fonctionnelle ISO-25119



Avantages pour le client

- + Confort de l'opérateur
- + Grand espace d'habitabilité, positionnement ergonomique de toutes les commandes
- + Super visibilité grâce à une surface vitrée massive

Caractéristiques principales et spécifications

- Disposition intuitive et ergonomique des commandes
- Levier multifonctionnel à mouvement pulsé
- Contrôle innovant de la vis de déchargement avec la **roue de défilement**
- Écran du terminal 10.4" avec de grandes possibilités de personnalisation
- Un tableau de bord supplémentaire permet de garder toutes les informations importantes sous contrôle visuel
- **SmartConnect™** connectivité wi-fi de l'application de série

- L'iPad peut être utilisé comme écran supplémentaire (non inclus)
- Différents **modes de croisière** de série
- **Télémetrie avec licence de 5 ans** inclus en standard
- **IDEALharvest™ – Visualisation** en option pour une visualisation unique sur le marché du flux de récolte dans la machine



Avantages pour le client

- + Commandes intuitives et confortables
- + Facilité d'utilisation
- + Augmenter la productivité de l'opérateur dès le premier jour





Fuse & Automatisation.

Vous voulez une récolte relaxante ? Aucun problème ! Qu'il s'agisse du guidage des chenilles, de l'aperçu optimal de tous les réglages de la machine ou de la documentation des données. La Fendt IDEAL offre des solutions idéales pour une récolte relaxante.



1. Novatel SMART 7

- Compatible avec tous les systèmes GNSS :
Antenne multi-constellation et multi-fréquence
- Suivre simultanément jusqu'à 3 satellites TerraStar
- Mise à niveau vers RTK :
 - RTX via NTRIP (réseau de téléphonie mobile)
 - RTK via Radio station de base
- De nouveaux niveaux de précision disponibles avec TerraStar-C PRO
 - Précision : 2 cm, avec un temps d'initialisation < 18 minutes
 - Fournit une précision centimétrique avec déverrouillage du niveau décimétrique
 - Précision centimétrique disponible même pour les régions sans couverture RTK
- Pas besoin de pièces supplémentaires pour améliorer la précision du récepteur

2. Trimble AG 382

- Récepteur extrêmement efficace avec encore plus d'options
- Prend en charge EGNOS / WAAS et Rangepoint RTX dans la version standard
- Rangepoint RTX gratuit pour la première année
- Centerpoint RTX et Centerpoint RTX rapide disponibles en option
- Mise à niveau vers RTK sans aucun problème :
 - RTK via NTRIP (téléphone portable)
 - RTK via Radio station de base
 - RTK via réseau Trimble stationnaire (radio)
- En cas de panne de la RTK jusqu'à 20 minutes de pontage (technologie Trimble xFill)



3. Contrôle automatique de la largeur de coupe – Facile et plus précis

- Nécessite l'installation d'une antenne de guidage
- Fonction standard, aucun matériel supplémentaire n'est nécessaire
- Utilise le signal de guidage pour déterminer la zone récoltée
- En cas de chevauchement, le système réduit automatiquement la largeur de coupe de la barre de coupe, utilisée pour les compteurs d'hectares
- Cela permet de créer une carte de couverture et un calcul de rendement très précis

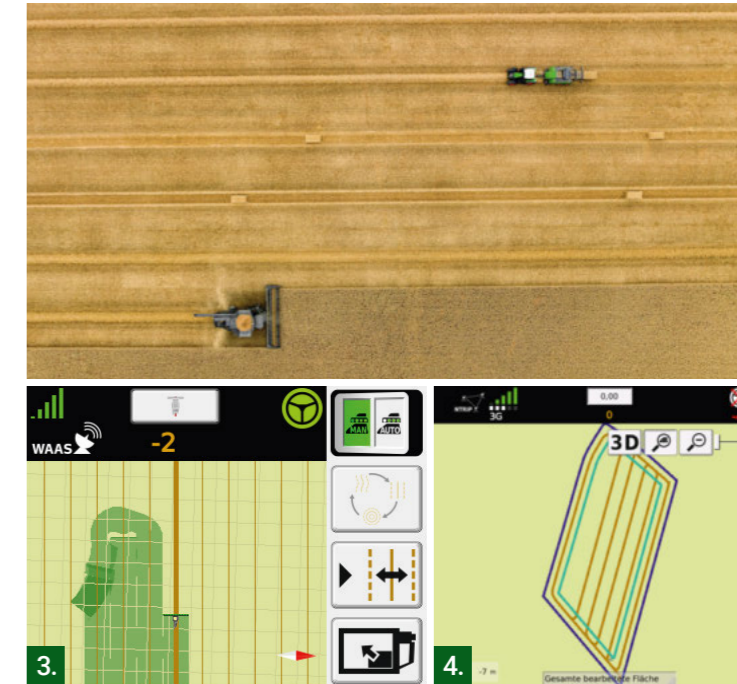

Avantages pour le client

- + Contrôle entièrement automatique de la largeur de la barre de coupe
- + Enregistrement précis de la zone réelle de récolte
- + Enregistrement de données très précises sur le rendement et les performances

4. Paquet Contour Assistant

- La fonctionnalité du pack d'assistance Contour fera partie du pack Guidance lors de la commande :
 - Guidance Standard Novatel ou RTK
 - Guidage Standard Trimble ou RTK
- Un package d'orientation unique contiendra toutes les caractéristiques d'orientation
 - Segments de contour
 - Contour unique
- Les segments de contour sont un type de ligne de cheminement supplémentaire qui simplifie la création de lignes de cheminement
- Tout en se déplaçant sur le terrain, l'opérateur peut enregistrer différents segments sur une même ligne de cheminement
- À partir des segments de contour, vous pouvez facilement créer une limite de champ
- Le mode de ligne de cheminement à contour unique permet d'enregistrer une seule piste avec un contour libre



Avantages pour le client

- + Gestion simple et création de nouvelles frontières et lignes de cheminement



1. La bonne conclusion en temps réel

- La cartographie des rendements en direct permet de visualiser en temps réel le rendement de la récolte directement dans le terminal.
- La vue cartographique en direct montre les différentes productivités d'un champ dans la position GPS actuelle définie.
- L'opérateur définit les données de la tâche dans le terminal et commence à récolter
- Différentes couches telles que la surface récoltée, le rendement et l'humidité peuvent être affichées
- Cette fonction nécessite l'entrée de données GPS à partir de l'antenne de guidage



Avantages pour le client

- + L'opérateur peut facilement avoir une vue d'ensemble du rendement des cultures et identifier les zones à faible rendement d'un champ en temps réel
- + Entièrement intégré au terminal de la moissonneuse-batteuse

2. TI Turn Assistant

- Processus de demi tour automatique en bout de champ
- Cette fonction permet à l'opérateur de gérer le virage et la gestion des fourrières, y compris la direction, de manière automatisée en appuyant simplement sur l'activation du virage en fourrière



Avantages pour le client

- + Relève du conducteur au niveau du promontoire
- + Un positionnement parfait ligne par ligne

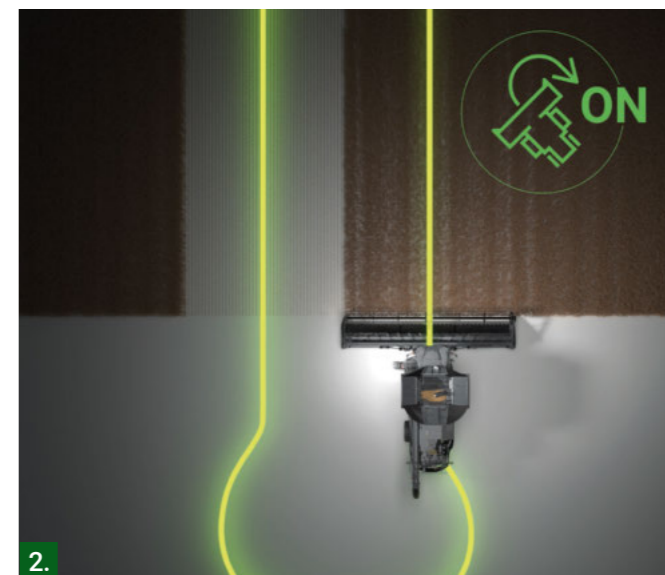

Connecter la télémétrie avec une licence de 5 ans

- Fendt Connect est un système de télémétrie pour la gestion de la flotte qui collecte les données relatives à la localisation, aux réglages et aux performances des machines
- Permet au propriétaire d'obtenir des informations parcellaires en temps réel via un accès Internet
- L'unité de commande ACM montée en usine (prête pour la télémétrie) envoie des données via un réseau mobile ou un satellite à la plate-forme FUSE basée sur le cloud, la plate-forme à usage général (GPP)
- Les données sont visualisées via le site Web et l'application AGCO Connect
- Licence Fendt Connect de 5 ans incluse
- Toutes les moissonneuses-batteuses IDEAL sont prêtes à être enregistrées, gratuitement, dans les 18 mois suivant leur production
- Le site web permet de consulter les données collectées en temps réel ou de les analyser ultérieurement
- Permet à l'utilisateur d'améliorer l'efficacité
- Permet à l'utilisateur d'augmenter ses marges bénéficiaires en gérant les performances des machines
- L'activation de la Telemetrie Connect est nécessaire pour pouvoir utiliser l'option **Communication entre machines Combine to Combine**
- Pour en savoir plus sur la télémétrie Connect, consultez le site <https://get.agcoconnect.com/>



1. Visualisation des cultures en temps réel

- Des capteurs acoustiques de masse le long du (des) rotor(s) et du caisson de nettoyage permettent de détecter le flux de masse de la récolte le long de la moissonneuse-batteuse pour l'identifier :
 - Répartition de la charge de l'avant à l'arrière
 - Répartition de la charge à gauche et à droite
- **Identification en temps réel** facile et intuitive de la répartition de la récolte à l'intérieur de la moissonneuse-batteuse
- **Répartition des céréales** – les courbes de charge indiquent clairement à l'opérateur où se produit la séparation des céréales, ce qui permet d'affiner les réglages de la moissonneuse-batteuse. Ils permettent également de déterminer le colmatage partiel des contre batteur ou des grilles sans qu'il soit nécessaire d'arrêter la machine, ainsi que l'alimentation irrégulière.

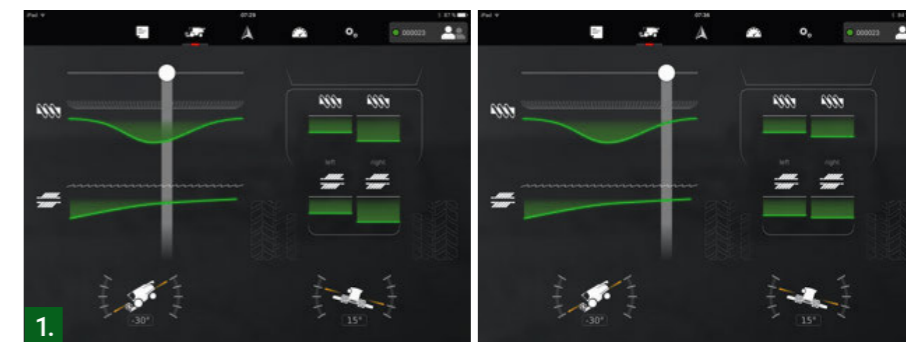

Vue détaillée du chargement de la récolte : l'opérateur a une vue gauche/droite depuis l'arrière de la moissonneuse-batteuse. En déplaçant le curseur sur la longueur du processeur, il est possible de visualiser la charge des cultures dans chaque zone.

HarvestPlus – modes de récolte

- **Vitesse constante**
 - Possibilité de fonctionner à deux vitesses de récolte constantes différentes C1 et C2
- **Charge d'alimentation constante**
 - Surveille la charge de l'alimentation et ajuste la vitesse d'avancement en conséquence
- **Charge et performance constantes de l'alimentation**
 - Surveille les pertes du rotor et du caisson de nettoyage combinées à la charge de l'alimentation
- La charge du moteur est toujours surveillée en arrière-plan



Avantages pour le client

- + Utilisation facile de la machine
- + Charge constante de la machine
- + Augmente le débit sur une journée jusqu'à 15 %



IDEALharvest™

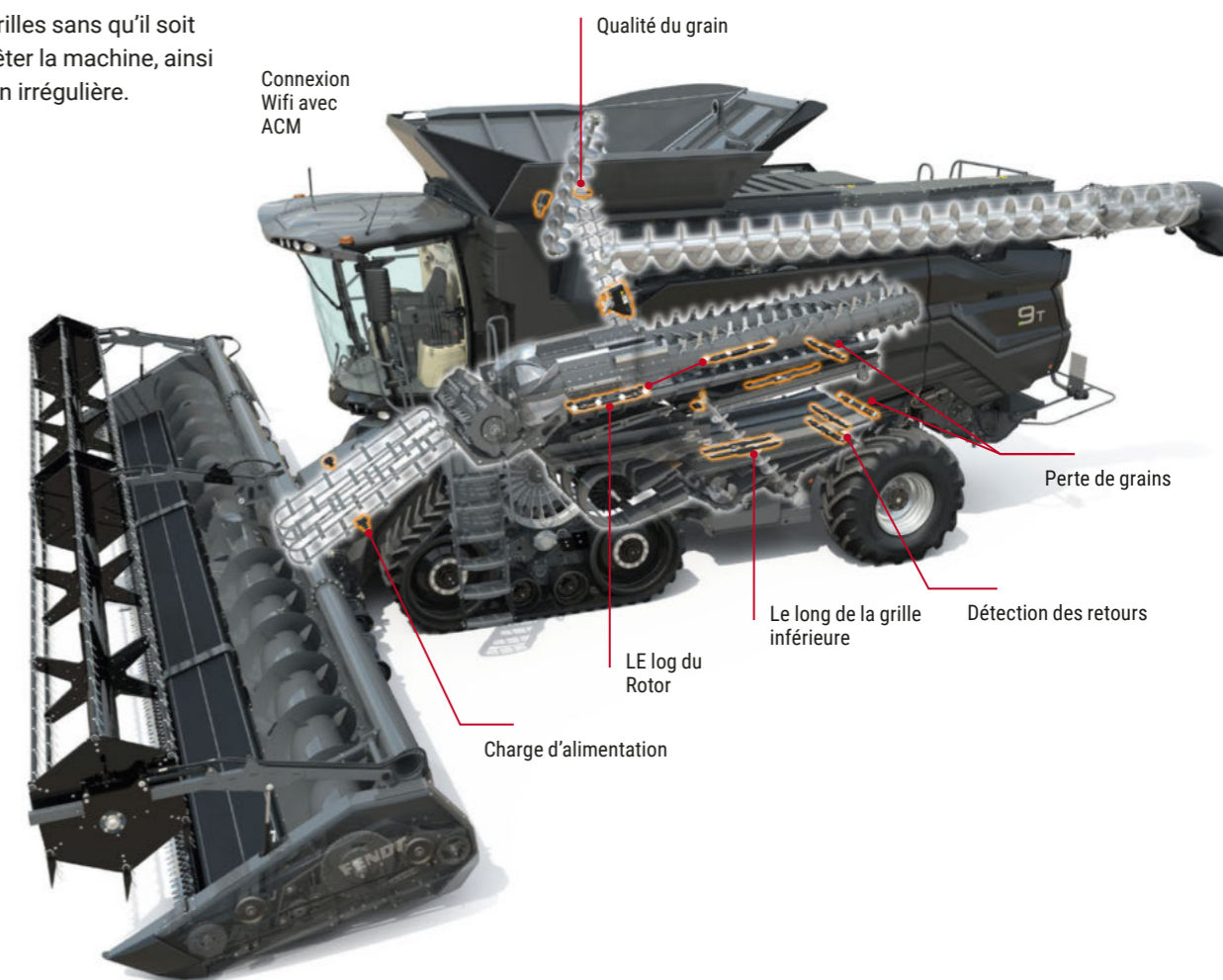



Fendt Services.

Une machine Fendt est un produit de haute technologie répondant aux exigences les plus élevées. En conséquence, les partenaires de distribution certifiés Fendt offrent un service de première classe.



+33 3 44 11 32 57

Contactez le partenaire de service certifié 24h/24 via la hotline d'urgence



La meilleure protection pour le meilleur produit.

Service et prestations de la classe supérieure :

- une communication rapide avec notre équipe de service compétente
- une disponibilité 24h/24 et 7j/7 des pièces de rechange tout au long de la saison
- Garantie de 12 mois sur les pièces d'origine Fendt et leur montage

Qualité à 100 %. Service à 100 % : Fendt Services

- Service de démonstration Fendt
- Formation des utilisateurs Fendt Expert
- AGCO Finance – Offres de financement et de location
- Fendt Care – Maintenance et extensions de garantie
- Fendt Certified – Programme de machines d'occasion

Assurer aujourd'hui les missions de demain.

Service de démonstration Fendt

- Asseyez-vous et essayez plutôt que de simplement en parler
- La base pour une prise de décision optimale

Formation des utilisateurs Fendt Expert

- Formation pratique exclusive avec des formateurs professionnels
- Optimisation de la rentabilité par l'apprentissage de toutes les fonctions et l'exploitation de tout le potentiel de puissance de la machine Fendt

Modèles personnalisés de financement et de location

- Financement par AGCO Finance avec des conditions attractives et une durée flexible
- Offres locatives sur mesure via les distributeurs Fendt



Fendt Care – Maintenance et extensions de garantie

- Service de maintenance et de réparation personnalisé qui dépasse la garantie légale
- Délais flexibles
- Tarifs flexibles avec et sans franchise
- Uniquement l'assemblage de pièces d'origine avec une qualité garantie et la sécurité de fonctionnement testée pour maintenir la valeur résiduelle de la machine Fendt

Fendt Certified* – Programme de machines d'occasion

Machines agricoles d'occasion Fendt Certified de qualité éprouvée

Avantages :

- certification selon des normes de qualité exigeantes
- contrôle approfondi (technique, usure, esthétique)
- entretien minutieux des pièces d'usure
- remplacement, nettoyage et remise en peinture des composants si nécessaire
- garantie d'un an (renouvelable)

*Fendt Certified disponible uniquement en GB/FR



Fendt Care.

Tarifs Fendt Care

- Offre étendue pour assurer la sécurité d'utilisation et couvrir le risque de réparation des machines neuves
- Contrôle complet des coûts avec le meilleur service
- Solution sur mesure pour le parc de véhicules, du contrat de maintenance au contrat full service incluant la machine de remplacement

Application smartphone « AGCO Parts Books to go »

- Trouver et commander des pièces de rechange rapidement et facilement
- Télécharger dans l'App Store et dans le Google Play Store
- Informations d'accès via Fendt Distributeur

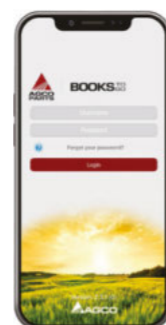







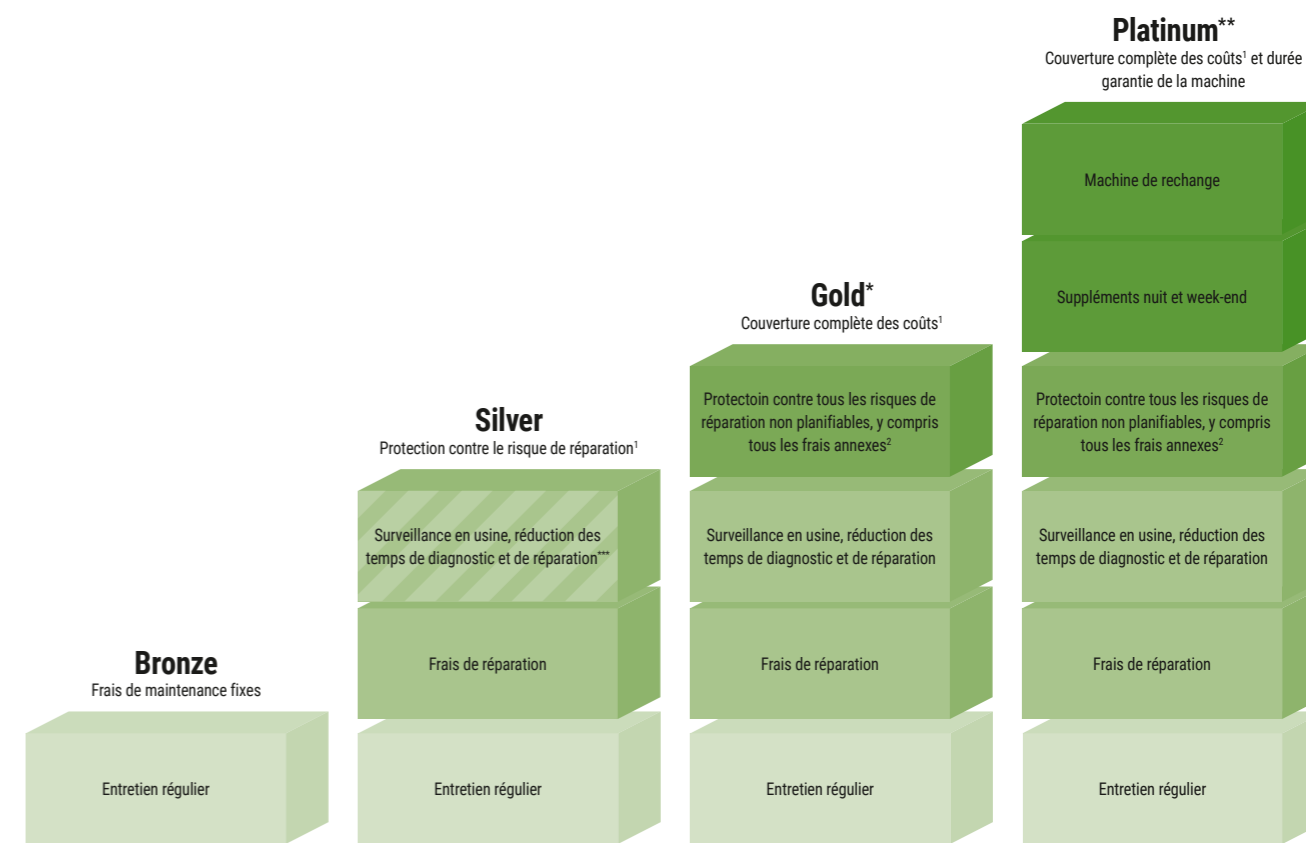



App Store



Google Play Store



	Portefeuille complet Fendt	Portefeuille complet Fendt	Tracteur à roues avec chargeur Fendt Connect & Télescopique ⁸	Tracteur à roues avec Fendt Connect
Disponible pour	Portefeuille complet Fendt	Portefeuille complet Fendt	Tracteur à roues avec chargeur Fendt Connect & Télescopique ⁸	Tracteur à roues avec Fendt Connect
Avantage client (franchise)	Sécurité d'utilisation de la machine	Couverture contre les gros sinistres ³ (490 €) Garantie totale à des conditions intéressantes (190 €) Couverture complète et maîtrise totale des coûts (0 €)	Garantie complète avec contrôle complet des coûts, y compris tous les frais accessoires (0 €)	Protection complète avec contrôle complet des coûts, y compris tous les coûts annexes et durée garantie de la machine (0 €)
Prolongation de garantie maximale	 8 ans / 8 000 h de service	 5 ans / 3 000 h de service	 5 ans / 5 000 h de service	 3 ans / 2 000 h de service ⁴
		 3 ans / 4 000 h de service ⁵	 3 ans / 25 000 balles ⁶	 5 ans / 50 000 balles
		 8 ans / 4 000 h de pompe	 5 ans / 8 000 h de service	 5 ans / 750 h de service ⁷

BH = heures de fonctionnement ; H = heures ; ¹ sauf usure ; ² frais de déplacement, récupération / remorquage, dépannage avec outils de diagnostic supplémentaires, utilisation du banc de puissance, huiles et filtres si le moteur / la transmission est réparé(e) ; ³ disponible uniquement pour les machines automotrices & RG300 & Momentum ⁴ uniquement les machines compatibles ISOBUS ⁵ pR, VR & XR uniquement ⁶ y compris Rolleract ⁷ Momentum 16 & 24 uniquement ⁸ Tarif Gold pour chargeurs télescopiques également disponible sans Connect ; ^{*} Tarif Gold uniquement disponible en DE/FR/GB/IT/BG/CZ/EE/HR/HU/LT/LV/LV/MD/RO/RS/SE/SI/SK/UA/AT/LU/NL/CH/BE/BY/NO/PL/DK ; ^{**} Platinum uniquement disponible en DE, EN, FR ; ^{***} en option avec Fendt Connect

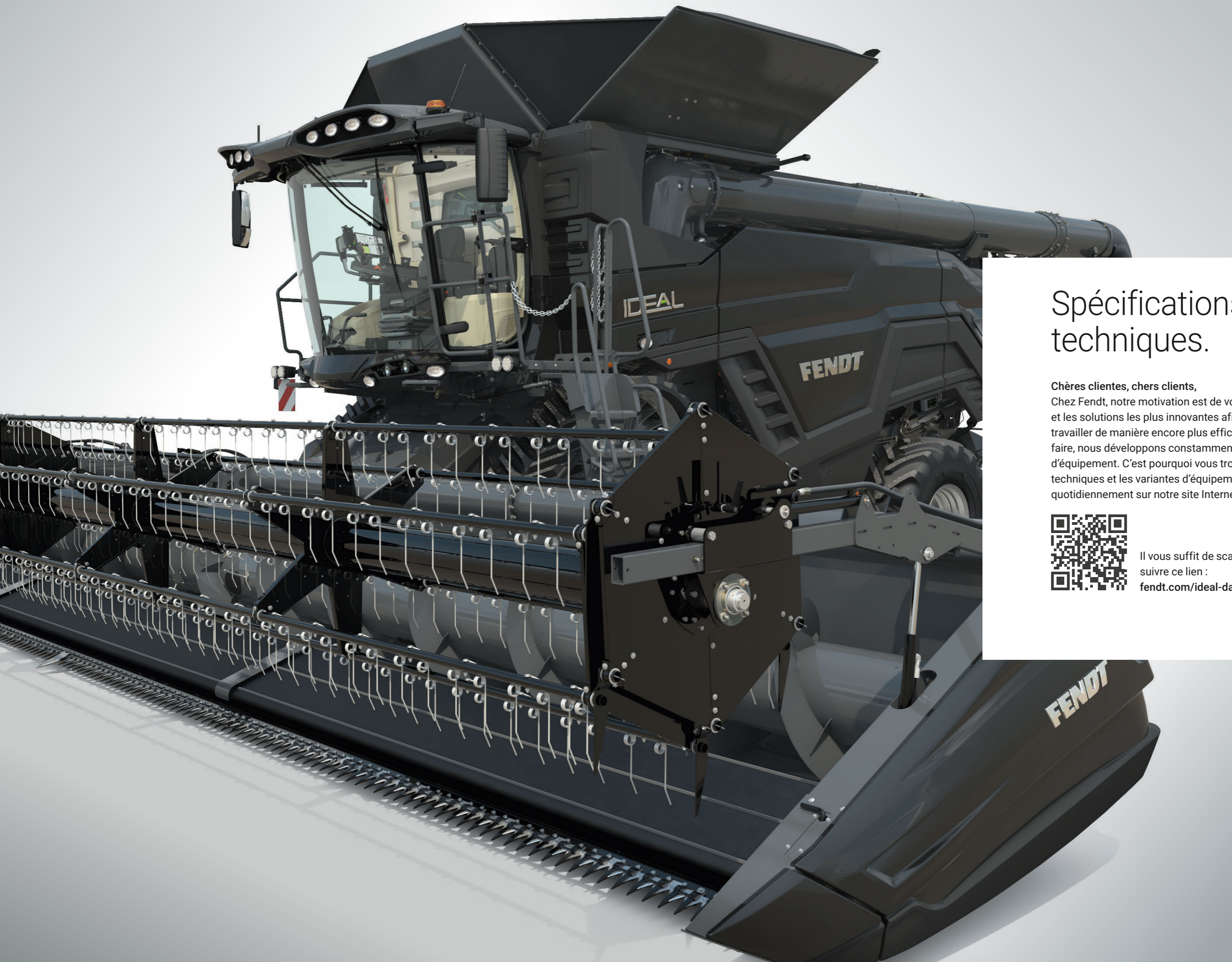

Spécifications techniques.

Chères clientes, chers clients,
Chez Fendt, notre motivation est de vous proposer les machines et les solutions les plus innovantes afin que vous puissiez travailler de manière encore plus efficace et confortable. Pour ce faire, nous développons constamment nos produits et leurs détails d'équipement. C'est pourquoi vous trouverez toutes les données techniques et les variantes d'équipement mises à jour quotidiennement sur notre site Internet.



Il vous suffit de scanner le code QR ou de suivre ce lien :
fendt.com/ideal-data

FENDT

Leaders drive Fendt.



www.fendt.com

AGCO GmbH - Fendt-Marketing
87616 Marktobendorf, Allemagne

FR/2401

 **AGCO**
Your Agriculture Company

Fendt est une marque mondiale d'AGCO.
Toutes les données concernant l'étendue de la livraison, l'aspect, les performances, les dimensions, la consommation et les coûts d'utilisation des véhicules correspondent aux informations les plus récentes disponibles à la date d'impression. Elles peuvent varier jusqu'au moment de l'achat du tracteur. Votre concessionnaire Fendt ne manquera pas de vous informer des éventuelles modifications. Les équipements présentés sur les véhicules varient en fonction des pays de commercialisation.